

การวิเคราะห์ความเป็นท้องถิ่นในเพลงลูกทุ่งภาคใต้  
ตั้งแต่ปี พ.ศ. 2532 – 2541



วิทยานิพนธ์  
ของ  
ถวริย์ บำรุง

เสนอต่อมหาวิทยาลัยทักษิณ เพื่อเป็นส่วนหนึ่งของการศึกษา  
ตามหลักสูตรปริญญาศิลปศาสตรมหาบัณฑิต วิชาเอกไทยคดีศึกษา  
กันยายน 2542  
ลิขสิทธิ์เป็นของมหาวิทยาลัยทักษิณ

คณะกรรมการควบคุมและคณะกรรมการสอบได้พิจารณาวิทยานิพนธ์ฉบับนี้แล้ว เห็นสมควรรับเป็นส่วนหนึ่งของการศึกษาตามหลักสูตรปริญญาศิลปศาสตรมหาบัณฑิต วิชาเอก ไทยคดีศึกษา ของมหาวิทยาลัยทักษิณได้

**คณะกรรมการควบคุม**

..... ประธานกรรมการ

(รองศาสตราจารย์ อุดม หนูทอง)

..... กรรมการ

(ผู้ช่วยศาสตราจารย์ฉัตรชัย ศุภระกาญจน์)

**คณะกรรมการสอบ**

..... ประธานกรรมการ

(รองศาสตราจารย์ อุดม หนูทอง)

..... กรรมการ

(ผู้ช่วยศาสตราจารย์ฉัตรชัย ศุภระกาญจน์)

..... กรรมการที่แต่งตั้งเพิ่มเติม

(รองศาสตราจารย์ วิมล ดำศรี)

..... กรรมการที่แต่งตั้งเพิ่มเติม

(รองศาสตราจารย์ ดร. สืบพงศ์ ธรรมชาติ)

มหาวิทยาลัยทักษิณอนุมัติให้รับวิทยานิพนธ์ฉบับนี้ เป็นส่วนหนึ่งของการศึกษาตาม หลักสูตรปริญญาศิลปศาสตรมหาบัณฑิต วิชาเอกไทยคดีศึกษา ของมหาวิทยาลัยทักษิณ

..... ประธานกรรมการบริหารบัณฑิตศึกษา

(ดร. อาคม วัดไธสง)

วันที่ .....เดือน .....พ.ศ. ....

## ประกาศคุณูปการ

วิทยานิพนธ์ฉบับนี้สำเร็จลุล่วงด้วยดีเพราะได้รับความกรุณาและการอนุเคราะห์ช่วยเหลือจากผู้มีพระคุณหลายฝ่าย ผู้วิจัยรู้สึกซาบซึ้งและขอขอบพระคุณเป็นอย่างสูง ณ โอกาสนี้

ผู้วิจัยขอกราบขอบพระคุณ รองศาสตราจารย์อุดม หนูทอง ประธานกรรมการควบคุมวิทยานิพนธ์ ผู้ช่วยศาสตราจารย์ฉัตรชัย ศุภระกาญจน์ กรรมการควบคุมวิทยานิพนธ์ ที่ได้กรุณาให้คำแนะนำ ตลอดจนให้ความช่วยเหลือในการตรวจแก้ไขข้อบกพร่องต่าง ๆ รวมทั้งให้ความรู้และปลุกฝังคุณธรรมทุก ๆ ด้านแก่ผู้วิจัย อันเป็นผลให้ผู้วิจัยสามารถทำวิทยานิพนธ์ฉบับนี้สำเร็จด้วยดี

ขอกราบขอบพระคุณ รองศาสตราจารย์วิมล คำศรี และรองศาสตราจารย์ ดร.สืบพงศ์ ธรรมชาติ กรรมการที่แต่งตั้งเพิ่มเติม ที่ได้กรุณาให้คำปรึกษาชี้แนะแนวทาง และสละเวลาตรวจแก้ไขข้อบกพร่องต่าง ๆ ทำให้วิทยานิพนธ์ฉบับนี้มีความสมบูรณ์ยิ่งขึ้น

ขอกราบขอบพระคุณอาจารย์ผู้สอนวิชาไทยคดีศึกษาทุกท่าน ที่ได้กรุณาถ่ายทอดความรู้ และให้คำปรึกษาแนะนำเบื้องต้นเกี่ยวกับการทำวิทยานิพนธ์ฉบับนี้ ทำให้ผู้วิจัยได้มีความรู้ และสามารถทำวิทยานิพนธ์ฉบับนี้สำเร็จด้วยดี

ขอขอบพระคุณ คุณอนุชิต สกลอมร คุณโสภณ จิตรไพโรจน์ และคุณศิริ พูลแก้ว รวมทั้งผู้บอกข้อมูลทุกท่านที่มีส่วนช่วยเหลือในการให้ข้อมูลและความรู้ต่าง ๆ ที่เกี่ยวข้องกับการทำวิทยานิพนธ์เรื่องนี้

ขอขอบคุณเพื่อนนิสิตปริญญาโท วิชาเอกไทยคดีศึกษา รุ่นปีการศึกษา 2540 ที่ได้แนะนำช่วยเหลือให้วิทยานิพนธ์นี้สำเร็จลุล่วงด้วยดี

คุณค่าของวิทยานิพนธ์ฉบับนี้ ผู้วิจัยขอมอบเป็นกตัญญูกตเวทิตาแด่คุณแม่ปิ่น บำรุง ที่ให้ความรัก ห่วงใย และคอยให้กำลังใจแก่ผู้วิจัยตลอดมา

ถาวรีย์ บำรุง

## สารบัญ

บทที่	หน้า
1 บทนำ .....	1
ภูมิหลัง .....	1
ความมุ่งหมายของการศึกษาค้นคว้า .....	5
ความสำคัญของการศึกษาค้นคว้า .....	5
ข้อตกลงเบื้องต้น .....	5
ขอบเขตของการศึกษาค้นคว้า .....	6
นิยามศัพท์เฉพาะ .....	7
วิธีดำเนินการศึกษาค้นคว้า .....	8
2 เอกสารและงานวิจัยที่เกี่ยวข้อง .....	9
เอกสารและงานวิจัยที่เกี่ยวข้องกับเพลงลูกทุ่ง .....	9
เอกสารและงานวิจัยที่เกี่ยวข้องกับทฤษฎีการวิเคราะห์ทางสังคม และวัฒนธรรม .....	15
เอกสารและงานวิจัยที่เกี่ยวข้องกับการประพันธ์ในแง่สุนทรียภาพ .....	18
เอกสารและงานวิจัยที่เกี่ยวข้องกับความเป็นท้องถิ่น .....	21
3 สารัตถะของเพลงลูกทุ่งภาคใต้ .....	26
การรายงานข่าวและเหตุการณ์ .....	26
สภาพความเป็นอยู่ .....	39
วัฒนธรรม .....	73
4 รูปแบบและภาษาของเพลงลูกทุ่งภาคใต้ .....	124
รูปแบบ .....	124
ภาษา .....	139

บทที่	หน้า
5 บทย่อ สรุปผล อภิปรายผล และข้อเสนอแนะ .....	163
บทย่อ .....	163
ความมุ่งหมายของการศึกษาค้นคว้า .....	163
ขอบเขตของการศึกษาค้นคว้า .....	163
วิธีดำเนินการศึกษาค้นคว้า .....	164
สรุปผล .....	164
อภิปรายผล .....	166
ข้อเสนอแนะ .....	167
บรรณานุกรม .....	168
บุคลากร .....	174
ภาคผนวก .....	176
บทคัดย่อ .....	189
ประวัติย่อของผู้วิจัย .....	194

## บทที่ 1

### บทนำ

#### ภูมิหลัง

ภาคใต้เป็นภูมิภาคหนึ่งของประเทศไทยมีพัฒนาการทางประวัติศาสตร์มายาวนาน มีการสั่งสมและสืบทอดวัฒนธรรมไว้มาก แม้จะรับเอาอิทธิพลทางวัฒนธรรมจากชนชาติอื่นบ้าง แต่ก็ได้นำมาปรับเข้ากับวัฒนธรรมดั้งเดิม จนเกิดเป็นวัฒนธรรมเฉพาะถิ่น เช่น วัฒนธรรมด้านภาษาและวรรณกรรม วัฒนธรรมด้านการละเล่น และวัฒนธรรมด้านเพลงพื้นบ้าน เป็นต้น นอกจากนี้สภาพแวดล้อมทางภูมิศาสตร์ก็เป็นอิทธิพลสำคัญ เพราะภาคใต้มีพื้นที่แคบ ยาว ขนาบด้วยทะเลทั้งสองด้าน ทำให้เกิดความแตกต่างจากภูมิภาคอื่นทั้งด้านภูมิประเทศ ภูมิอากาศ ทรัพยากรธรรมชาติ การดำรงชีวิตของคนภาคใต้จึงแตกต่างจากภูมิภาคอื่น โดยเฉพาะการประกอบอาชีพ ลักษณะที่อยู่อาศัย ประเพณี ภาษา และความเชื่อ ดังที่ จำเริญ แสงดวงแข ได้กล่าวไว้ว่า

ภาคใต้ของประเทศไทยมีสภาพแตกต่างไปจากภูมิภาคอื่นอย่างเห็นได้ชัดนั่นคือ มีลักษณะภูมิอากาศเป็นแบบมรสุม ร้อนชื้น ภูมิภาคนี้เป็นพื้นที่ชายฝั่งทะเลแคบยาว อุดมไปด้วยทรัพยากรธรรมชาติ เป็นปัจจัยที่กำหนดให้คนในภูมิภาคนี้มีลักษณะการดำรงชีวิต ที่แตกต่างไปจากกลุ่มชนในท้องถิ่นอื่นในด้านการประกอบอาชีพ การสร้างที่อยู่อาศัย ขนบธรรมเนียมประเพณี ภาษาและความเชื่อบางประการที่ชาวไทยภาคใต้ ได้สืบทอดสู่ชนรุ่นหลัง ในลักษณะของความรู้ ประสพการณ์ และวัฒนธรรม<sup>1</sup>

วัฒนธรรมที่มีลักษณะเฉพาะของท้องถิ่นภาคใต้ ที่แสดงออกมาในด้านต่าง ๆ เพลงพื้นบ้านเป็นวัฒนธรรมเฉพาะที่มีลักษณะโดดเด่นอย่างหนึ่ง ที่สะท้อนถึงวิถีชีวิตของคนภาคใต้ เป็นเอกลักษณ์เฉพาะถิ่นที่ปรากฏชัด เช่น การใช้ภาษาถิ่นใต้ที่ชัดเจนตรงไปตรงมา

---

<sup>1</sup>จำเริญ แสงดวงแข. โลกทรรศน์ชาวไทยภาคใต้ที่ปรากฏในเพลงกล่อมเด็ก.

มีการเปรียบเทียบให้เห็นภาพพจน์ได้อย่างลึกซึ้ง แสดงความรัก ความภาคภูมิใจในถิ่นฐานบ้านเกิด ยึดมั่นในศาสนาและประเพณีอย่างเคร่งครัด และมีฉันทลักษณ์เฉพาะในบางประเภท เป็นต้น จากเอกลักษณ์ที่โดดเด่นของเพลงพื้นบ้านภาคใต้ ได้ส่งผลถึงเพลงลูกทุ่งภาคใต้ที่พัฒนาต่อเนื่องมาในภายหลัง

พัฒนาการของเพลงพื้นบ้านมาเป็นเพลงลูกทุ่ง เกิดจากความเกี่ยวพันที่นักแต่งเพลงและนักร้องส่วนใหญ่เป็นคนชนบท วิถีชีวิตคลุกคลีอยู่กับเพลงพื้นบ้าน จึงซึมซับความเป็นพื้นบ้านและถ่ายทอดมาเป็นเพลงลูกทุ่งต่อมา มีทั้งการรับเอาเนื้อเพลงและทำนองมาร้องตรง ๆ หรือนำเอามาปรับปรุงบางส่วนตามความต้องการ แต่ก็มีคงไว้อย่างเหนียวแน่น คือ ภาษาที่เรียบง่าย ดังที่ สมเด็จพระเทพรัตนราชสุดาฯ สยามบรมราชกุมารี ได้ทรงนิพนธ์ไว้ว่า “ภาษาที่นักแต่งเพลงนำมาใช้เป็นภาษาที่เรียบง่าย ไม่ต้องเสียเวลาคิดเข้าใจทันที”<sup>1</sup> ซึ่งสอดคล้องกับ อเนก นาวิกมูล ที่ได้กล่าวไว้ว่าเพลงลูกทุ่งภาคใต้มีเนื้อเพลงและภาษาที่ “เปิดเผยพูดได้ทุกแง่ทุกมุมและร้องง่าย เข้าใจง่าย ไม่มีการปิดบังตัวเอง”<sup>2</sup> การใช้ภาษาท่วงทำนอง และเนื้อหาสาระอย่างง่าย ๆ ตรงไปตรงมา ร้องง่าย เข้าใจง่าย มีความรู้สึกว่าเป็นบทเพลงของชาวบ้านดังที่ เต็มศิริ บุญยสิงห์ กล่าวถึงเพลงลูกทุ่งไว้ว่า “เพลงลูกทุ่งเป็นวรรณกรรมมวลชนเพราะได้แทรกซึมถึงจิตใจคนไทยทั้งปวง และเป็นสื่อมวลชนเข้าถึงคนไทยได้รวดเร็ว จริงใจ มีอารมณ์ขัน และเป็นกันเอง”<sup>3</sup> และยังคงกล่าวถึงเนื้อหาสาระที่เป็นพื้นบ้านซึ่งถ่ายทอดมาในเนื้อเพลงว่า “นำความคิด ความเชื่อ ค่านิยม แฟชั่น เรื่องราวที่เกิดขึ้นในสังคมที่ชาวบ้านควรทราบมาเสนออย่างสม่าเสมอ”<sup>4</sup> และเช่นเดียวกับที่ บุญยงค์ เกศเทศ ได้กล่าวไว้อย่างสอดคล้องกันว่า “เพลงลูกทุ่งได้พยายามหยิบยกปัญหาชีวิตความเป็นอยู่ของคนทุกระดับสังคม ออกมาตีแผ่ได้อย่างมีประสิทธิภาพ”<sup>5</sup>

เพลงลูกทุ่งภาคใต้เป็นวัฒนธรรมประเภทหนึ่ง นอกจากได้รับอิทธิพลจากเพลงลูกทุ่งไทยแล้ว ยังได้รับอิทธิพลมาจากเพลงพื้นบ้านภาคใต้ ได้แก่ เพลงบอก เพลงตันหยง

<sup>1</sup> สมเด็จพระเทพรัตนราชสุดาฯ สยามบรมราชกุมารี. ลูกทุ่งกับเพลงไทย, ใน กิ่งศตวรรษเพลงลูกทุ่งไทย ภาค 2. 2534. หน้า 26.

<sup>2</sup> อเนก นาวิกมูล. เพลงนอกศตวรรษ. 2527. หน้า 62.

<sup>3</sup> เต็มศิริ บุญยสิงห์. “อ้อ วรรณกรรมมวลชน,” ใน ปากไก่ฉบับวรรณกรรม วิพากษ์. 2528. หน้า 117-118.

<sup>4</sup> แหล่งเดิม.

<sup>5</sup> บุญยงค์ เกศเทศ. วรรณกรรมวิเคราะห์. 2525. หน้า 47.

เพลงกล่อมเด็ก เพลงประกอบการละเล่นของเด็ก กลอนหนังสือ และกลอนโนรา ซึ่งเพลงพื้นบ้านเหล่านี้มีอิทธิพลต่อนักแต่งเพลงลูกทุ่งภาคใต้ ในด้านเนื้อร้อง ทำนอง โดยการดัดแปลงปรับปรุงให้เป็นเพลงลูกทุ่งภาคใต้ เพื่อสะท้อนภาพชีวิตและสังคมภาคใต้ในแง่มุมต่าง ๆ ซึ่งมีลักษณะแตกต่างกับเพลงลูกทุ่งภาคอื่น ดังที่จำเริญ แสงดวงแข ได้กล่าวถึง เพลงลูกทุ่งภาคใต้ ไว้ว่า

ถึงแม้ว่าภาคใต้ของประเทศไทยจะมีวงดนตรีเกิดขึ้นน้อยวง และมีนักแต่งเพลง นักร้อง เพลงลูกทุ่งน้อยคนที่มีชื่อเสียงเป็นที่ติดปากคนทั้งประเทศ แต่เพลงลูกทุ่งภาคใต้ก็มีเนื้อหาสาระที่สะท้อนถึงชีวิต และสังคมของชาวชนบทไทยภาคใต้ได้อย่างมากมาย เช่น เนื้อหาสาระเกี่ยวกับสถานที่ ภาษา ประเพณี การดำรงชีวิต ค่านิยม ความรู้สึก ตลอดจนเรื่องราวที่ติดใจคนในท้องถิ่นภาคใต้ล้วนปรากฏอยู่ในเพลงลูกทุ่งทั้งสิ้น<sup>1</sup>

พัฒนาการของเพลงลูกทุ่งภาคใต้ จากเพลงพื้นบ้านเดิม จิตติมา ถาวรรัตน์ ได้กล่าวว่า “ มีการอัดแผ่นเสียงออกเผยแพร่ครั้งแรกเมื่อปี “ พ.ศ. 2512 ชื่อว่าเพลงยักษ์ไ้บ๊อ เป็นเพลงที่แต่งและขับร้องโดยศิลปินชาวไทยใต้ คือ เคลื่อน หมวดสิงห์”<sup>2</sup> และ อภินันท์ พุกษะศรี ได้กล่าวไว้ว่า “เพลงลูกทุ่งภาคใต้เคยเฟื่องฟูในช่วงปี พ.ศ. 2519 ถึง พ.ศ. 2529 ซึ่งเป็นช่วงที่ ฉัตรทอง มงคลทอง มีชื่อเสียง”<sup>3</sup> หลังจากนั้นเพลงลูกทุ่งภาคใต้ก็กลับซบเซาอีกครั้งจนถึงปี พ.ศ. 2532 สำนักงานคณะกรรมการวัฒนธรรมแห่งชาติ กระทรวงศึกษาธิการ ได้เห็นความสำคัญของเพลงลูกทุ่ง จึงจัดโครงการกึ่งศตวรรษเพลงลูกทุ่งไทยขึ้น เพื่ออนุรักษ์ และส่งเสริมเพลงลูกทุ่งเพื่อเป็นการเชิดชูเกียรติศิลปิน ด้วยเหตุนี้จึงทำให้เพลงลูกทุ่งภาคใต้กลับมาเฟื่องฟูอีกครั้งหนึ่ง

<sup>1</sup>จำเริญ แสงดวงแข. “ดนตรีลูกทุ่งที่สะท้อนชีวิตชาวไทยภาคใต้,” ใน ดนตรีพื้นเมืองภาคใต้. 2524. หน้า 93.

<sup>2</sup>จิตติมา ถาวรรัตน์. ค่านิยมชาวไทยภาคใต้ที่ปรากฏในวรรณกรรมเพลงลูกทุ่งไทยภาคใต้ตั้งแต่ปี พ.ศ. 2512-2534. 2535. หน้า 9.

<sup>3</sup>อภินันท์ พุกษะศรี. โลกทรรศน์ชาวไทยภาคใต้ที่ปรากฏในวรรณกรรมเพลงลูกทุ่งภาคใต้ในระหว่างปี พ.ศ. 2519-2529. 2532. หน้า 8.



สมนึก อินทุม นักแต่งเพลงที่มีชื่อเสียงของภาคใต้ ซึ่งมีภูมิลำเนาอยู่ในอำเภอหาดใหญ่ จังหวัดสงขลา ได้กล่าวถึงการฟื้นฟูเพลงลูกทุ่งภาคใต้ไว้ว่า “ในปี พ.ศ. 2532 เป็นยุคที่ ฉัตรชัย มงคลทอง สุตรัก อักษรทอง และพายุ สุริยัน มีชื่อเสียง และได้มีนักร้องที่มีชื่อเสียงต่อเนื่องมาจนถึงปี พ.ศ. 2541 ซึ่งเป็นยุคของ เอกชัย ศรีวิชัย”<sup>1</sup> ซึ่งเป็นนักร้องและนักแต่งเพลงชาวจังหวัดนครศรีธรรมราช ได้นำเนื้อร้อง และทำนองเพลงพื้นบ้านมาดัดแปลงเป็นเพลงลูกทุ่งภาคใต้ จนกระทั่งได้รับรางวัลพระราชทาน

ครั้งที่ พิษณุทอง กล่าวไว้ว่า “รางวัลพระพิฆเนศทองพระราชทาน ครั้งที่ 3 ประจำปี 2541 ประเภทเพลงสร้างสรรค์สังคม ได้แก่เพลงเที่ยวได้ จากสมาคมดนตรีแห่งประเทศไทยในพระบรมราชูปถัมภ์”<sup>2</sup> การที่เพลงลูกทุ่งภาคใต้ได้รับความนิยมต่อเนื่องมาตั้งแต่ปี พ.ศ. 2532 จนกระทั่งปี พ.ศ. 2541 ส่วนหนึ่งอาจเป็นเพราะเป็นช่วงที่มีการตื่นตัวของระบบธุรกิจเพลงลูกทุ่งภาคใต้ คือมีการผลิต การโฆษณา และการขายครบวงจร โดยเฉพาะการโฆษณาได้มีการใช้สื่อต่าง ๆ เช่น วิทยุ โทรทัศน์ ทำให้เพลงลูกทุ่งภาคใต้แพร่หลายไปสู่กลุ่มผู้ฟังอย่างกว้างขวาง และได้รับความนิยมในกลุ่มผู้ฟังที่เป็นวัยรุ่น ดังที่ สุกรี เจริญสุข<sup>3</sup> ได้กล่าวไว้สรุปได้ว่า นักสังคมวิทยา นักการศึกษา ให้ความเห็นว่าปี พ.ศ. 2532 สังคมไทยมีประชากรที่เป็นวัยรุ่นมากกว่าวัยอื่น ๆ และเป็นกลุ่มที่มีอำนาจทางการซื้อสูง ธุรกิจเพลงลูกทุ่งภาคใต้ จึงมุ่งตลาดไปที่กลุ่มวัยรุ่นมากกว่ากลุ่มอื่น นั่นคือเพลงส่วนมากได้ให้ความสำคัญกับดนตรี ทำนอง จังหวะ การเรียบเรียงเสียงประสาน ด้วยเทคโนโลยีที่ทันสมัยมากกว่าคุณภาพของเสียงร้อง และความพิถีพิถันในการเลือกใช้ถ้อยคำ ภาษาที่มีสัมผัสสละสลวยดังแต่ก่อน มีน้อยลงแต่จะใช้ภาษาที่เข้าใจง่าย ตรงไปตรงมา ใช้ถ้อยคำหรือความซ้ำ ๆ ที่ฟังแล้วติดหูง่าย มีการใช้คำแสลงที่เป็นลักษณะภาษาของกลุ่มวัยรุ่น และการใช้ความเปรียบเปรยที่น่าสนใจ ซึ่งจะปรากฏในเพลงลูกทุ่งภาคใต้ ตั้งแต่ปี พ.ศ. 2532 - 2541 เป็นจำนวนมาก

ด้วยเหตุที่เพลงลูกทุ่งภาคใต้ได้รับความนิยมอย่างมาก ในช่วงปี พ.ศ. 2532 - 2541 ซึ่งมีผลต่ออารมณ์ จิตใจ ค่านิยม จริยธรรม วัฒนธรรมประเพณี และภาษาของคน

<sup>1</sup>สมนึก อินทุม เป็นผู้ให้สัมภาษณ์, ถาวรวิทย์ บำรุง เป็นผู้สัมภาษณ์, ที่บ้านเลขที่ 213/6 ถนนรัตนอุทิศ อำเภอหาดใหญ่ จังหวัดสงขลา เมื่อวันที่ 29 พฤศจิกายน พ.ศ. 2541.

<sup>2</sup>“พิษณุทอง.” ข่าวสด. 16 มิถุนายน 2541. หน้า 12.

<sup>3</sup>สุกรี เจริญสุข. จะฟังดนตรีอย่างไรให้ไพเราะ. 2532. หน้า 77 - 79.

ภาคใต้ ดังที่กล่าวมาแล้ว ผู้วิจัยจึงสนใจศึกษาเรื่อง “ การวิเคราะห์ความเป็นท้องถิ่นในเพลง ลูกทุ่งภาคใต้ตั้งแต่ปี พ.ศ. 2532-2541 ” ผลของการศึกษาค้นคว้าครั้งนี้เป็นการวิเคราะห์สาระัตถะ รูปแบบและภาษาของเพลงลูกทุ่งภาคใต้ซึ่งจะเป็นผลต่อการอนุรักษ์ส่งเสริม และพัฒนาเพลงลูกทุ่งภาคใต้ รวมทั้งเป็นข้อมูลที่เป็นประโยชน์ต่อการปรับใช้ ในการพัฒนาท้องถิ่นภาคใต้ต่อไป

### ความมุ่งหมายของการศึกษาค้นคว้า

งานวิจัยเรื่อง “ การวิเคราะห์ความเป็นท้องถิ่นในเพลงลูกทุ่งภาคใต้ตั้งแต่ปี พ.ศ. 2532 - 2541 ” ผู้วิจัยมีความมุ่งหมายในการศึกษาดังนี้

1. เพื่อศึกษาความเป็นท้องถิ่นที่ปรากฏในสาระัตถะของเพลง
2. เพื่อศึกษารูปแบบและภาษาของเพลงลูกทุ่งภาคใต้

### ความสำคัญของการศึกษาค้นคว้า

1. ทำให้ได้องค์ความรู้และเห็นคุณค่าของเพลงลูกทุ่งภาคใต้อันจะนำไปสู่การอนุรักษ์ส่งเสริมและเผยแพร่เพลงลูกทุ่งภาคใต้ต่อไป
2. ผลการศึกษานำไปปรับใช้ ในการสร้างสรรค์งานเพลง ให้แก่วงการเพลงลูกทุ่งภาคใต้ได้
3. เป็นแนวทางในการศึกษาเรื่องราวของท้องถิ่น เช่น วิชาไทยคดีศึกษา คติชนวิทยา สังคมวิทยา มานุษยวิทยา เป็นต้น

### ข้อตกลงเบื้องต้น

1. เพลงที่มีนักร้องหลายคนร้องบันทึกเสียง จะยึดเอานักร้องที่ได้รับการบันทึกเสียงคนแรก เป็นผู้ขับร้องเพลงลูกทุ่งภาคใต้เพลงนั้น
2. ในการศึกษาค้นคว้าครั้งนี้จะศึกษาเฉพาะเนื้อหาสาระของเพลงลูกทุ่งภาคใต้ ซึ่งสะท้อนความเป็นท้องถิ่นภาคใต้ ที่ขับร้อง และบันทึกเสียงไว้ตั้งแต่ปี พ.ศ. 2532 - 2541 โดยมีนักแต่งเพลงและนักร้องเพลงลูกทุ่งภาคใต้ที่ปรากฏตามขอบเขตของการศึกษาค้นคว้าเท่านั้น

3. การบอกชื่อเพลงและชื่อผู้ขับร้องแต่ละเพลงที่จะนำมาอ้างอิงในบทวิเคราะห์ จะแสดงชื่อเพลง และชื่อผู้ขับร้องโดยเขียนชื่อเพลง และผู้ขับร้องเพลงลูกทุ่งภาคใต้นั้นไว้ภายในวงเล็บใต้เนื้อเพลง ดังตัวอย่างต่อไปนี้

อายุปนนีทราวมมีผิวแล้ว                      อยู่ก็แจ้วเธอมีแววดีเหมือน  
 พี่อยากแต่งตำแหน่งแม่เรือน                ไม่ดั่งดั่งเธอเป็นหญิงที่ดี ...  
 ( ถามพ่อดูก่อน : ฉัตรชัย มงคลทอง )

แสดงว่าเพลงลูกทุ่งภาคใต้เพลงนี้ชื่อว่า ถามพ่อดูก่อน ขับร้องโดย ฉัตรชัย  
 มงคลทอง

### ขอบเขตของการศึกษาค้นคว้า

#### 1. ขอบเขตด้านข้อมูล

การศึกษาค้นคว้าครั้งนี้ ผู้วิจัยจะศึกษาเฉพาะข้อมูลเพลงลูกทุ่งภาคใต้ที่ได้รับการบันทึกเสียง และเผยแพร่ตั้งแต่ปี พ.ศ. 2532 - 2541 เท่าที่รวบรวมได้ในขณะนี้ดังนี้

1.1 นักแต่งเพลงลูกทุ่งภาคใต้ ได้แก่ กอ รจนวล ไข่ บางใหญ่  
 จีระศักดิ์ ทRAYทอง จูเลี่ยม กิ่งทอง ชัยยะ ชัยแก้ว ชาศรีย์ ทิพย์สุวรรณ  
 ณพนรรจ์ ขวัญประภา ดอกหญ้า นางเมิน เตโช สัจจะพราน แดง ธิดาทิพย์ เตี้ย เมืองไต้  
 นุช เฉลิม บอกสร้อย เสียงเสนาะ ประจวบ วงศ์วิชา ประสบโชค มีลาภ พ. ประพันธ์ศิลป์  
 พ. พัทลุง พายุ สัจจะพราน เพทาย ถนอมจิต มโนราห์บำรุงศิลป์ รุ่ง รัศมี โรจน์ รจนา  
 โรม ศรีธรรมราช ลือชา ฉลองชัย สมโชค ปานแก้ว สมนึก อินทุม สมบัติ เมืองบรรจง  
 สมปอง อรน้อย สาคู ศรีไกรไทย สุเมธ รัตนมุกดา โสภณ ช่วยเจริญ หนึ่งพร้อมน้อย  
 หนึ่งสุพรรณ หนึ่งสุระเชษฐ์ หมด แยกพงศ์ อนุชา ธาณี แอ็ด ชนะสิทธิ์ และเอียด รุ่งอรุณ

1.2 นักร้องเพลงลูกทุ่งภาคใต้ ได้แก่ ก้องสยาม นามไท แก้ว จามจุรี  
 คม เมืองนคร คีรี รุ่งอรุณ จักรพันธ์ ธิพันธ์ จิรนนท์ พันธรงค์ ฉัตรชัย มงคลทอง  
 ดวงจันทร์ สุวรรณ ทัตดาว บุตรนาคร เทพบุตร ราชธานี นพพล สกลวงศ์ นิตยา นภาพร  
 ปฐมพร ไพฑูรย์ พรรตน์ ณ พัทลุง พายุ สุริยัน พิณ เพชรภูธร มิตรชัย เมืองชุมพร  
 รุ่งตะวัน ขวัญกระบี่ โรม ศรีธรรมราช วิเชียร เจริญชัย ศรราม กามเทพ สาคู ศรีไกรไทย  
 สาลิกา กิ่งทอง สิริรักษ์ รัตนมุกดา สวยดี ศรีนคร สืบพร ไพฑูรย์ สุตรัก อักษรทอง

สุรราช สุขสำราญ สุริยัน บัญชาชัย แสงทอง นครศรี แสงทอง แสงอุทัย อรอนงค์ ช่อระกา  
อาภาไพ นครศรีธรรมราช และเอกชัย ศรีวิชัย

## 2. ขอบเขตด้านเนื้อหา

การศึกษาค้นคว้าครั้งนี้ ผู้วิจัยจะวิเคราะห์ความเป็นท้องถิ่นในเพลงลูกทุ่งภาคใต้  
ในประเด็นต่อไปนี้

2.1 สารัตถะของเพลงลูกทุ่งภาคใต้ตั้งแต่ปี พ.ศ. 2532 - 2541 จะพิจารณา  
สารัตถะในด้านต่าง ๆ ตามที่ปรากฏ เช่น

2.1.1 การรายงานข่าวและเหตุการณ์

2.1.2 ความเชื่อ

2.1.3 ความเป็นไปในวงการเพลง

2.1.4 ความรัก

2.1.5 ค่านิยม

2.1.6 จริยธรรม

2.1.7 ชีวิตชนบท

2.1.8 ปัญหาสังคม

2.1.9 วัฒนธรรมประเพณี

2.1.10 สถานที่

2.1.11 อาชีพ

2.1.12 อารมณ์

2.2 รูปแบบและภาษา ในประเด็นต่อไปนี้

2.2.1 รูปแบบ ได้แก่ จังหวะลักษณะ และท่วงทำนองลีลา

2.2.2 ภาษา ได้แก่ ถ้อยคำ และสำนวน

## นิยามศัพท์เฉพาะ

ความเป็นท้องถิ่น หมายถึงลักษณะเฉพาะที่แสดงความเป็นท้องถิ่นภาคใต้ เช่น  
ภาษา ค่านิยม อาชีพ ขนบธรรมเนียมประเพณี และความเชื่อบางประการ เป็นต้น

เพลงลูกทุ่งภาคใต้ หมายถึงเพลงลูกทุ่งที่แต่งและขับร้องโดยชาวใต้ ตั้งแต่ปี พ.ศ.  
2532 - 2541 และมีเนื้อหาสาระที่แสดงออกถึงความเป็นท้องถิ่นภาคใต้

สาระัตถะ หมายถึงแนวคิดที่ปรากฏในเพลงลูกทุ่งภาคใต้ ซึ่งแสดงให้เห็นถึงลักษณะความเป็นท้องถิ่นภาคใต้

รูปแบบ หมายถึง ฉันทลักษณ์ และท่วงทำนองลีลาของเพลงลูกทุ่งภาคใต้  
ภาษา หมายถึง ถ้อยคำ และสำนวนเพลงลูกทุ่งภาคใต้

### วิธีดำเนินการศึกษาค้นคว้า

การศึกษาค้นคว้าครั้งนี้ ผู้วิจัยได้ดำเนินการศึกษาตามลำดับดังต่อไปนี้

1. **ขั้นสำรวจและศึกษาเอกสารที่เกี่ยวข้อง** โดยการสำรวจและศึกษาเอกสารที่ให้ความรู้พื้นฐานเกี่ยวกับ เรื่องที่ศึกษาจากแหล่งข้อมูลต่าง ๆ เพื่อเป็นแนวทางในการศึกษาวิเคราะห์ความเป็นท้องถิ่นในเพลงลูกทุ่งภาคใต้

#### 2. ขั้นเก็บรวบรวมข้อมูล

2.1 สัมภาษณ์นักแต่งเพลง นักร้อง และนักจัดรายการเพื่อรวบรวมรายชื่อ  
นักแต่งเพลง นักร้องและชื่อเพลงลูกทุ่งภาคใต้ ที่ขับร้องและบันทึกเสียงไว้ตั้งแต่ พ.ศ.  
2532 - 2541

2.2 บันทึกรายชื่อนักแต่งเพลง นักร้อง และชื่อเพลงลูกทุ่งลงในสมุดบันทึก

2.3 รวบรวมแถบบันทึกเสียงและแผ่นเสียงจากร้านจำหน่าย และขอความ  
อนุเคราะห์จากนักแต่งเพลง นักร้อง นักจัดรายการวิทยุ

2.4 รวบรวมเนื้อเพลงจากหนังสือเพลง และถอดความจากแถบบันทึกเสียง  
และแผ่นเสียง

#### 3. ขั้นจัดกระทำข้อมูล

3.1 จำแนกข้อมูลที่เป็นเนื้อเพลง เรียงลำดับตามตัวอักษรโดยยึดชื่อเพลง  
เป็นหลัก

3.2 วิเคราะห์ข้อมูลตามความมุ่งหมาย และขอบเขตของเนื้อหา

4. **ขั้นเสนอผลการศึกษาค้นคว้า** เสนอผลการศึกษาค้นคว้าด้วยวิธีพรรณนา  
วิเคราะห์

## บทที่ 2

### เอกสารและงานวิจัยที่เกี่ยวข้อง

การวิเคราะห์ความเป็นท้องถิ่นในเพลงลูกทุ่งภาคใต้ ตั้งแต่ปี พ.ศ. 2532 - 2541 ผู้วิจัยได้ดำเนินการศึกษาโดยอาศัยแนวทางจากเอกสาร และงานวิจัยที่เกี่ยวข้องดังต่อไปนี้

1. เอกสารและงานวิจัยที่เกี่ยวข้องกับเพลงลูกทุ่ง
2. เอกสารและงานวิจัยที่เกี่ยวข้องกับทฤษฎีการวิเคราะห์ทางสังคมและวัฒนธรรม
3. เอกสารและงานวิจัยที่เกี่ยวข้องกับการประพันธ์ในแง่สุนทรียภาพ
4. เอกสารและงานวิจัยที่เกี่ยวข้องกับความเป็นท้องถิ่น

#### 1. เอกสารและงานวิจัยที่เกี่ยวข้องกับเพลงลูกทุ่ง

สมเด็จพระเทพรัตนราชสุดาฯ สยามบรมราชกุมารี<sup>1</sup> ได้ทรงนิพนธ์ถึงเพลงลูกทุ่งไทย สรุปได้ว่า เพลงลูกทุ่งเป็นสมบัติทางวัฒนธรรมของชาติซึ่งมีความดีอยู่หลายประการ คือ

1. เป็นหลักฐานข้อมูลทางประวัติศาสตร์สังคมของประเทศ
2. เป็นที่รวมของภูมิปัญญาและทรัพย์สินทางปัญญาของชาวบ้าน
3. เป็นเพลงที่เรียบง่าย คือเข้าใจง่าย ร้องง่าย จำง่าย
4. สามารถเข้าถึงสังคมทุกชั้น กระจายได้กว้างไกลถึงชนบททุกแห่ง
5. มีความเป็นไทยทั้งในเรื่องของภาษา ทำนอง และการขับร้อง

เพลงลูกทุ่งได้ปรากฏในวงการเพลงไทยมานานแล้ว ดังที่ กวีรัตน์ คุณาภัทร ได้กล่าวถึงที่มาของเพลงลูกทุ่งว่า

เพลงลูกทุ่งเกิดราว ๆ ปี พ.ศ. 2422 แต่ยังไม่มีการเรียกกันอย่างเป็นทางการว่า เพลงลักษณะนี้เป็นเพลงลูกทุ่ง นักร้องลูกทุ่งในยุคแรก ๆ จึงเรียกกันว่าเป็นเพลง

---

<sup>1</sup>สมเด็จพระเทพรัตนราชสุดาฯ สยามบรมราชกุมารี. “ลูกทุ่งกับเพลงไทย,” ใน เส้นทางเพลงลูกทุ่งไทย. 2533. หน้า 1 - 6.

แนวใครอย่างเช่น แนวสมยศ ทศนพันธ์ แนวคำรณ สัมบุญญานนท์ ซึ่งจะร้อง เป็น เพลงชีวิตหรือเพลงให้ จึงถือว่านักร้องเพลงพวกนี้เป็นนักร้องเพลงชีวิต ต่อมา ในปี พ.ศ. 2489 ได้ใช้คำว่า “เพลงรำวงและเพลงตลาด” ตามลำดับ ส่วนคำว่า “เพลงลูกทุ่ง” เพิ่งจะมีใช้ในรุ่น ชาย เมืองสิงห์ ซึ่งผู้บัญญัติคำว่า “เพลงลูกทุ่ง” คือ จำนง รังสิกุล ใช้ชื่อออกรายการว่าเพลงลูกทุ่งออกเผยแพร่ ทางช่อง 4 คำว่า “เพลงลูกทุ่ง” จึงเริ่มใช้ตั้งแต่นั้นมา<sup>1</sup>

จินตนา ดำรงค์เลิศ<sup>2</sup> กล่าวถึงที่มาของคำว่า “เพลงลูกทุ่ง” สรุปได้ว่า เพลงลูกทุ่ง นั้นเดิมใช้ว่า เพลงชาวบ้าน มีการนำไปใช้กับรายการทางสถานีโทรทัศน์ช่อง 4 บางขุนพรหม เมื่อวันที่ 11 พฤษภาคม พ.ศ. 2507 มีอาจินต์ ปัญจพรรค เป็นผู้จัดและมีนักร้องร่วมรายการ คือ พร ภิรมย์ ผ่องศรี วรนุช และทูล ทองใจ ต่อมารายการวิทยุภูมิภาคพิจารณ์มาก จึงจัดรายการไปจนกระทั่ง ประกอบ ไชยพิพัฒน์ ขอจัดรายการนี้ขึ้นใหม่ โดยได้รับการ สนับสนุนจาก จำนง รังสิกุล ให้ชื่อรายการว่า “เพลงลูกทุ่ง” ได้ออกเผยแพร่ทางสถานี โทรทัศน์ช่อง 4 ตั้งแต่นั้นคำว่า “เพลงลูกทุ่ง” จึงถูกจารึกชื่อในวงการเพลง

เอนก นาวิกมูล<sup>3</sup> กล่าวถึงความความเป็นมาของเพลงลูกทุ่ง สรุปได้ว่า คำว่า “เพลงลูกทุ่ง” เกิดขึ้นเมื่อมีการจัดรายการชื่อว่ารายการ “เพลงลูกทุ่ง” ออกเผยแพร่เมื่อ วันที่ 11 พฤษภาคม พ.ศ. 2507 ทางสถานีโทรทัศน์ช่อง 4 อันที่จริงก่อนหน้านี้ อาจินต์ ปัญจพรรค เคยจัดรายการในแนวเดียวกันและให้ชื่อรายการว่า “เพลงชาวบ้าน” แต่ไม่ติดตลาดจึงจัดไป จนกระทั่ง ประกอบ ไชยพิพัฒน์ มาจัดรายการขึ้นใหม่ พ.ศ. 2507 โดยให้ชื่อว่ารายการ “เพลงลูกทุ่ง” คนจึงยอมรับและชื่อ “เพลงลูกทุ่ง” ก็ติดปากคนมาจนทุกวันนี้

วราห์ วรเวช นายแพทย์ผู้ประสบความสำเร็จอย่างสูงในการสร้างสรรค์งานเพลง ได้ให้ทรรศนะเกี่ยวกับเพลงลูกทุ่งไว้ดังนี้ “เพลงลูกทุ่งเป็นที่รวมทำนองเพลงไทยเดิม

<sup>1</sup>กีวีรัตน์ คุณมาภัทร. เพลงลูกทุ่ง ...เพลงราษฎร์แห่งท้องทุ่ง,” พบโลก 3(26) : 83 - 86 ; ธันวาคม 2532.

<sup>2</sup>จินตนา ดำรงค์เลิศ. วรรณกรรมเพลงลูกทุ่ง. 2533. หน้า 44.

<sup>3</sup>เอนก นาวิกมูล. เพลงนอกศตวรรษ. 2527. หน้า 62 - 76.

จึงมีส่วนสำคัญในการผดุงของไทย มิให้สูญหาย... เพลงยอดนิยมประเภทลูกทุ่งในบางยุคก็จะกลบความนิยมของเพลงลูกกรุง”<sup>1</sup>

สันติภาพ เจนกระบวนหัด<sup>2</sup> นักอนุรักษ์เพลงลูกทุ่งได้แสดงทรรศนะ สรุปได้ว่าเพลงลูกทุ่งมีความโดดเด่นอยู่ที่คำร้องและลีลา คือการเล่นลูกคอ ลูกเอื้อนอันเป็นเอกลักษณ์เฉพาะตัวของนักร้องลูกทุ่งแต่ละคน คนไทยนั้นเป็นคนชนบทและมีพื้นเพจากสังคมเกษตรกรรม เพลงลูกทุ่งเป็นเพลงไทยแท้ ๆ ที่ผูกติดอยู่กับชีวิตของคนไทยมาแต่ก่อนแต่ออก จึงไม่สมควรจะตั้งชื่อรังเกียจหรือดูถูกดูแคลน

พูนพิศ อมาตยกุล<sup>3</sup> ได้แสดงทรรศนะเกี่ยวกับเพลงลูกทุ่งไว้ สรุปได้ว่า เพลงลูกทุ่งมีลักษณะผสมผสานของเพลงหลายประเภท เช่น เพลงพื้นบ้าน เพลงไทยเดิม เพลงชีวิต เพลงไทยสากล ซึ่งจะบรรยายถึงสภาพชีวิตไทยในชนบท นอกจากนี้เพลงลูกทุ่งมีส่วนทำให้ทำนองเพลงไทยเดิมแพร่หลายยิ่งขึ้น

นอกจากนี้ยังได้มีนักวิชาการหลายคนที่ได้ให้ทรรศนะเกี่ยวกับเพลงลูกทุ่งซึ่งมีความเห็นสอดคล้องกันกับนักวิชาการที่ได้กล่าวมาแล้ว ดังเช่น เอนก นาวิกมูล<sup>4</sup> ได้กล่าวถึงลักษณะของเพลงลูกทุ่ง สรุปได้ว่า ความเป็นเพลงลูกทุ่ง คือ เพลงอย่างที สุรพล สมบัติเจริญ ขับร้องมีลักษณะเปิดเผย พูดได้ทุกแง่มุมไม่ปิดบังตัวเอง เนื้อหามีหลากหลาย ร้องและเข้าใจง่าย นักร้องเพลงประเภทนี้มาจากท้องทุ่ง มีหลายคนที่เคยคลุกคลีอยู่กับเสียงเพลง หรือสิ่งบันเทิงอย่างชาวบ้านมาก่อน เช่น ลิเก ลำตัด เพลงเรือ เพลงข่อย เพลงแห่ เป็นต้น เหตุนี้เองทำให้เรารู้สึกได้ว่าเพลงลูกทุ่งกับเพลงพื้นบ้าน พื้นเมืองมีลักษณะที่คล้ายคลึง และร่วมกันมาก เป็นความสัมพันธ์ที่เกิดขึ้นโดยอัตโนมัติ นั่นคือความฝังใจในถิ่นเดิม ทำให้เพลงลูกทุ่งยินดีรับเอาเพลงทำนองพื้นบ้านเข้ามาร้องตรง ๆ หรือเอามาปรับปรุงเปลี่ยนเค้าเสียบ้างเล็กน้อย การที่นักแต่งเพลงหรือนักร้องลูกทุ่งมาจากชนบททำให้การใช้ภาษารวมถึงการแสดงออกแห่งเรื่องราว และการสร้างบรรยากาศของเพลงเป็นไป

<sup>1</sup>วราห์ วรเวช. เพลงลูกทุ่งลูกกรุง, ถนนดนตรี. 1(11) : 31 - 37 ; กันยายน 2530.

<sup>2</sup>สันติภาพ เจนกระบวนหัด. ข้อคิดและ วัฒนธรรมศรัทธาบางอย่างของเพลงลูกทุ่ง, ถนนดนตรี. โดยเจนภาพ จบกระบวนวรรณ (นามแฝง). 2(1) : 32 - 35, พฤศจิกายน 2530.

<sup>3</sup>พูนพิศ อมาตยกุล. “เพลงลูกทุ่งในสายตาของนักฟังเพลงไทย,” ถนนดนตรี. 2 (3) : 66 - 69, กันยายน 2531.

<sup>4</sup>อเนก นาวิกมูล. เพลงนอกศตวรรษ. 2527. หน้า 62 - 67.



อย่างง่ายและตรง ๆ ส่วนการร้องนั้นนิยมเล่นลูกค้อ เล่นเสียง ทำเสียงสูงต่ำ หนักเบา  
สารพัดแต่จะประดิษฐ์

นิธิ เอียวศรีวงศ์<sup>1</sup> ได้แสดงทฤษฎะเกี่ยวกับเพลงลูกทุ่ง พอสรุปประเด็นสำคัญ  
ได้ดังนี้

1. สารของเพลงลูกทุ่งเปรียบเสมือน “ข่าวสาร” ที่คนเมืองส่งผ่านไปยังคนชนบท  
ซึ่งประกอบด้วยการผสมผสานวัฒนธรรมระหว่างสังคมเมืองกับสังคมชนบท

2. ลักษณะของเพลงลูกทุ่งสามารถดูได้จาก

2.1 ศิลปะของเพลงและดนตรีพื้นบ้านสอดแทรกอยู่

2.2 ตัวนักร้องว่าเป็นนักร้องลูกทุ่งหรือไม่

2.3 มีวิธีร้องแบบเล่นลูกค้อ และการเปล่งเสียงจากลำคอ

3. ลักษณะเนื้อร้องของเพลงลูกทุ่งมีการกำหนดสถานการณ์จำเพาะ ซึ่งเป็นผลให้  
สามารถพูดถึงเหตุการณ์เฉพาะหน้าของสังคม และบ้านเมืองได้อย่างไม่ขัดเขิน นอกจากนั้น  
เนื้อหาบางเพลงยังสะท้อนให้เห็นโลกทรรศน์แบบเก่า ๆ เช่น ความเชื่อ ค่านิยม ตลอดจน  
เรื่องสองแง่สองง่าม ก็น่ามากล่าวได้อย่างมีปฏิภาณ

4. เพลงลูกทุ่งในระยะแรก ๆ มีเนื้อหาเกี่ยวกับสภาพชนบทเกือบทั้งสิ้น ต่อมาเมื่อ  
การสื่อสารคมนาคมขยายตัวขึ้น รูปแบบและเนื้อหาในเพลงลูกทุ่งจึงเปลี่ยนแปลงไป โดย  
พยายามแสดงความทันสมัย เช่น เวที เครื่องดนตรี เครื่องแสงเสียง และหางเครื่อง  
การแต่งกายของนักร้อง และเนื้อเรื่องที่เกี่ยวข้องกับชีวิตในสังคมเมือง เป็นต้น

5. เพลงลูกทุ่งหากจะเสื่อมความนิยมลงก็ด้วยสาเหตุดังต่อไปนี้

5.1 รูปแบบและเนื้อหาที่ถูกปรับเปลี่ยนให้ทันสมัย ทำให้เพลงลูกทุ่งมีความเป็น  
ชนบทน้อยลง

5.2 ปัจจุบันเพลงลูกทุ่งกับเพลงสตริงกำลังจะผสมผสานเข้าหากันมากขึ้น

5.3 ในฐานะที่เพลงลูกทุ่งเป็นเครื่องมือสื่อสารชนิดหนึ่ง ได้รับความนิยมน้อยลง  
เพราะมีสื่อชนิดอื่นที่ให้ข่าวสารได้รวดเร็วกว่า เช่น วิทยุ โทรทัศน์ เป็นต้น

---

<sup>1</sup>นิธิ เอียวศรีวงศ์. เพลงลูกทุ่งในประวัติศาสตร์ วัฒนธรรมไทย, ศิลปวัฒนธรรม.  
6(6) : 95 - 105 ; เมษายน 2528.

สุกรี เจริญสุข<sup>1</sup> ได้กล่าวถึงลักษณะของเพลงลูกทุ่ง สรุปได้ดังนี้

1. มีลีลาจังหวะมาจากเพลงพื้นบ้าน เน้นความสนุกครึกครื้นเป็นสำคัญ
  2. ทำนองเพลงมาจากพื้นบ้านมีลักษณะเป็นทำนองเพลงง่าย ๆ สั้น ๆ
  3. เนื้อร้องเป็นเรื่องของชาวบ้าน พูดกันอย่างตรงไปตรงมา
  4. สำเนียงที่ใช้ร้องเพลง เป็นสำเนียงพื้นบ้าน ถ่ายทอดอารมณ์ด้วยสำเนียงภาษาของชาวบ้านมีลักษณะเด่นที่การเอื้อนเสียง และการใช้ลูกคอ
  5. เครื่องดนตรีขึ้นอยู่กับความสะดวก ส่วนใหญ่เป็นเครื่องดนตรีสากล
  6. การเรียบเรียงเสียงประสาน นิยมบรรเลงแบบแห่ตามกันไปโดยอาศัยแนวทำนองของบทเพลงเป็นหลัก
  7. การถ่ายทอดอารมณ์เพลง ถ่ายทอดออกมาอย่างเต็มน้ำเสียงด้วยความซาบซึ้งใจ
- ลักขณา สุขสุวรรณ<sup>2</sup> ได้เสนอผลการวิเคราะห์วรรณกรรมเพลงลูกทุ่ง สรุปได้ว่าการใช้ภาษาในเพลงลูกทุ่งมีลักษณะต่างกัน เช่น ใช้คำง่าย ช้า คำ เล่นคำ ใช้คำที่มีนัยประหวัด ใช้ภาษาถิ่น ใช้ภาษาต่างประเทศ ใช้สำนวนเปรียบเทียบ สุภาษิตคำพังเพย คำสแลง ตลอดจนการใช้คำให้เกิดความไพเราะด้วยฉันทลักษณ์ เมื่อเพลงลูกทุ่งแพร่หลายในสังคมไทยจึงมีส่วนช่วยเผยแพร่ค่านิยมต่าง ๆ ไปสู่สังคมได้อย่างเป็นรูปธรรม

จำเริญ แสงดวงแข<sup>3</sup> ได้กล่าวถึงบทบาทและหน้าที่เพลงลูกทุ่งภาคใต้ สรุปได้ว่าเพลงลูกทุ่งภาคใต้ช่วยสะท้อนภาพสังคมภาคใต้ ในช่วงระยะเวลาหนึ่งเท่านั้น เมื่อกาลเวลาเปลี่ยนแปลงไป เหตุการณ์ย่อมเปลี่ยนแปลงไปตามกระแสแห่งวัฒนธรรม และบริบทของสังคม

อภิรักษ์ พุกษะศรี<sup>4</sup> ได้ศึกษาโลกทรรศน์ชาวไทยภาคใต้ที่ปรากฏในวรรณกรรมเพลงลูกทุ่งภาคใต้ ระหว่างปี พ.ศ. 2519 - 2529 พอสรุปได้ดังนี้

1. โลกทรรศน์ระหว่างเพศ พบว่าชาวไทยภาคใต้ต้องการให้บุรุษและสตรีตระหนักในหน้าที่ของตน สามีภรรยา มีความรับผิดชอบ

<sup>1</sup>สุกรี เจริญสุข. “แนววิเคราะห์เพลงพื้นบ้านกับเพลงลูกทุ่ง,” ใน เส้นทางเพลงลูกทุ่งไทย. 2533. หน้า 142-143.

<sup>2</sup>ลักขณา สุขสุวรรณ. วรรณกรรมเพลงลูกทุ่ง. 2521. หน้า 303.

<sup>3</sup>จำเริญ แสงดวงแข. “ดนตรีลูกทุ่งที่สะท้อนชีวิตชาวไทยภาคใต้,” ใน ดนตรีพื้นเมืองภาคใต้. 2524. หน้า 89-95.

<sup>4</sup>อภิรักษ์ พุกษะศรี. โลกทรรศน์ชาวไทยภาคใต้ที่ปรากฏในวรรณกรรมเพลงลูกทุ่งภาคใต้ระหว่างปี พ.ศ. 2519 - 2529. 2529. หน้า 223 - 224.

2. โลกทรรศน์ที่มีต่อวัย พบว่าชาวไทยภาคใต้ยกย่องผู้มีอาวุโสกว่า และจะตำหนิบุคคลที่วางตัวไม่สมกับวัย
  3. โลกทรรศน์ในการดำเนินชีวิต พบว่าชาวไทยภาคใต้ยกย่องผู้มีฐานะทางเศรษฐกิจดี มีการศึกษาดี ยึดมั่นในขนบธรรมเนียมประเพณี มีความจริงจัง มีความซื่อตรงและรักพวกพ้อง
  4. โลกทรรศน์ที่เกี่ยวกับสิ่งแวดล้อม พบว่าชาวไทยภาคใต้มีความรักและหวงแหนธรรมชาติ
  5. โลกทรรศน์เกี่ยวกับสิ่งที่อยู่เหนือธรรมชาติ พบว่าชาวไทยภาคใต้มีความเชื่อสิ่งเหนือธรรมชาติ สิ่งศักดิ์สิทธิ์ และความเชื่อที่เกี่ยวข้องกับศาสนาอยู่ค่อนข้างมาก
- ฉติมา ถาวรรัตน์<sup>1</sup> ได้ศึกษาค่านิยมชาวไทยภาคใต้ที่ปรากฏในวรรณกรรมเพลงลูกทุ่งภาคใต้ตั้งแต่ปี พ.ศ. 2512 - 2534 สรุปได้ดังนี้
1. ค่านิยมเกี่ยวกับครอบครัว พบว่าชาวไทยภาคใต้ให้ความสำคัญในเรื่องคู่ครอง ความสัมพันธ์และผูกพันโดยสายเลือด
  2. ค่านิยมที่เกี่ยวกับเศรษฐกิจ พบว่าชาวไทยภาคใต้นิยมที่จะไปทำงานในเมืองหลวง
  3. ค่านิยมเกี่ยวกับการศึกษา พบว่าชาวไทยภาคใต้นิยมยกย่องผู้ที่มีการศึกษาดี
  4. ค่านิยมที่เกี่ยวกับการเมืองการปกครอง พบว่าชาวไทยภาคใต้ให้ความสำคัญต่อสถาบันชาติ และสถาบันพระมหากษัตริย์
  5. ค่านิยมที่เกี่ยวกับศาสนา พบว่าชาวไทยภาคใต้ส่วนใหญ่นับถือศาสนาพุทธ ยึดมั่นในคำสอนของพระพุทธศาสนา
  6. ค่านิยมเกี่ยวกับประเพณี พบว่าชาวไทยภาคใต้นิยมยึดมั่นในประเพณี นิยมบวชเพื่อทดแทนคุณบิดามารดา ก่อนแต่งงาน
  7. ค่านิยมเกี่ยวกับภาษา พบว่าชาวไทยภาคใต้นิยมที่จะพูดภาษาถิ่น
  8. ค่านิยมเกี่ยวกับนันทนาการ พบว่าชาวไทยภาคใต้นิยมพักผ่อนหย่อนใจด้วยการชมการละเล่นพื้นเมือง
  9. ค่านิยมเกี่ยวกับการแต่งกาย พบว่าชาวไทยภาคใต้ที่เป็นวัยรุ่นจะแต่งกายตามแฟชั่น
  10. ค่านิยมเกี่ยวกับอาหาร พบว่าชาวไทยภาคใต้นิยมรับประทานอาหารที่มีในท้องถิ่น

<sup>1</sup>ฉติมา ถาวรรัตน์. ค่านิยมชาวไทยภาคใต้ที่ปรากฏในวรรณกรรมเพลงลูกทุ่งไทยภาคใต้ตั้งแต่ปี พ.ศ. 2512 - 2534. 2535. หน้า 139 -140.

11. ค่านิยมเกี่ยวกับที่อยู่อาศัย พบว่าชาวไทยภาคใต้ส่วนใหญ่รักถิ่นฐานบ้านเกิดตนเอง เพราะเป็นแหล่งอุดมสมบูรณ์ด้วยทรัพยากรธรรมชาติ

นพพร ด้านสกุล<sup>1</sup> ได้เสนอผลการวิเคราะห์วรรณกรรมเพลงลูกทุ่งของ จูเลียม กิ่งทอง สรุปได้ว่า การใช้ภาษาในเพลงลูกทุ่งมีลักษณะต่างๆ กัน เช่น การใช้คำภาษาถิ่นได้ การใช้คำศัพท์วรรณคดี การใช้คำให้เกิดความไพเราะด้วยฉันทลักษณ์ ตลอดจนการใช้โวหารประเภทต่าง ๆ นอกจากนี้เพลงลูกทุ่งยังสะท้อนให้เห็นสังคมและวัฒนธรรมด้านเศรษฐกิจ สังคม การเมือง ค่านิยม และความเชื่อของชาวไทยภาคใต้ไว้อย่างเด่นชัด

จากเอกสารและงานวิจัยที่เกี่ยวข้องดังกล่าวข้างต้น พอนจะนำมาเป็นแนวทางในการศึกษาวิเคราะห์ความเป็นท้องถิ่นในเพลงลูกทุ่งภาคใต้ตั้งแต่ปี พ.ศ. 2532 - 2541 ในประเด็นต่อไปนี้

1. ความเป็นท้องถิ่นภาคใต้ที่ปรากฏในสารัตถะของเพลง
2. รูปแบบและภาษาของเพลงลูกทุ่งภาคใต้

## 2. เอกสารและงานวิจัยที่เกี่ยวข้องกับทฤษฎีและการวิเคราะห์ทางสังคมและวัฒนธรรม

วิทย์ ศิวะศรียานนท์ ได้ตั้งข้อสังเกตถึงงานสร้างคำประพันธ์ว่า

นักประพันธ์นั้นเปรียบเสมือนบุคคลสามคนในคนคนเดียวก็คือ นอกจากจะเป็นผู้แต่งหนังสือแล้วยังเป็นหน่วยหนึ่งของสังคมรุ่นนั้น สมัยนั้น แม้นักประพันธ์จะพยายามหลีกเลี่ยงอิทธิพลแห่งสมัยนั้น ๆ สักเพียงใดก็ตาม ผู้ประพันธ์ก็อดที่จะแสดงความคิดเห็นความรู้สึกที่ตนมีอยู่กับผู้คนร่วมสมัยไม่ได้ แม้งานประพันธ์จะมุ่งให้ความเพลิดเพลินก็ตามแต่ก็ย่อมแสดงให้เห็นท่าทีของผู้ประพันธ์ที่มีต่อชีวิต โลก และเพื่อนมนุษย์อยู่บ้างไม่มากก็น้อย<sup>2</sup>

<sup>1</sup>นพพร ด้านสกุล. การวิเคราะห์เพลงลูกทุ่งของจูเลียม กิ่งทอง. 2538. หน้า 207 - 208.

<sup>2</sup>วิทย์ ศิวะศรียานนท์. วรรณคดีและวรรณคดีวิจารณ์. 2531. หน้า 96 - 97.

สุพัตรา สุภาพ<sup>1</sup> ได้อธิบายความหมายของ วัฒนธรรมไว้ สรุปได้ว่า วัฒนธรรม มีความหมายครอบคลุมถึงทุกสิ่งทุกอย่าง อันเป็นแบบแผนในความคิดและการกระทำที่แสดงออก ถึงวิถีชีวิตของมนุษย์ ในสังคมของกลุ่มใดกลุ่มหนึ่งหรือสังคมใดสังคมหนึ่ง มนุษย์ได้สร้าง ระเบียบกฎเกณฑ์ วิธีการในการปฏิบัติ การจัดระเบียบ ระบบความเชื่อ ค่านิยม ความรู้ และเทคโนโลยีต่าง ๆ ในการควบคุมและใช้ประโยชน์จากธรรมชาติ

ประดิษฐ์ มัชฌิมา<sup>2</sup> ได้ทำการแบ่งวัฒนธรรมตามแนวนักสังคมวิทยาไว้ สรุปได้ว่า

1. วัฒนธรรมทางความคิด (Ideas) คือความคิดและความเชื่อถือของบุคคลในสังคม ถือเป็นส่วนหนึ่งของวัฒนธรรม เช่น ความเชื่อเกี่ยวกับ การเกิด การตาย การทำบุญ หรือเรื่องเกี่ยวกับสวรรค์ เป็นต้น

2. วัฒนธรรมทางระเบียบแบบแผน (Norms) คือระเบียบแบบแผน หรือ ประเพณี ที่บุคคลในสังคมควรถือปฏิบัติร่วมกันมา

ระเบียบประเพณี (Folkways) คือประเพณีนิยมทั่วไปที่บุคคลในสังคมควรถือปฏิบัติ ว่าอะไรควรอะไรไม่ควร อะไรถูกผิด หากมีการฝ่าฝืนหรือไม่ปฏิบัติตาม ก็ไม่มีการลงโทษ หรือเอาผิดแต่อย่างใด

จารีต (Mores) คือจารีตประเพณีที่ทุกคนต้องปฏิบัติตาม หากฝ่าฝืนหรือละเมิด จะต้องถูกลงโทษ เช่น การลักขโมย หรือการฆ่าคน

กฎหมาย (Laws) คือระเบียบหรือกฎเกณฑ์ที่ทางการกำหนดไว้ว่า อะไรผิด อะไรถูก หากฝ่าฝืนจะมีการลงโทษ ระเบียบกฎเกณฑ์เหล่านี้จะมีได้ก็ต่อเมื่อองค์การ หรือ สถาบันรับรอง

ระเบียบแบบแผน (Norms) จึงประกอบด้วยกฎหมาย ระเบียบกฎเกณฑ์ข้อบังคับ ต่าง ๆ ประเพณี จารีต ข้อห้าม พิธีการ พิธีกรรม มารยาทในสังคม เป็นต้น

3. วัฒนธรรมทางวัตถุ (Materials) คือ วัตถุสิ่งของหรือเครื่องใช้ต่าง ๆ ที่มนุษย์ คิดประดิษฐ์หรือมีครอบครองเพื่อประโยชน์ของสังคม เช่น เครื่องมือ เครื่องครัว เครื่องเรือน อาหาร เป็นต้น

<sup>1</sup>สุพัตรา สุภาพ. สังคมและวัฒนธรรมไทย ค่านิยม ครอบครั้ว ศาสนา ประเพณี. 2531. หน้า 107.

<sup>2</sup>ประดิษฐ์ มัชฌิมา. สังคมวิทยาชนบท. 2522. หน้า 14 - 16.

การแบ่งชนิดของวัฒนธรรมที่กล่าวข้างต้น เป็นส่วนหนึ่งของการศึกษาวัฒนธรรมของสังคมมนุษย์ จะช่วยให้ทราบว่าทำไมมนุษย์แต่ละสังคมจึงคิดทำและดำรงชีวิตต่างกัน ทั้งนี้เพราะอาศัยข้อเท็จจริง หรือศึกษาจากวัฒนธรรมของมนุษย์ในสังคมนั้น ๆ นั้นเอง

พรเพ็ญ ตันประเสริฐ<sup>1</sup> ศึกษาการสะท้อนวัฒนธรรมไทยในเพลงไทยสากล พบว่า เพลงไทยสากลสะท้อนให้เห็นวัฒนธรรมของสังคมไทยในปัจจุบันคือ ความยึดมั่นในศาสนา ความมีอัธยาศัย ความสุภาพอ่อนโยน การให้อภัย สังคมไทยนิยมคนรวย คนมีปริญญา ในด้านปัญหาของสังคมไทย เนื้อเพลงบันทึกปัญหาที่เกิดขึ้นในสังคมไทยปัจจุบัน คือ ปัญหาคนชนบทเข้ามาทำงานในกรุงเทพฯ ปัญหาการขาดดุลการค้ากับต่างประเทศ ปัญหาครอบครัวทั่วไป ปัญหาโสเภณี ปัญหาการว่างงาน และปัญหาการรักร่วมเพศ นอกจากนี้เนื้อเพลงไทยสากลยังแสดงถึงอารมณ์ขันของคนไทยอีกด้วย

สัญญา สัญญาวิวัฒน์<sup>2</sup> กล่าวเกี่ยวกับสังคมไว้สรุปได้ว่า สังคมจะประกอบไปด้วยสถาบันสังคมจำนวนหนึ่ง จะมากหรือน้อยแล้วแต่ขนาด และความเจริญก้าวหน้าของสังคมนั้น ซึ่งสถาบันสังคมเหล่านี้มีอิทธิพลต่อการเกิด และการกระทำของสมาชิกในสังคม กล่าวได้ว่า สถาบันสังคมในสังคมใด ก็คือวัฒนธรรมของสังคมนั้น สถาบันสังคมเหล่านี้ได้แก่ ครอบครัว เศรษฐกิจ การศึกษา การเมือง การปกครอง ศาสนา ภาษาและการสื่อสาร ศิลปะ และนันทนาการ การขนส่งและคมนาคมวิทยาศาสตร์และเทคโนโลยี และอนามัย

ประดิษฐ์ มัชฌิมา<sup>3</sup> กล่าวถึงมนุษย์ในฐานะเป็นสัตว์สังคมสรุปได้ว่า มนุษย์เป็นสัตว์สังคมรวมอยู่เป็นหมู่เหล่า เป็นชุมชน หรือเป็นสังคม มีการพึ่งพาอาศัยกันและแบ่งหน้าที่กัน ทำให้เกิดสถาบันต่าง ๆ ขึ้น ได้แก่ สถาบันครอบครัว เศรษฐกิจ การศึกษา ศาสนา และการปกครอง

สุพัตรา สุภาพ<sup>4</sup> ได้นำเสนอเรื่องราวเกี่ยวกับลักษณะสังคมไทย สรุปได้ 7 ประการคือ

<sup>1</sup>พรเพ็ญ ตันประเสริฐ. เพลงไทยสากลระหว่างปี พ.ศ. 2529 - 2531 : การศึกษาในด้านลักษณะภาษาและการสะท้อนวัฒนธรรมไทย. 2533. หน้า 572 - 573.

<sup>2</sup>สัญญา สัญญาวิวัฒน์. ความรู้ทั่วไปเกี่ยวกับสังคมชนบทไทย, ใน เอกสารการสนทนาศึกษาการพัฒนาชนบท หน่วยที่ 1 - 7. 2526. หน้า 5 - 26.

<sup>3</sup>ประดิษฐ์ มัชฌิมา. สังคมวิทยาชนบท. 2522. หน้า 53.

<sup>4</sup>สุพัตรา สุภาพ. สังคมและวัฒนธรรม ค่านิยม ครอบครัว ศาสนา ประเพณี. 2531. หน้า 30 - 32.

1. โครงสร้างแบบหลวม ๆ คือบุคคลสามารถเลือกปฏิบัติในสิ่งที่ตนพอใจไม่บีบบังคับ
2. เปลี่ยนแปลงน้อยจะเปลี่ยนเฉพาะผู้ที่อยู่ในเมือง ชาวชนบทไม่ค่อยยอมรับสิ่งใหม่ ๆ
3. เป็นสังคมเกษตร ประกอบอาชีพทางเกษตรมากกว่า 80%
4. ชอบยึดอำนาจชนบทรวมนิยมประเพณีเป็นหลัก ชอบทำตามสิ่งที่ตัวเองเคยทำหรือบรรพบุรุษเคยทำหรือสบายใจที่จะทำ
5. มีการศึกษาต่ำเพราะประชาชนส่วนใหญ่ของประเทศมีความยากจนไม่มีโอกาสเรียนหนังสือ
6. ไม่นิยมอพยพเคลื่อนย้ายไปสู่ถิ่นอื่น เพราะรักที่ รักบ้านเกิด
7. มีโครงสร้างของชนชั้น โดยการยึดทรัพย์สิน สถานภาพ เกียรติอำนาจ ความดี นิยมเงินตรา ยกย่องความเป็นเจ้าคนนายคน

กรรณิการ์ อักษรกุล สุขเกษม<sup>1</sup> กล่าวถึงความสัมพันธ์ระหว่างบุคลิกภาพ และ วัฒนธรรมไว้ สรุปได้ว่า วัฒนธรรมเป็นตัวกล่อมเกล่าบุคลิกภาพของบุคคลมีบทบาทในการ ชัดเกล้า และตบแต่งชีวิตของแต่ละคนให้เป็นไปในรูปที่ควรเป็น ชาติต่าง ๆ ในโลกนี้ต่างก็มี วัฒนธรรมประจำชาติของตน และวัฒนธรรมนี้เองเป็นตัวชัดเกล้าชีวิตของเราตั้งแต่แรกเริ่ม จนกระทั่งถึงปัจจุบัน

จากเอกสารและงานวิจัยดังกล่าวข้างต้นได้กล่าวถึง ลักษณะสังคมและวัฒนธรรม ซึ่งพอจะนำมาเป็นแนวทางในการวิเคราะห์ความเป็นท้องถิ่นในเพลงลูกทุ่งภาคใต้ตั้งแต่ปี พ.ศ. 2532 - 2541 เกี่ยวกับความเป็นท้องถิ่นภาคใต้ที่ปรากฏในสารัตถะของเพลง

### 3. เอกสารและงานวิจัยที่เกี่ยวข้องกับการประพันธ์ในแง่สุนทรียภาพ

ประสิทธิ์ เลี้ยวสิริพงศ์<sup>2</sup> ได้กล่าวถึงศิลปะในการประพันธ์คำร้อง สรุปได้ว่าถ้าใช้ องค์ประกอบของดนตรีเป็นฐานในการพิจารณาจะพบว่า ภาษากับดนตรีนั้นเป็นเสมือนญาติสนิทกันทีเดียว เนื่องจากองค์ประกอบของดนตรีทุกอย่าง คือองค์ประกอบของเสียงในภาษา

<sup>1</sup>กรรณิการ์ อักษรกุล สุขเกษม. วัฒนธรรมและบุคลิกภาพ. 2524. หน้า 107.

<sup>2</sup>ประสิทธิ์ เลี้ยวสิริพงศ์. ความสัมพันธ์ระหว่างภาษากับดนตรี, " ถนนวนดนตรี. 1 (11) : 44 - 46, : กันยายน 2530.

ด้วยศิลปะแห่งการเรียบเรียงถ้อยคำที่ดี การเรียบเรียงเสียงดนตรีที่ดี คือการใส่ความงามให้แก่ ธรรมชาติ และหน้าที่ของสองสิ่งนั้นและเราเรียกขานงานนี้ว่า การประพันธ์ ดังนั้นเพลง หรือดนตรีที่มีการขับร้อง (Vocal Music) จึงเป็นการรวบรวมบทประพันธ์ทางภาษา และดนตรี เข้าด้วยกัน จึงได้ผลเป็นการนำเสนอเรื่องราวอย่างมีความรู้สึก อารมณ์ และบรรยากาศนั่นเอง และเพลงที่ดีควรเป็นเพลงที่มีความงามทั้งภาษาและดนตรี โดยความงามนั้นต้องสอดคล้อง กลมกลืนกัน

ภักยา ภักดีบุรี<sup>1</sup> ได้กล่าวถึงการประพันธ์เพลงของไพฑูริย์ บุตรชั้น สรุปได้ว่า ในการประพันธ์เพลงของไพฑูริย์ บุตรชั้น นั้นมีความคิดสร้างสรรค์ที่นำทำนองเพลงพื้นบ้าน มาประยุกต์เข้ากับเพลงในท่วงทำนองสากล การใช้ทำนองเพลงไทยเดิม การนำทำนองเพลง ไทยเดิมมาปรับเปลี่ยนสอดเสริมได้อย่างไพเราะเหมาะสมตลอดจนการสร้างสรรค์บทเพลง ตามสำเนียงภาษาของคนในท้องถิ่นต่าง ๆ อีกด้วย

สง่า อารัมภีร์<sup>2</sup> ได้นำจดหมายฉบับหนึ่งของไพฑูริย์ บุตรชั้น ซึ่งเคยเขียนลงใน หนังสือรวมเพลง มีเนื้อหาเกี่ยวกับการประพันธ์เพลงซึ่งสรุปได้ว่า การแต่งเพลงนั้นไม่ใช่เป็น ของง่าย ๆ และทำลงไปตามอารมณ์หรือความถนัดชัดเจนแต่ด้านเดียว ดังที่บางท่านเข้าใจ มาตั้งแต่เดิม การแต่งเพลงในยุคต่อ ๆ ไป จะต้องมีความรู้ และอุปกรณ์ช่วยหลาย ๆ ด้าน นอกจากท่านจะซื่อ ๆ เขียน ๆ กลอนใส่ทำนองลงไปแล้วท่านยังจะต้องสอดใส่แนว ความคิดอันเป็นวัฒนาการของกลุ่มก้าวหน้าลงไปด้วย เมื่อท่านสมัครใจที่จะเป็นนักแต่งเพลง โดยแท้จริงแล้วท่านจะต้องมีใจหนักแน่นเยือกเย็นพอที่จะรับฟังคำวิจารณ์จากรอบด้าน เพราะใน การแต่งเพลงนั้นจะใช้อารมณ์ประการเดียวไม่เพียงพอ จำต้องใช้ปัญญาเข้าสอดแทรกด้วย

มหาวิทยาลัยสุโขทัยธรรมมาธิราช<sup>3</sup> ได้กล่าวถึงรูปแบบการประพันธ์บทเพลงไทยสากล สรุปได้ว่า เพลงไทยสากลที่ได้อิทธิพลมาจากเพลงพื้นบ้าน สะท้อนชีวิตชาวบ้านที่ผูกพัน กับธรรมชาติ จะไม่พิถีพิถันในการเลือกคำ มีทำนองสั้น ๆ ง่าย ๆ และเข้าไปเข้ามา มีอิสระใน การใส่เนื้อร้องแบบปฏิภาณกวี เพลงไทยสากลที่ได้รับอิทธิพลจากเพลงไทยเดิมมักนำเนื้อหา

<sup>1</sup>ภักยา ภักดีบุรี. การศึกษาวรรณกรรมเพลงของ ไพฑูริย์ บุตรชั้น. 2535. หน้า 198.

<sup>2</sup>สง่า อารัมภีร์. “ยอดนักแต่งเพลงลูกทุ่งไทย,” ถนนดนตรี. 2(11) : 23 - 28. กันยายน 2531.

<sup>3</sup>มหาวิทยาลัยสุโขทัยธรรมมาธิราช. ภาษาไทย 2 การประพันธ์ไทย. 2527. หน้า 769.



จากวรรณคดี ใช้รูปแบบฉันทลักษณ์กลอนแปดเป็นส่วนใหญ่ เพลงไทยสากลที่ได้รับอิทธิพลจากเพลงสากล มักจะสะท้อนอารมณ์และทรรคนะของผู้ประพันธ์อยู่ค่อนข้างมาก ส่วนคำร้องยังนิยมสัมผัสคล้องจอง

วราห์ วรเวช<sup>1</sup> ได้กล่าวถึงแนวโน้มในการเปลี่ยนแปลงของเพลงไทยสากล สรุปได้ว่า แนวโน้มของเพลงไทยลูกกรุงและลูกทุ่งจะเหมือนกันในอนาคต หมายถึง บทเพลงจะออกมาในแบบลูกเทศ ปัจจุบันจะเห็นว่าแนวโน้มของการแต่งเพลงลูกทุ่งเริ่มจะหลีกเลี่ยงทำนองเพลงพื้นเมืองออกไปมากขึ้น ลีลาการบรรเลงและจังหวะดนตรีก็หนีออกไปจากพื้นเมือง แม้บทเพลงพื้นบ้าน เช่น หมอลำ ปัจจุบันก็มีวิวัฒนาการด้านจังหวะออกไปจากดั้งเดิมมาก บทเพลงทั้งสองแบบคือลูกกรุง และลูกทุ่งมีลักษณะการประพันธ์ของเพลงลูกเทศตะวันตกเหมือนกัน และเมื่อถึงเวลานั้นคงจะมีแต่เพลงไทยสากลที่มีความแตกต่างจากเพลงไทยแท้ดั้งเดิม และเพลงไทยพื้นเมืองก็จะเป็นลักษณะของเพลงลูกทุ่งไทยแท้จริง ตามที่เคยเป็นมาแต่โบราณ

กุหลาบ มัลลิกะมาส<sup>2</sup> กล่าวถึงแง่มุมของบทร้อยกรอง ซึ่งพอที่จะสรุปได้ว่า บทร้อยกรองที่ยกย่องกันว่าไพเราะ ย่อมประกอบด้วยคุณสมบัติที่ก่อให้เกิดความซาบซึ้ง สะเทือนใจ องค์ประกอบเหล่านั้นได้แก่

1. คำที่เลือกสรรใช้ คำในบทร้อยกรองโดยทั่วไปมักจะไม่ใช้คำพื้น ๆ มักเลือกคำที่มีความหมายลึกซึ้ง สะเทือนอารมณ์ หรือสูงส่งมีสง่าด้วยรูปและเสียงเป็นพิเศษ
2. เสียงเสนาะ เป็นคุณสมบัติที่จะทำให้ร้อยกรองนั้น ๆ ดงงามปรากฏในความรู้สึกของผู้อ่าน เสียงเสนาะมีขึ้นได้ด้วยการเล่นสัมผัส ลีลาจังหวะ และการเลียนเสียงธรรมชาติ
3. ความหมายอันไพเราะกินใจ อาจเกิดได้ด้วยกลวิธีต่าง ๆ เช่น การใช้คำที่มีเสียงและความหมายที่ไพเราะเป็นพิเศษ การใช้กวีโวหารเน้นความรู้สึกด้านอารมณ์มากกว่าข้อเท็จจริง

จากเอกสารและงานวิจัยที่เกี่ยวข้องดังกล่าวมา ได้กล่าวถึงการประพันธ์เพลง ซึ่งพอจะนำมาเป็นแนวทางในการศึกษาวิเคราะห์ ความเป็นท้องถิ่นในเพลงลูกทุ่งภาคใต้ ตั้งแต่ปี พ.ศ. 2532 - 2541 เกี่ยวกับรูปแบบและภาษาของเพลงลูกทุ่งภาคใต้

<sup>1</sup>วราห์ วรเวช. "ลูกไทยลูกเทศ," ถนนดนตรี. 1(2) : 15 - 17 ; ตุลาคม 2530.

<sup>2</sup>กุหลาบ มัลลิกะมาส. วรรณกรรมไทย. 2519. หน้า 164 - 167.

#### 4. เอกสารและงานวิจัยที่เกี่ยวข้องกับความเป็นท้องถิ่น

ชวน เพชรแก้ว<sup>1</sup> ได้นำเสนอเกี่ยวกับนิสัยและบุคลิกภาพของชาวใต้ส่วนใหญ่ที่เด่น ๆ สรุปได้ว่า ชอบทำตัวเป็นหัวเรือใหญ่หรือนักเลง พูดจาโต้ตอบตรงไปตรงมาโผงผาง ไม่ถนอมน้ำใจ หรือรักษามารยาทในการพูดกับคู่สนทนา เจรจาโต้ตอบเฉียบแหลมฉับไว มีเหตุผล ไม่ยอมรับอะไรง่าย ๆ รักศักดิ์ศรีและพิทักษ์พวกพ้องเครือญาติ มีน้ำใจกว้างขวาง กล้าได้กล้าเสีย รักและผูกพันกับถิ่นกำเนิด เกียจคร้านขาดความกระตือรือร้น รักสนุก ไม่ค่อยรู้จักอดออมและประมาณการใช้จ่าย ชอบรวมกลุ่มการทำงานจะผูกพันอยู่กับตัวบุคคล มีธรรมเนียมการถือที่สูงที่ต่ำน้อย ลักษณะนิสัยและบุคลิกภาพดังกล่าวข้างต้นมีผลดีผลเสียต่อการพัฒนา ดังนั้นชาวภาคใต้ต้องรู้จักผ่อนปรนปรับตัวให้เข้ากับยุคสมัย หรือกาลเวลาโดยคำนึงถึงประโยชน์โดยส่วนรวมของสังคม ของชาติ ของภาคใต้ และของคนในท้องถิ่น

สุธินันท์ พงศ์ไพบุลย์ และคนอื่น ๆ<sup>2</sup> ได้ศึกษาโลกทัศน์ชนชาวไทยภาคใต้ สรุปได้ว่า ชาวใต้เป็นคนรักถิ่นฐานเคร่งครัดเรื่องพฤติกรรมทางเพศ ยกย่องและเคารพผู้อาวุโสและคนมีฐานะสูง มีความรู้ มีความกตัญญูต่อบุพการี รักความสนุกสนาน มีความจริงใจ รักพวกพ้องและเชื่อในอำนาจเร้นลับของธรรมชาติ เชื่อในเรื่องไสยศาสตร์ เชื่อเรื่องความฝัน ฤกษ์ยาม วิญญาณ ขวัญ คำสาบาน และเชื่อว่าชาติภพมีจริง

จำเริญ แสงดวงแข<sup>3</sup> ได้ศึกษาโลกทัศน์ของชาวภาคใต้ที่ปรากฏในเพลงกล่อมเด็ก สรุปได้ว่า ผู้หญิงต้องรักนวลสงวนตัว ผู้ชายต้องเป็นผู้นำในสังคมและครอบครัว จึงนิยมส่งบุตรชายเรียนมากกว่าบุตรหญิง และชาวใต้นิยมการอยู่รวมกันเป็นสังคมเครือญาติเป็นคนที่รักถิ่นกำเนิด และนอกจากนั้นยังเลื่อมใสในเรื่องไสยศาสตร์ เครื่องรางของขลัง การทำพิธีทางไสยศาสตร์ เพื่อให้คุณและให้โทษกับผู้อื่น

<sup>1</sup>ชวน เพชรแก้ว. “ นิสัยและบุคลิกภาพของชาวใต้ที่มีผลกระทบต่อการพัฒนา, “ วิชา. 18 (1) : 1 - 6, : ตุลาคม 2539.

<sup>2</sup>สุธินันท์ พงศ์ไพบุลย์ และคนอื่น ๆ. โลกทัศน์ของชาวใต้. 2521. หน้า 143 - 147.

<sup>3</sup>จำเริญ แสงดวงแข. โลกทัศน์ของชาวภาคใต้ที่ปรากฏในเพลงกล่อมเด็ก. 2533. หน้า 125 - 130.

สีดา สอนศรี<sup>1</sup> โลกทรรศน์ของชาวใต้จากประเพณี สรุปลงได้ว่า ทำให้เห็นค่านิยมของชาวใต้คือ รักความสนุกสนานรื่นเริง มีความสามัคคี มีความศรัทธาในพุทธศาสนา มีความกตัญญูต่อบรรพบุรุษและมีความเคารพผู้อาวุโส มีความเชื่อเรื่องไสยศาสตร์และหลักธรรม

จริน ศิริ<sup>2</sup> ศึกษานิทานชาวบ้านตำบลลำปำ อำเภอเมืองพัทลุง จังหวัดพัทลุง กล่าวถึงโลกทรรศน์ของชาวบ้านในตำบลนี้ในแง่มุมต่าง ๆ สรุปลงได้หลายประเด็น เช่น สตรีต้องวางตัวให้เหมาะสมกับความเป็นกุลสตรี บุรุษต้องมีความรู้ และเป็นผู้นำครอบครัว ผู้อาวุโสควรประพฤติปฏิบัติให้เป็นแบบอย่างเด็ก ยกย่องการประกอบอาชีพสุจริต ชาติตระกูลไม่เป็นอุปสรรคในการสร้างฐานะทางสังคม ให้อิสระในการเลือกศึกษาหาความรู้ รักพวกพ้องและบริวาร มีความยึดมั่นและศรัทธาในพระพุทธศาสนาเห็นคุณโทษของธรรมชาติ เพราะธรรมชาติให้ปัจจัยสี่ เปรียบเทียบธรรมชาติเหมือนสิ่งศักดิ์สิทธิ์ที่บันดาลทุกอย่างให้มนุษย์ เชื่อในอำนาจเร้นลับของธรรมชาติที่ยากแก่การพิสูจน์ เชื่อว่าเทพเจ้าสิงอยู่ทุกหนทุกแห่ง เชื่อเรื่องอำนาจคุณไสย โชคกลาง คาถาอาคม

อุดม หนูทอง<sup>3</sup> ศึกษาลักษณะเด่นของเพลงพื้นบ้านภาคใต้ สรุปลงได้ดังนี้

1. เพลงพื้นบ้านภูมิภาคอื่นมีเนื้อหาเด่นในลักษณะ “ เพลงเชิงสวาท “ แต่ในภาคใต้ปรากฏในลักษณะนี้น้อยและแพร่กระจายไม่กว้าง ได้แก่เพลงเรือ เพลงนา ที่ร้องเล่นในจังหวัดชุมพรและสุราษฎร์ธานี เพลงต้นหยงที่ร้องเล่นในบางท้องที่ของจังหวัดชายฝั่งทะเลตะวันตก

2. เพลงพื้นบ้านภาคใต้ที่แพร่กระจายในวงกว้าง มีเพลงบอกในกลุ่มชาวไทยพุทธ และลิเกฮูลูในกลุ่มชาวไทยมุสลิม จะเน้นการขับลำบอกกล่าวเล่าเรื่องราวต่าง ๆ ให้ชาวบ้านทราบมากกว่าเล่นเพื่อความสนุกสนานอย่างเดียว ส่วนเพลงอื่น ๆ ที่เล่นอยู่ในบางท้องที่ เช่น เพลงกล่อมทารก และเพลงคำตักที่เล่นบอกกล่าวเรื่องราวเกี่ยวกับการบวช

<sup>1</sup>สีดา สอนศรี. โลกทรรศน์ของชาวใต้จากประเพณี. 2526. หน้า 35 - 37.

<sup>2</sup>จริน ศิริ. นิทานชาวบ้านจากตำบลลำปำ อำเภอเมืองพัทลุง จังหวัดพัทลุง. 2531. หน้า 293 - 297.

<sup>3</sup>อุดม หนูทอง. ดนตรีและการละเล่นพื้นบ้านภาคใต้. 2531. หน้า 62 - 63.

3. แม่เพลงพื้นบ้านภาคใต้เป็นชายเกือบหมด การขับร้องโต้ตอบกันที่เรียกว่า “เพลงปฏิพากย์” (Dialogue Songs) จึงมีลักษณะส่วนหนึ่งพิเศษต่างออกไปจากภูมิภาคอื่น คือเป็นการร้องเพลงโต้ตอบเพื่อข่มกันในเรื่องบุคลิก พื้นเพ ประสพการณ์ ความรู้ ความสามารถโดยต่างฝ่ายจะต้องชิงไหวพริบกันคล้ายได้ว่าที่ ดังปรากฏในการเล่นเพลงบอก เพลงนา และลิเกฮูลู

สมพงษ์ นาควิเชียร<sup>1</sup> ได้ศึกษาเพลงนาสรุปได้ว่า มีเนื้อหาสาระเกี่ยวกับประวัติ ความเป็นมาของเพลงนา รูปแบบคำประพันธ์ขนบนิยมในการเล่นเพลงนา และแบ่งเพลงนา ตามลักษณะเนื้อหาได้ 6 ประเภท คือ บทไหว้ครู บทชมหรือเกี่ยวสาว บทเสียดสีสังคม บททวยพร บทโฆษณา บทกลอนรบทหรือกลอนฉะพ่น และกล่าวถึงสภาพเพลงนาในปัจจุบัน

สุธิวงศ์ พงศ์ไพบูลย์<sup>2</sup> ได้ศึกษาสารัตถะเพลงกล่อมเด็กภาคใต้ สรุปได้ว่า เพลงกล่อมเด็กภาคใต้มีบทบาทหน้าที่มากมายคือ ชักกล่อมเพื่อให้เด็กหลับและเกิดความอบอุ่น สร้างความบันเทิงใจเป็นเครื่องสื่อสารของชาวบ้าน ทำนองเดียวกับสื่อมวลชน ปลุกฝัง คุณสมบัติความเป็นกุลบุตรกุลธิดา ปกป้องรักษาปัทมฐานของสังคมและปกป้องสิทธิและหน้าที่ อันพึงได้โดยชอบธรรมจากสังคม

พรศักดิ์ พรหมแก้ว<sup>3</sup> ได้ศึกษานิทานพื้นบ้านภาคใต้ สรุปได้ว่านิทานพื้นบ้านภาคใต้มีคุณค่ามากมายคือ คุณค่าทางปัญญา คุณค่าทางสำเริงอารมณ์ คุณค่าทางด้าน สังคมสัมพันธ์ คุณค่าทางการศึกษาคัพที สำนวน ภาษาถิ่นใต้ คุณค่าในการปลุกฝัง ค่านิยม ความเชื่อ ความคิดของสังคมภาคใต้ และคุณค่าทางการศึกษาสังคมและวัฒนธรรมภาคใต้

<sup>1</sup>สมพงษ์ นาควิเชียร. “เพลงนา,” ใน สารานุกรมวัฒนธรรมภาคใต้ พ.ศ. 2529 เล่ม 6. 2529. หน้า 2541 - 2542.

<sup>2</sup>สุธิวงศ์ พงศ์ไพบูลย์. รายงานการวิจัยวิเคราะห์สารัตถะเพลงกล่อมเด็กภาคใต้. 2524. หน้า 197 - 199.

<sup>3</sup>พรศักดิ์ พรหมแก้ว. “นิทานพื้นบ้าน,” ใน สารานุกรมวัฒนธรรมภาคใต้ พ.ศ. 2529 เล่ม 5. 2529. หน้า 1776 - 1781.

ประทุม ชุ่มเพ็งพันธ์ ได้กล่าวถึง ความเชื่อของชาวไทยภาคใต้ไว้ว่า

ชาวพื้นเมืองส่วนใหญ่ยังคงอยู่ในอิทธิพลของสิ่งแวดล้อมทางธรรมชาติ ยังไม่มีศาสนา มีแต่ความเชื่อถือธรรมชาติ ซึ่งตามปกติมองไม่เห็นตัวแต่เชื่อว่าเป็นสิ่งที่มีอำนาจเหนือตน สามารถบันดาลให้เกิดคุณและโทษแก่ตนได้ เราเรียกความเชื่อถือเหล่านี้ว่า ลัทธิผีสง เทวดา ซึ่งแม้ทุกวันนี้เรามีศาสนาประจำใจอันประณีตแล้ว แต่ยังคงมีความเชื่อเก่า ๆ ปราภาฏให้เห็นอยู่โดยทั่วไปตามพื้นบ้าน เช่น การนับถือเทวดาอารักษ์ พระภูมิเจ้าที่ ผีบรรพบุรุษ ผีเรือน อันแสดงให้เห็นอิทธิพลความเชื่อถือที่มีมาแต่โบราณยังคงมี สืบต่อ ๆ กันมาไม่ขาดสาย<sup>1</sup>

สุธิวงศ์ พงศ์ไพบูลย์<sup>2</sup> กล่าวถึงวัฒนธรรมการใช้ภาษาไทยถิ่นใต้ไว้ สรุปได้ว่า สำเนียงและลีลาการพูด คำนิยมการใช้ภาษา ความเชื่อเกี่ยวกับภาษา การพูดล้อเลียน การเล่นคำผวน การสร้างคำประสม และการรับคำภาษาต่างประเทศมาใช้

ประภาพรรณ เสนีตันติกุล<sup>3</sup> ศึกษาคำศัพท์ภาษาไทยถิ่นใต้ จังหวัด สุราษฎร์ธานี นครศรีธรรมราช และสงขลา ผลการศึกษาสรุปได้ว่า มีการใช้คำศัพท์ 3 ประเภท คือ ศัพท์ที่ทุกถิ่นใช้เหมือนกันหมด ศัพท์ที่ทุกถิ่นใช้ต่างกันหมด ศัพท์ที่ถิ่นใด ถิ่นหนึ่งใช้ต่างกันออกไปจากถิ่นอื่นเพียงถิ่นเดียว และสรุปได้ว่า ภาษาถิ่นสามารถเป็นภาษา ย่อยของภาษาถิ่นเดียวกัน

คำนวน นวลสนอง<sup>4</sup> ได้ศึกษาภาษาไทยถิ่นที่ใช้ในปัจจุบัน จังหวัดนครศรีธรรมราช เปรียบเทียบกับภาษาไทยถิ่นกรุงเทพฯ สรุปได้ว่า ด้านระบบเสียงมีความแตกต่างกันทุกหน่วยเสียง ด้านระบบไวยากรณ์ส่วนใหญ่มีลักษณะตรงกันที่แตกต่างกันมีเพียงส่วนน้อย

<sup>1</sup>ประทุม ชุ่มเพ็งพันธ์. “พื้นฐานวัฒนธรรมพื้นบ้านภาคใต้,” ศิลปากร. 21(5) : 30 - 41 ; มกราคม 2527.

<sup>2</sup>สุธิวงศ์ พงศ์ไพบูลย์. “ภาษาถิ่นภาคใต้ : วัฒนธรรมการใช้,” ใน สารานุกรม วัฒนธรรมภาคใต้ พ.ศ. 2529 เล่ม 7. 2529. หน้า 2652 - 2657.

<sup>3</sup>ประภาพรรณ เสนีตันติกุล. การศึกษาเรื่องศัพท์ภาษาไทยถิ่นใต้ จังหวัด สุราษฎร์ธานี นครศรีธรรมราช และสงขลา. 2538. 308 หน้า.

<sup>4</sup>คำนวน นวลสนอง. ภาษาไทยถิ่นที่ใช้ในปัจจุบัน จังหวัดนครศรีธรรมราช. 2530. หน้า 472 - 478.

และด้านความหมายของคำที่น่าสนใจ มีเพียงส่วนน้อยที่มีความหมายต่างจากภาษาไทย  
มาตรฐาน

จากเอกสารและงานวิจัยที่เกี่ยวข้องดังกล่าวข้างต้น ได้กล่าวถึงลักษณะภาคใต้  
โลกทรรศน์ภาคใต้ การละเล่นพื้นบ้านภาคใต้ สังคมและวัฒนธรรมภาคใต้ และภาษาไทย  
ถิ่นใต้ ซึ่งจะนำมาใช้เป็นแนวทางการศึกษาวิเคราะห์ ความเป็นท้องถิ่นในเพลงลูกทุ่งภาคใต้  
ตั้งแต่ปี พ.ศ. 2532 - 2541 ได้ดังนี้

1. วิเคราะห์ความเป็นท้องถิ่นภาคใต้ที่ปรากฏในสารัตถะของเพลง
2. วิเคราะห์รูปแบบและภาษาของเพลงลูกทุ่งภาคใต้



## บทที่ 3

### สาระสำคัญของเพลงลูกทุ่งภาคใต้

เพลงลูกทุ่งภาคใต้เกิดจากแรงบันดาลใจของนักแต่งเพลงลูกทุ่งภาคใต้ ที่มีความรู้ ประสบการณ์และจินตนาการที่หลากหลาย โดยพยายามนำเอาแรงบันดาลใจจากสิ่งแวดล้อมใน สังคมของตน เช่น ธรรมชาติ ขนบธรรมเนียมประเพณี การประกอบอาชีพ ความเชื่อ ค่านิยม และเหตุการณ์ที่พบเห็นมา แล้วนำมาถ่ายทอดเป็นบทเพลง ด้วยเหตุนี้เพลงลูกทุ่งภาคใต้ตั้งแต่ปี พ.ศ. 2532 - 2541 จึงมีเนื้อหาสาระที่แสดงออกซึ่งแนวคิดที่แตกต่างกันไป จากการศึกษา เพลงลูกทุ่งภาคใต้ตั้งแต่ปี พ.ศ. 2532 - 2541 พบว่าสาระสำคัญของเพลงลูกทุ่งภาคใต้มี 3 ประเด็นใหญ่ ดังต่อไปนี้

1. การรายงานข่าวและเหตุการณ์
2. สภาพความเป็นอยู่
3. วัฒนธรรม

#### 1. การรายงานข่าวและเหตุการณ์

สาระสำคัญของเพลงลูกทุ่งภาคใต้ได้กล่าวถึงเรื่องราวและเหตุการณ์ต่าง ๆ ที่เกิดขึ้นใน สังคมทั้งในอดีตและปัจจุบัน ในลักษณะของการรายงานให้ทราบ และการบันทึกเหตุการณ์ สำคัญ ๆ เพลงลูกทุ่งภาคใต้ตั้งแต่ปี พ.ศ. 2532 - 2541 ปรากฏสาระเกี่ยวกับการรายงานข่าว และเหตุการณ์ไว้หลายเพลง สามารถแบ่งออกเป็น 4 ลักษณะต่อไปนี้

1.1 เหตุการณ์เกี่ยวกับภัยธรรมชาติ เพลงลูกทุ่งภาคใต้กล่าวถึงภัยธรรมชาติทั้ง อุทกภัยและวาตภัย ซึ่งทำให้เกิดความสูญเสียทางด้านชีวิตและทรัพย์สิน พร้อมทั้งนำความ เศร้าโศกเสียใจมาสู่คนภาคใต้ เช่น การเกิดอุทกภัยในหลายจังหวัดภาคใต้ การเกิดวาตภัยที่ จังหวัดชุมพร ซึ่งเหตุการณ์ทั้งสองครั้งนี้นำความสูญเสียด้านชีวิตและทรัพย์สินแก่ผู้คนภาคใต้ เป็นจำนวนมาก ดังคำร้องที่ว่า

... วิบโยค โศกใจ เพื่อนพี่น้องชาวใต้ เลือดใจหลังริน น้ำป่า  
มาร่วม ท่วมทุกถิ่น ที่อยู่กับ ล่มจมคงคา

สูญสิ้นหมดตัว ต้องทุกข์ยากไปทั่ว ชั่วหนักหนา ผู้คนมากมาย  
ตายต่อหน้า เช็ดน้ำตาให้ใครดีเอ๋ย

เดือนพฤศจิกายน สองห้าสามหนึ่ง ผู้คนตะลึง เลือดตากระเด็น  
ปักชำได้เอ๋ยที่เคยร่วมเย็น ไ้กรรมหรือเวร จึงต้องเป็นไป

ฟ้ามีดคำราม ฝนน้ำนองป่า ทะเลเป็นบ้า น้ำป่าท่วมทัน ชีวิต  
จมหาย ท่ามกลางสายชล น้ำท่วมถนน รถยนต์รถไฟ สุราษฎร์ชุมพร  
นครฯ น่านาถ

(น้ำตาซาซาได้ : สุครัก อักษรทอง)

ชวานทองของไทย เศร้าใจด้ามชวานทอง น้ำท่วมเนืองนอง  
เคยเรื่องร้องกลับหมองไป

พฤศจิกายน มหาอุทกภัย ที่ปักชำได้มีผู้คนร้องไห้ระงม ทุกข์ฤทัย  
ใจเอ๋ยตรอมตรม สิ้นลมกับน้ำที่พัดพา

วอดวายหลายคร้วเรือน ผองเพื่อนญาติมิตร บิดรมารดาเด็กเล็ก  
เรือกสวนไร่นา วิชาพา วอดวาย ...

(ด้วยรักและหวังเหวิด : สวยดี ศรีนคร)

ปักชำได้เราเศร้าส้อยถอยไปครัน น้ำท่วมปล้นวันทศเกือบตาย  
ทั้งเรือกสวนไร่นาน้ำพาขาด<sup>1</sup> เบี้ยสักบาทหาหมาย<sup>2</sup> มั่นชาติร้ายเหลือหลาย

เมืองนครฯ ถูกหนักยากลิ้มได้ บ้างทลายสูญแหม็ด<sup>3</sup> สาร<sup>4</sup> สักเม็ด  
กะไม่มี บ้านกะทูนสูญสิ้นเพราะดินกลบ ซุงโถมทบตีมทับดับเป็นผี ...

(โนราร้องไห้ : สวยดี ศรีนคร)

<sup>1</sup>ขาด หมายถึง หหมด

<sup>2</sup>หาหมาย หมายถึง ไม่มี

<sup>3</sup>แหม็ด หมายถึง หหมด

<sup>4</sup>สาร หมายถึง ข้าวสาร



เพลงน้ำตาชาวดำ เพลงด้วยรักและหวังเหวิด และเพลงโนราร้องไห้ กล่าวถึง อุทกภัยภาคใต้ เมื่อเดือนพฤศจิกายน พ.ศ. 2531 ได้มีฝนตกอย่างหนักติดต่อกันหลายวันในพื้นที่ภาคใต้โดยเฉพาะที่ตำบลกะทูน อำเภอพิปูน จังหวัดนครศรีธรรมราช ทำให้เกิดอุทกภัยและแผ่นดินถล่มอย่างรุนแรง เป็นเหตุให้กระแสน้ำพัดพาโคลนตมและท่อนซุงมาทับถมบ้านเรือน วัด โรงเรียน ตลาด พื้นที่การเกษตร ตลอดจนถึงชีวิตและทรัพย์สินมากที่สุด ดังที่ สมิต ธรรมสโรช อธิบดีกรมอุตุนิยามวิทยาสภานั้น ได้กล่าวถึงความรุนแรงของอุทกภัยครั้งนี้ว่า “อุทกภัยภาคใต้ 2531 เป็นเหตุการณ์ที่เกิดความเสียหายอย่างรุนแรงที่สุดเท่าที่ปรากฏในอดีต”<sup>1</sup> ซึ่งสอดคล้องกับที่สำนักงานคณะกรรมการพัฒนาเศรษฐกิจและสังคมแห่งชาติได้กล่าวถึงผลของอุทกภัย พ.ศ. 2531 ไว้ว่า

ทำให้พื้นที่ที่อุดมสมบูรณ์ ซึ่งเคยเป็นที่อยู่อาศัยและทำการเกษตรถูกทับถม จมอยู่ใต้ทะเลโคลน ทะเลทราย ที่เหลืออยู่ให้เห็นหลังอุทกภัยครั้งนี้ ก็คือความเว้งว่างว่างเปล่าของพื้นที่ที่มีแต่ความแห้งแล้ง และมีท่อนซุง และมีก้อนหินอยู่เกลื่อนกลาด ภัยพิบัติที่เกิดขึ้นในครั้งนั้นก่อให้เกิดความเสียหายแก่ชีวิตและทรัพย์สิน สิ่งสาธารณูปโภค สาธารณูปการต่าง ๆ ตลอดจนพื้นที่ทำการเกษตรที่ไม่อาจประมาณค่าได้<sup>2</sup>

พายุเกย์เซซัดพัดพินาศ  
อนิจจาที่เหนไม่มีอีกแล้ว  
น่าสงสารเพื่อนฉันมันเศร้านัก  
ตัดใจทิ้งที่หนีความจน

ถนนขาดบ้านพังพังไปเป็นแถว  
จะสิ้นแวเหมือนชุมพรต้องเร็วร้อนดินรน  
เมื่อลูกรักสูญหายไปกับสายฝน  
ดินรนมุ่งหน้ามาเมืองคอน<sup>3</sup>  
(มาเล็กกันที่เมืองคอน : นพพล สกลวงศ์)

<sup>1</sup>สมิต ธรรมสโรช. ภัยธรรมชาติในประเทศไทย. 2534. หน้า 34.

<sup>2</sup>สำนักงานคณะกรรมการพัฒนาเศรษฐกิจและสังคมแห่งชาติ. โครงการศึกษาและสถิติการอนุรักษ์พัฒนาพื้นที่พืชรพยากรธรรมชาติสิ่งแวดล้อมที่ได้รับความเสียหายจากภัยพิบัติ อำเภอพิปูน จังหวัดนครศรีธรรมราช. 2538. หน้า 1.

<sup>3</sup>เมืองคอน หมายถึง จังหวัดนครศรีธรรมราช

เพลงมาเล็กกันที่เมืองคอน กล่าวถึงการประสูติจากพายุไต้ฝุ่นเกย์ที่ชุมพร โดยเฉพาะที่อำเภอปะทิว และอำเภอท่าแซะ จังหวัดชุมพร นับเป็นภัยธรรมชาติที่นำความเสียหายมาสู่ประชาชนและทรัพย์สินมาก บางครอบครัวถึงสิ้นเนื้อประดาตัว พื้นที่เกษตรไม่สามารถใช้ประกอบอาชีพได้ ต้องดิ้นรนไปทำมาหากินในจังหวัดใกล้เคียง คือจังหวัดนครศรีธรรมราช ดังที่ นิตยา นภาพร<sup>1</sup> นักร้องเพลงลูกทุ่งภาคใต้ ชาวจังหวัดชุมพร ได้กล่าวถึงผลของวาทภัย พ.ศ. 2532 สรุปได้ว่า พายุไต้ฝุ่นเกย์ระหว่างวันที่ 31 ตุลาคม - 5 พฤศจิกายน พ.ศ. 2532 ที่จังหวัดชุมพร ทำให้พื้นที่การเกษตร บ้านเรือน สิ่งสาธารณูปการ เสียหายเป็นจำนวนมาก ตลอดจนการสูญเสียชีวิตของประชาชนอีกด้วย

จากการศึกษาสารัตถะเหตุการณ์เกี่ยวกับภัยธรรมชาติในเพลงลูกทุ่งภาคใต้ พบที่จะสรุปได้ว่า นักแต่งเพลงลูกทุ่งภาคใต้ได้นำเสนอข่าวสารและเหตุการณ์การเกิดอุทกภัยภาคใต้ พ.ศ. 2531 และการเกิดวาทภัยภาคใต้ พ.ศ. 2532 ซึ่งทำให้เกิดความสูญเสียทั้งด้านชีวิตและทรัพย์สินเป็นจำนวนมาก

1.2 เหตุการณ์ทั่วไปในชีวิตประจำวัน เป็นการเสนอข่าวและเหตุการณ์ทั่ว ๆ ไปที่เกี่ยวข้องกับชาวบ้าน เช่น การทะเลาะวิวาท การเกิดอุบัติเหตุ การลุ่มหลงอบายมุข การก่อการร้าย โสเภณี และความเดือดร้อนจากภาวะเศรษฐกิจ ซึ่งเหตุการณ์เหล่านี้มักปรากฏทางหนังสือพิมพ์ วิทยุ และโทรทัศน์ ดังคำร้องที่ว่า

เรื่องของข่าวเรื่องราวมีมาก      ล้วนหลายหลากมากมายหลายที่  
ข่าวมาไวทันใจรู้ดี      ช่องเจ็ดสี่มีข่าวมันมัน

(พูด 1) ได้เกิดการทะเลาะวิวาทกันอย่างรุนแรงระหว่างนางกิมลี  
กับนางสาวสมใจ แต่นางสาวสมใจสู้ไม่ได้เพราะนางกิมลีได้ด่าอย่างเจ็บแสบ  
น้องสาวของนางสาวสมใจจึงออกมาด่าแทนพี่สาว      กะว่าให้เจ็บที่สุด ...

(ข่าวเด็ดเจ็ดสี่ : คม เมืองนคร)

<sup>1</sup>นิตยา นภาพร เป็นผู้ให้สัมภาษณ์, ถาวรวิทย์ บำรุง เป็นผู้สัมภาษณ์, ที่บ้านเลขที่ 56 หมู่ที่ 1 ตำบลทรัพย์อนันต์ อำเภอท่าแซะ จังหวัดชุมพร เมื่อวันที่ 19 ธันวาคม พ.ศ. 2541.

เพลงข้าวเด็ดเจ็ดสี กล่าวถึงการทะเลาะวิวาท ซึ่งเป็นเหตุการณ์ที่เกิดขึ้นในชีวิตประจำวัน แต่นักแต่งเพลงนำเสนอเหตุการณ์นี้ โดยใช้รายการทางสถานีวิทยุโทรทัศน์เป็นสื่อในลักษณะการล้อเลียน

อุบัติเหตุเกิดในเขตพังงา	ถึงเวลาเสียชีวิตปลิดสลาย
หลายบ้านเรือนหลายเพื่อนเพื่อนต้องตาย	ใครทำให้ต้องล้มตายหลายคน
รถบรรทุกคือวัตถุระเบิด	ได้บังเกิดพลิกลงในข้างถนน <sup>1</sup>
หนุ่มหรือแก่ไปมองแลหลายคน	มีรถทัวร์พวงนายหัว <sup>2</sup> ต้องพัก ...
สักเดียวหนึ่งถึงวัตถุระเบิด	ถึงคราวเกิดเสียงดังสนั่นหวั่นไหว
ความแรงกล้าคือเสียงลมพาไป	บ้านใหญ่ก็ต้องพังทลาย
คนอยู่ไกลไม่เป็นภัยเป็นพิษ	อยู่ใกล้ขีดชีวิตสลาย
พี่และน้องผู้ที่ยังไม่ตาย	ต้องร้องให้ความเสียหายมากมี
อุบัติเหตุเกิดขึ้นทุ่งมะพร้าว	เป็นเรื่องราวเมื่อสองห้าสามสี่
ต้องเศร้าโศกเพราะว่าโชคไม่ดี	สิ้นชีวิบบ้างไม่มีศพเลย

(หมายเหตุทุ่งมะพร้าว : ฉัตรชัย มงคลทอง)

เพลงหมายเหตุทุ่งมะพร้าว กล่าวถึงอุบัติเหตุรถบรรทุกวัตถุระเบิดพลิกคว่ำและเกิดระเบิดขึ้นที่บ้านทุ่งมะพร้าว อำเภอตะกั่วทุ่ง จังหวัดพังงา เมื่อ พ.ศ. 2534 ทำให้ต้องสูญเสียชีวิตบ้านเรือน รถ และชีวิตของชาวบ้านที่ไปห้อมล้อมดูเหตุการณ์ ซึ่งถือเป็นข้อเตือนใจให้แก่ชาวบ้านได้เป็นอย่างดี

ที่คนอื่นถูกดีที่เราเจียด	แค่เบียดเบียดเลขท้ายให้หมายหมอง
ฝันตัวตรงมุ่งหมายได้เงินทอง	ซื้อสี่สองออกสี่ห้าจะบ้าตาย ...
ไม่ใหญ่เขาไปขอหวย	ชูดกันด้วยชูดเข้าชูดเย็น
ไฟเอ๋ยไม่เคยได้เห็น	พบแต่เส้นเสี้ยนไม่ได้เกลา

(คนชูดหวย : อาภาไพ นครศรีธรรมราช)

<sup>1</sup>ถนน หมายถึง ถนน

<sup>2</sup>นายหัว หมายถึง ผู้ขับรถรับจ้างหรือรถบรรทุก

เพลงคนซูดหวย กล่าวถึงเหตุการณ์ที่ชาวบ้านลุ่มหลงอยู่กับหวยใต้ดิน ถึงขนาดพากันไปกราบไหว้บูชาต้นไม้ และซูดต้นไม้หาเลขเด็ดกัน

ชายข้าวขายยางขายหมู                      ชายหมากขายพลูขายกุ้งขายปลา  
 ทำนาขายข้าวทุกปี                      ราคาไม่ดีกรรมของชาวนา  
 ขายปลาล้มขายส้มทั้งปี                      ราคาไม่ดีเพราะเขากดราคา ...  
 (ไทยทำไทยขาย : คม เมืองนคร)

เพลงไทยทำไทยขาย กล่าวถึงปัญหาของเกษตรกรที่ต้องลงทุนซื้อปุ๋ยและยาราคาแพง แต่เมื่อนำผลผลิตทางการเกษตร เช่น ข้าว ยางพารา หมู หมาก พลู กุ้ง ปลา ปลาล้ม และส้มไปขายกลับขาดทุนเพราะถูกกดราคาจากพ่อค้าคนจีน จึงทำให้นักแต่งเพลงนำเอานโยบายของรัฐบาลสมัยนั้นมาเห็บแผนว่า “ไทยทำไทยขาย แต่คนให้ราคาคือ พ่อค้าคนจีน”

เงินบาทลอยตัว ทำจนหัวมันคั้น ลีบคั้นลีบวัน ไม่ระมันสักที  
 กินข้าวไม่ได้ เป็นไข้แค่ฟุง<sup>1</sup> นอนสะดุ้งทั้งปี ยากจนเต็มที เบี้ยไม่มีสักบาท ...  
 เงินบาทลอยตัว ช้ำกันทั่วพารา ประหยัดกันหน่อยหนา ต้มหัวปลา  
 น้ำเคย<sup>2</sup> อาหารดีดี กินที่ปวดท้อง ไม่ลงร่องกันเลย พอทีพีเหอ แกงน้ำเคย  
 ดีหวา

(เงินบาทลอยตัว : อาภาไพ นครศรีธรรมราช)

เพลงเงินบาทลอยตัว กล่าวถึงความเดือดร้อนของประชาชนภาคใต้จากภาวะค่าครองชีพสูง เพราะรัฐบาลประกาศให้ค่าเงินบาทลอยตัว ซึ่งส่งผลให้สินค้าราคาแพง น้ำมันขึ้นราคา นักแต่งเพลงจึงนำเอาเหตุการณ์นี้มาแต่งเป็นเพลงเพื่อร้องขอความเห็นอกเห็นใจ

เพลงอื่นๆ ที่รายงานข่าวและเหตุการณ์ทั่วไปในชีวิตประจำวันก็มี เช่น เพลงข้าวสั้นหันโลก ของฉัตรชัย มงคลทอง เป็นการล้อเลียนรายการโทรทัศน์ คือ รายการข้าวสั้นหันโลก โดยเสนอเรื่องราวเกี่ยวกับข่าวและเหตุการณ์ในชีวิตประจำวัน เช่น ข่าวอาชญากรรม

<sup>1</sup>แค่ฟุง หมายถึง ที่ท้อง

<sup>2</sup>น้ำเคย หมายถึง อาหารชนิดหนึ่งปรุงด้วยน้ำเยื่อเคย

ข่าวการเมือง และข่าวเศรษฐกิจ เป็นต้น เพลงคนบ้าหอย ของฉัตรชัย มงคลทอง กล่าวถึง การดำรงชีวิตของชาวบ้านโดยเฉพาะคนที่มีฐานะยากจนที่หวังจะรำรวยจากการเล่น หอยใต้ดิน โดยการนำเอาผ้าคนผูกคอตาย เหยื่อญาติ มาทำพิธีเพื่อให้ได้ออกมาเป็นตัวเลข สำหรับซื้อหอยใต้ดิน เพลงผู้เชี่ยวชาญ ของฉัตรชัย มงคลทอง กล่าวถึงภาวะเศรษฐกิจตกต่ำ ข้าวของราคาแพง ธุรกิจล้มเหลว ทำให้เกิดการฟ้องร้องเรื่องเช็ค เพลงจนจ้าน ของอาภาไพ นครศรีธรรมราช กล่าวถึงภาวะการครองชีพสูง เพราะค่าเงินบาทตกต่ำ ทำให้คนตกงาน สภาพครอบครัวแร้นแค้น ต้องช่วยกันประหยัด เพลงเซดเงินแชร์ ของอาภาไพ นครศรีธรรมราช กล่าวถึงการเล่นแชร์ซึ่งมีอยู่ในวิถีชีวิตของคนภาคใต้ที่เล่นแชร์ เพื่อจะได้เงินก้อนใหญ่ไปใช้ในการลงทุนประกอบอาชีพหรือเสียค่าเล่าเรียน และปัญหาที่บางคนเปียร์แชร์แล้วไม่ยอมส่งทั้งเงินต้น และดอกเบี้ย ทำให้นายมือแชร์ต้องเดือดร้อน

จากการศึกษาสารัตถะเหตุการณ์ทั่วไปในชีวิตประจำวันพอที่จะสรุปได้ว่า นักแต่งเพลง ลูกทุ่งภาคใต้ ได้พยายามนำเสนอข่าวและเหตุการณ์ที่เกิดขึ้นในชีวิตประจำวัน ซึ่งเป็นเหตุการณ์ที่เกิดขึ้นจริง ๆ และสามารถติดตามได้จากสื่อประเภทต่าง ๆ เช่น หนังสือพิมพ์ วิทยุ และโทรทัศน์

**1.3 เหตุการณ์เกี่ยวกับการเมืองการปกครอง** เพลงลูกทุ่งภาคใต้กล่าวถึงความจงรักภักดีต่อสถาบัน ชาติ ศาสนา พระมหากษัตริย์ และการปกครองระบอบประชาธิปไตย สารัตถะของเพลงจึงกล่าวถึงแนวหน้าที่ทำหน้าที่พิทักษ์ผืนแผ่นดินไทย วีรกรรมความกล้าหาญของบุคคลและเหตุการณ์ทางการเมือง ดังคำร้องที่ว่า

... จับได้ใบ ท.บ. 2 จำต้องล่าน้องคู่รักคู่หมาย เป็นชายต้องรับใช้  
ชาติ เป็นทหารองอาจ น้องควรรดีใจ สองปีนั้นคงไม่นาน พี่จากตาหวาน  
เพื่อปกป้องแดนไทย ...

(ทหารสังแฟน : ศรธรรม กามเทพ)

... จับใบแดงได้ ท.บ. 2 ลาน้องน้องพี่บ้าน่าอา เพื่อนคิวรถ เพื่อน  
ร้านตัดผม บ้านเจ็ดมเจ็ดเล็กเจ็ดตา พวกญวนนั้นกำแหงหนัก พวกญวนนั้น  
กำแหงหนัก จะขอสมัครไปตาพระยา

(ทหารใหม่ไปกอง : ฉัตรชัย มงคลทอง)

น้องนอนมีผ้าปู พี่นอนในรूमี่หลังคา น้องหลับอยู่แนวหลัง  
 พี่คอยระวังอยู่แนวหน้า ฟังแต่หรีงหรือดร้อง ยามที่น้องตื่นรำเย็นจ้ำอยู่ในบาร์  
 น้องนอนฟังเอฟเอ็ม พี่ระวังลูกเอ็มที่เขายิงมา ศัตรูคอยรุกราน  
 พี่คอยต่อต้านอยู่แนวหน้า ห่วงแต่น้องแนวหลัง มีใครบ้างมาติดต่อ โยัย  
 ไปรดจรงรพีหนา ...

(นักรบรำพัน : สุดรัก อักษรทอง)

คำคืนเรยีนเฝ้ายาม ถึงตีห้าตีสาม อยู่ยามทนพีน หนาวกาย  
 หนักหนา ยามคำคืน กอดป็นยีนอยู่สู่มันเรื่อยไป จากบ้านมาโคกาอาลัย  
 อยู่ชายแดนก็ไกลแสนไกล เพื่อแผ่นดินไทยถึงตายยอมพลี

ชาติชายเอาลายไว้ก่อน แม้ใครมารานรอนไม่ยอมถอยหนี ขอเอา  
 เลือดเนื้อและกายี แม้นตายชื่อไว้คู่ปฐพี ขอเอาชีวิไว้เป็นเดิมพัน ศาสนา  
 และองค์ราชันย์ อย่าให้ใครมาหยามกัน แผ่นดินไทยนั้นคู่ขวัญแหลมทอง ...

(นักรบหารัก : สุดรัก อักษรทอง)

... เป็นทหารของไทย เพราะชาติเรายังใหญ่ พี่ต้องไกลบ้านนา ...  
 อยู่เขาลำเนาป่า เข้าศึกรุกราน พี่จะต้องต่อสู้เองจรรู้ ... ยามออกรบซูลมุน  
 ลูกกระสุนดังสายฝนหลั่งมา เสียงปืนใหญ่ในป่า รวกับฟ้าถล่ม เสียงชีวิต  
 ได้กลับมาขีดเซยชม แพนจ้ออย่าตรม ต้องชื่นชมเพื่อชาติไทย

(ทหารใหม่ไกลแพน : รุ่งตะวัน ขวัญกระบี่)

เพลงทหารสั่งแพน เพลงทหารใหม่ไปกอง เพลงนักรบรำพัน เพลงนักรบหารัก  
 และเพลงทหารใหม่ไกลแพน กล่าวถึงความรู้สึกของลูกผู้ชาย ที่เข้ามารับการคัดเลือกทหารเพื่อ  
 รับใช้ชาติ โดยต้องพลัดพรากจากพ่อแม่ พี่น้อง ญาติมิตร และคนรัก ไปใช้ชีวิตอยู่ตาม  
 ชายแดน ซึ่งเป็นป่าเขาและเวดล้อมไปด้วยภยันตรายจากข้าศึกศัตรูที่คอยรุกราน  
 ผืนแผ่นดินไทย โดยต้องเอาชีวิตเข้าเสี่ยงตลอดเวลา ดังเช่นที่อำเภอตาพระยา จังหวัดปราจีนบุรี  
 ซึ่งเป็นชายแดนไทยกับเวียดนาม

... ช่วยเถิด ส.ส.  
 หมู่มากมาถึงหมู่มาก  
 ถนนเป็นหลุมเป็นบ่อ  
 ช่วยได้จริงจั่งดั่งว่า

ชาวบ้านจะขอเรื่องน้ำเรื่องไฟ  
 จะยกให้เป็นเรื่องไป  
 ส.ส. ช่วยหน่อยได้ไหม  
 เลือกอีกคราวหน้าพวกเราพร้อมใจ ...  
 (พ็องผู้แทน : ฉัตรชัย มงคลทอง)

เพลงพ็องผู้แทน กล่าวถึงการเรียกร้องให้สมาชิกสภาผู้แทนราษฎร ปฏิบัติตาม  
 คำมั่นสัญญาที่ได้เคยให้ไว้กับชาวบ้าน ในช่วงที่เข้าไปหาเสียง และหากผู้แทนคนใดปฏิบัติได้  
 ดังที่เคยสัญญาไว้ เมื่อถึงคราวเลือกตั้งครั้งต่อไป ชาวบ้านจะได้ลงคะแนนเลือกตั้งให้อีก

... คนเอ๋ยเขาซื้อเสียงเข้าในสภา เขาตอบกตัญญูตาตั้งว่าเป็นโจรทมิฬ  
 คนขายเสียงเล่ากินข้าวหรือเจ้ากินดิน นำเหยียดหยามหมิ่นคุณค่าดูต่ำกว่าควาย  
 ขายเสียงเลี้ยงเหล่าชั่วคราว เมื่อท่านเขลาโหดบังเกิดโทษมากมาย  
 เอนกอนันต์ ใช้จ่ายซื้อเกียรติแอบตัวเสียดไว้ในสภา เมื่อใดหนาเมืองไทยจะ  
 ได้รุ่งเรือง ...

(คนที่เลวกว่าควาย : สาลิกา กิ่งทอง)

เพลงคนที่เลวกว่าควาย กล่าวถึงความรู้สึกของผู้แทนราษฎรที่มีต่อราษฎรที่ขายเสียงให้  
 ตนว่าโง่เขลาสามารถชักจูงได้ง่าย โดยลงทุนเลี้ยงเหล่าเพียงเล็กน้อย ก็ทำให้ตนได้ไปนั่งใน  
 สภาผู้แทนราษฎร โดยไม่รู้สึกรู้ว่าเป็นบุญคุณ แสดงให้เห็นถึงการไม่พัฒนาทางการเมือง  
 ของไทย

... ผู้แทนทั่วไทย  
 เพราะท่านอนันท์  
 ลงทุนหาเสียง  
 เงินตราสิ้นไป

สุดจะไหวหวั่น  
 รัฐบาลสภา  
 กินเลี้ยงแจกจ่าย  
 ตั้งห้าล้านกว่า ...

(ผู้แทนคืนทุน : สาลิกา กิ่งทอง)

เพลงผู้แทนคืนทุน กล่าวถึงการลงทุนด้วยเงินจำนวนมาก ในการซื้อคะแนนเสียง  
 การสมัครรับเลือกตั้งเป็นสมาชิกสภาผู้แทนราษฎร เมื่อมีการยุบสภาอย่างเฉียบพลันทำให้  
 ผู้แทนราษฎรที่ซื้อคะแนนเสียงเดือดร้อนเพราะเรียกทุนคืนไม่ได้

... อ้ายชาติชั่วหัวหน้าตาถลน	เที่ยวปลุกระดมพลทำทุกวิถี
กล่าวอ้างพรรครัฐบาล	ยังทำผลงานไม่เด่นไม่ดี
ทั้งทั้งที่ตัวก็วัสนหลังหวะ	ทั้งทั้งที่ตัวก็วัสนหลังหวะ
โดนยึดทรัพย์เข้าตำรับคนตะกละ	ยังขึ้นอวดวาทะนี้กว่าปามีดี ...

(การเมืองเรื่องยุ่ง: สาลิกา กิ่งทอง)

เพลงการเมืองเรื่องยุ่ง กล่าวถึงพรรคการเมืองฝ่ายค้านโดยการนำของ พล.อ.ชาติชาย ชุณหะวัณ ซึ่งมีชนกติดหลังเหมือนวัสนหลังหวะจากการทุจริตคอร์รัปชันพยายามใช้กลวิธีทุกวิถีทางเพื่อก่อกวนและโจมตีการทำงานของพรรคการเมืองฝ่ายรัฐบาลของนายชวน หลีกภัย

คนไทยเกิดในศาสนาพุทธ	ผู้บริสุทธิ์อุหนุนท่านจำลอง
ร่วมใจสู้พรรคพวกฟ้อง	เรียกร้องทวงหาประชาธิปไตย ...
	(อธิปไตยไกลคนจน : สาลิกา กิ่งทอง)

เพลงอธิปไตยไกลคนจน กล่าวถึงความเชื่อมั่นศรัทธาในตัวผู้นำพรรคการเมืองบางคน ว่าเป็นนักการเมืองมือสะอาดและมีแนวคิดทำนองเดียวกันกับพรรคการเมืองอื่นควรจะรวมตัวกัน เรียกร้องเพื่อให้ได้มาซึ่งความเป็นประชาธิปไตย

... เอาเลยท่านชวน หลีกภัย	ขอให้กำลังใจจากสุราษฎร์ธานี
ผู้ใดอาศัยคดโกง	จับได้แล้วส่งไปไว้เมืองผี
ฉีกหน้ากากตัวเป็นเปรต	ให้คนไทยเห็นทั่วประเทศ
ได้รู้จักเปรตส์ตัวอเวจี ...	

(การเมืองเรื่องยุ่ง: สาลิกา กิ่งทอง)

เพลงการเมืองเรื่องยุ่ง กล่าวถึงความไว้วางใจและเชื่อมั่นในความซื่อสัตย์เที่ยงตรงของนายกรัฐมนตรีนายชวน หลีกภัย ว่าให้กำจัดพวกโกงกินหรือฉ้อราษฎร์บังหลวงให้หมดไป

จากการศึกษาสารัตถะเหตุการณ์เกี่ยวกับการเมืองการปกครองในเพลงลูกทุ่งภาคใต้ พบว่านักแต่งเพลงลูกทุ่งภาคใต้ได้นำเสนอความเป็นจริงเกี่ยวกับการรับใช้ชาติของชาวไทยด้วยการเป็นทหารเกณฑ์หรือรับราชการทหาร และการนำเหตุการณ์ทางการเมืองมาตีแผ่เผยแพร่อย่างตรงไปตรงมาตามวิถีความคิดของระบอบการปกครองแบบประชาธิปไตย



1.4 เหตุการณ์เกี่ยวกับความเป็นไปในวงการเพลง เพลงลูกทุ่งภาคใต้กล่าวถึงความ เป็นไปในวงการเพลงที่เกี่ยวข้องกับบุคคลต่าง ๆ เช่น นักร้อง นักแต่งเพลง นักดนตรี บริษัท และผู้ฟังเพลง สวรรค์ตะของเพลงลูกทุ่งภาคใต้ที่เกี่ยวกับความเป็นไปในวงการเพลง ลูกทุ่งภาคใต้ การไต่เต้าเป็นนักร้อง การฝากตัวกับแฟนเพลง การทำหน้าที่เป็นผู้ให้ และการเผยแพร่เพลงลูกทุ่งของนักแต่งเพลง นักจัดรายการ หรือบริษัท ดังคำร้องที่ว่า

ร้องเพลงเพื่อแม่ ที่ท่านแก่ชรา ไม่มีเงินจะเช่านา อีกทั้งฝนฟ้าก็แล้ง  
ถ้าหากฝนมา น้ำกลับท่วมนาอย่างแรง เหมือนเทวดาฟ้าดินมันแก้งี้ เศร้าใจ  
อย่างแรงชานา

ไปอัดแผ่น ฝากแฟนแฟนชาวใต้ เป็นน้องใหม่ ขึ้นรถไฟเข้ากรุง  
หากดวงดี พอมมีทางดัง ฝากความหวังกับผู้ฟังอย่างสูง ช่วยกันเชียร์ เชียร์  
ให้เป็นดาวรุ่ง นุ่มตะลุงและลูกทุ่งทักษิณ ...

(ร้องเพลงเพื่อแม่ : เทพบุตร ราชธานี)

เพลงร้องเพลงเพื่อแม่ กล่าวถึงชีวิตชาวนาที่ต้องเจอสภาพฝนแล้ง หรือน้ำท่วม  
ทำให้เป็นหนี้สิน จึงต้องทิ้งถิ่นฐานบ้านเกิดเข้ากรุงเทพฯ เป็นนักร้องเพื่อหาเงินมาให้แม่ไถ่ที่นา  
และปลื้มหนี้สิน เพื่อเป็นการทดแทนบุญคุณของพ่อแม่อีกด้วย

พี่ไปพี่ไปไม่นาน จากบ้านพี่ไมล์มโนรา (ซ้า) เมืองใต้เคยอยู่กันมา เคยเล่น  
โนรา โนราด้วยกัน

พี่ไปพี่ไปร้องเพลง เพื่อตัวเอง ไซ้เพื่อใครเขานั้น (ซ้า) หาเงินเพื่อมาแต่งงาน  
นางเอกของฉัน น้องจรวรวันดี ...

(หนุ่มมโนราห์ : วิเชียร เจริญชัย)

เพลงหนุ่มมโนราห์ กล่าวถึงศิลปินพื้นบ้านภาคใต้คือพระเอกโนรา ผันตัวเองไปเป็น  
นักร้อง เพื่อหาเงินแต่งงานกับนางเอกโนรา

แม่สั่งทุกคำ ยังจำได้อยู่ รักใคร่ให้ดู และหนูจะไม่ปวดใจ อายุสิบเก้า  
เด็กสาวชื่อนิวนั้นไง ชีวิตความหวังตั้งใจ อยากไปเป็นนักร้องนำ

แม่สั่งได้ฟังแล้ว ซาบซึ้งทรวง เข้ากรุงวัดดวง คู่ควงไม่มั่วกั้วซ้า  
และแล้วจึงได้ พลิกกายทำให้ระกำ มนต์รักเมืองกรุงครอบงำ ลืมคำที่แม่สั่งเตือน ...

แม่สั่งทุกคำยังจำได้อยู่ เขาไม่เหลียวดู รักหนูจึงต้องสะท้อน นินเอย  
ลูกแม่ ถ้าแม่ให้กลับชุมพร แม่เคยกล่อมให้ลูกนอน ชุมพรบ้านเกิดของนิว  
(คำสั่งแม่ : นิตยา นภาพร)

เพลงคำสั่งแม่ กล่าวถึงแนวคิดหรือข้อเตือนใจสำหรับนักร้องหญิง ที่ควรนำไปใช้ในการดำเนินชีวิตในวงการเพลงลูกทุ่ง ซึ่งจะต้องประสบกับปัญหาทางเศรษฐกิจและสังคมที่มีโอกาสชักนำไปในทางเสื่อมเสียได้ และถ้าหากเกิดผิดพลาดก็ให้กลับบ้านเกิด ซึ่งมีพ่อแม่คอยให้ภัยอยู่เสมอ

... ขอฝากกลองยาวนำซัก ผมขอสมัคร ฝากรักด้วยคน ความรักมากมี  
ความหมายขอฝากให้ชาวประชาชน จะไปให้ทุกแห่งหน (ลูกคู่รับ) ไปร้องกล่อมคน  
ด้วยเพลงกลองยาว

สาคร สาครมาแล้ว ได้ยินเสียงแจ้ว รับรองไม่เหงา ขอชวนแฟนเพลง  
สักหน่อย รักผมน้อยน้อย แต่ให้ยืนยาว แฟนจำเวลาหงอยเหงา (ลูกคู่รับ) เปิด  
เพลงกลองยาว สาครนะแฟน

(สาครมาแล้ว : สาคร ศรีไกรไทย)

... โปรดเกื้อหนุนคำจูนหน่อยหนา บุญมีที่ช่วยนำพา ค่อยผ่านมาช่วย  
เชียร์หนูบ้าง จะไปที่ไหน ทุ่มแรงใจรับใช้ไม่ห่าง จะไม่ให้ใครผิดหวังเพลงหนู  
ยังจะร้องแทนเอง

มาแล้ว มาแล้ว นักร้องน้องใหม่ บทเพลงหวานรักจากใจ ที่มอบให้  
ถึงใจแฟนเพลง โปรดให้ความรัก เสมือนลูกหลานท่านเอง หนูจะซัดกล่อมบรรเลง  
ฝากบทเพลงนักร้องน้องใหม่

(นักร้องน้องใหม่ : สิริรักษ์ รัตนมุกดา)

เพลงสาครมาแล้ว และเพลงนักร้องน้องใหม่ เน้นการใช้จิตวิทยากับผู้ฟัง โดยการกล่าวถึงแฟนเพลงหรือผู้ฟังเพลง เพื่อวิงวอนและฝากเนื้อฝากตัวไว้กับแฟนเพลง ให้ช่วยสนับสนุนเป็นนักร้องอยู่ในวงการเพลงต่อไปนาน ๆ

ฟังซีฟังฉันแต่งเพลงนี้ ดีไฉยดีมันมีความหมาย ใครร้องดีคงดั่งเก็บไว้  
ไฉยโดยชายฉันขายราคาไม่แพง ...

เพลงเศร้าทรวงหายห้วงล่องฟุ้ง เพลงฉันดั่งไม่มีแอบแฝง เพลงน้ำตา  
ราคาไม่แพง โฉ้ยโอยฉันแต่งระดับมือทอง ...

อยากได้เพลงอะไรออกมา เพลงเฮฮาเพลงเศร้าหม่นหมอง เพลงลูกทุ่ง  
เสียงทอง แต่งให้นักร้องคงต้องดัง ...

(นักแต่งมือทอง : ฉัตรชัย มงคลทอง)

เพลงนักแต่งมือทอง กล่าวถึงนักแต่งเพลงซึ่งอยู่เบื้องหลัง ความสำเร็จของนักร้อง  
สามารถแต่งเพลงได้หลายแนว ขึ้นอยู่กับความต้องการของนักร้องและบริษัท

สปีชกราบผมสุภาพขั้วร้อง ฟังแลล่องในทำนองกลอนหนัง นครศรีฯ  
ผู้ที่มีพลัง เทปมิวสิคไม่เคยพลิกเคยเพลง คุณอนุชิตท่านผู้คิดสร้างเสริม  
แต่งเติมทั้งผู้เสาะแสวง ศิลปินชาวใต้ความมุ่งหมายอย่างแรง หวังให้อยู่คู่  
ปักษ์ใต้บ้านเรา ...

(ผู้สร้างสรรค์ : ฉัตรชัย มงคลทอง)

เพลงผู้สร้างสรรค์ กล่าวถึง การประสบความสำเร็จของศิลปินภาคใต้ตั้งแต่ปี พ.ศ.  
2532 เป็นต้นมา ดังที่ อนุชิต สกุลอมร<sup>2</sup> ได้กล่าวไว้พอสรุปได้ว่าก่อนหน้า 2 ปี เพลงลูก  
ทุ่งภาคใต้มีสภาพซบเซาและตกต่ำ ซึ่งเกิดจากอิทธิพลของการสื่อสารในยุคโลกาภิวัตน์ ที่ทำให้  
ชาวใต้หันไปนิยมวัฒนธรรมตะวันตก ดูถูกวัฒนธรรมของตนเอง โดยมีค่านิยมที่ผิดที่จะยก  
ระดับความเป็นอยู่ให้ทันสมัยตามกระแสโลกาภิวัตน์ จากสภาพการณ์ที่เกิดขึ้น อนุชิต สกุลอมร  
เจ้าของบริษัทเทปมิวสิค เอ็นเตอร์เทนเมนท์ จำกัด เป็นชาวใต้โดยสายเลือดมีความรู้และ  
เข้าใจเกี่ยวกับศิลปวัฒนธรรมภาคใต้เป็นอย่างดี ได้พยายามผลักดันสร้างสรรค์และสนับสนุน  
ศิลปินภาคใต้ ไม่ว่าจะเป็นศิลปินพื้นบ้านประเภทเพลงบอก หนังตะลุง มโนรา และศิลปิน  
เพลงลูกทุ่งภาคใต้ เพื่ออนุรักษ์ไว้ซึ่งศิลปวัฒนธรรมภาคใต้

<sup>1</sup> ฟังแลล่อง หมายถึง ล่องฟุ้งดู

<sup>2</sup> อนุชิต สกุลอมร เป็นผู้ให้สัมภาษณ์, ถาวรีย์ บำรุง เป็นผู้สัมภาษณ์, ที่บ้าน  
เลขที่ 1835/33-35 ถนนยมราช ตำบลท่าวัง อำเภอเมือง จังหวัดนครศรีธรรมราช เมื่อ  
วันที่ 26 ธันวาคม พ.ศ. 2541.

สวัสดิ์ครับ แฟนเพลงของผม ท่านเคยชื่นชม รายของการผมเรื่อยมา  
วันนี้สาครเปลี่ยนแนว ส่งเสียงแจ้วแจ้ว อีกลีลา ช่วยหน่อยแฟนเจ้า  
ช่วยผมอีกครั้ง

หากแฟนเมตตา สาครไม่ลืม ตัวผมแสนปลื้ม ที่แฟนช่วยเชียร์ดังหวัง  
ผมจะตั้งใจทำงาน พร้อมจัดรายการให้ฟัง ช่วยให้สมหวังดังผมตั้งใจ

ผมลองจับไมค์ ร้องเพลงสักครั้ง แต่งานข้างหลัง ผมยังไม่หนีไปไหน  
เรื่องจัดรายการผมนั้น ทุกวันเชิญท่านฟังได้ ผมไม่หนีไกลยังจัดเหมือนเดิม ...

(สาครวอนแฟน : สาคร ศรีไกรไทย)

เพลงสาครวอนแฟน กล่าวถึงนักจัดรายการ ซึ่งจัดรายการอยู่ตามสถานีทั่วไป  
โดยทำหน้าที่ตอบจดหมายแฟนเพลงที่เขียนจดหมายหรือโทรศัพท์มาคุยหรือขอฟังเพลง แต่ด้วย  
ความที่อยากให้ตนเองดังและเป็นที่รู้จักแก่คนทั่วไปมากยิ่งขึ้น จึงหันมาร้องเพลงดูบ้าง โดยยัง  
ทำหน้าที่นักจัดรายการอยู่เหมือนเดิม

จากการศึกษาสารัตถะเหตุการณ์เกี่ยวกับความเป็นไปในวงการเพลงลูกทุ่งภาคใต้  
พบว่า นักแต่งเพลงลูกทุ่งภาคใต้ พยายามนำเสนอเรื่องราวของบุคคลที่เกี่ยวข้องกับวงการเพลง  
เช่น นักร้อง นักแต่งเพลง นักจัดรายการ ผู้ฟังเพลง บริษัทเทป เป็นต้น และความเป็น  
ไปในวงการเพลงลูกทุ่งภาคใต้ เช่น การไต่เต้าเป็นนักร้อง การฝากตัวกับแฟนเพลง การ  
เผยแพร่เพลงลูกทุ่งภาคใต้ เป็นต้น

สารัตถะเกี่ยวกับการรายงานข่าวและเหตุการณ์ในเพลงลูกทุ่งภาคใต้ตั้งแต่ปี พ.ศ.  
2532 - 2541 จะปรากฏสารัตถะเหตุการณ์เกี่ยวกับภัยธรรมชาติจากอุทกภัยและวาตภัย เหตุการณ์  
ทั่วไปในชีวิตประจำวันจากอุบัติเหตุ การลุ่มหลงอบายมุข การประสบความเดือดร้อนจาก  
ภาวะเศรษฐกิจ เหตุการณ์เกี่ยวกับการเมือง การปกครอง กล่าวถึงการปฏิบัติหน้าที่ของทหาร  
และเหตุการณ์ทางการเมือง เหตุการณ์เกี่ยวกับความเป็นไปในวงการเพลงกล่าวถึงการ  
ไต่เต้าเป็นนักร้อง การฝากเนื้อฝากตัวกับแฟนเพลง การทำหน้าที่ผู้ให้และเผยแพร่เพลงลูกทุ่ง  
ภาคใต้ของนักแต่งเพลง นักจัดรายการและบริษัทเทป

## 2. สภาพความเป็นอยู่

เพลงลูกทุ่งภาคใต้ตั้งแต่ปี พ.ศ. 2532 - 2541 ปรากฏสารัตถะเกี่ยวกับสภาพความ  
เป็นอยู่ของชาวภาคใต้ ซึ่งสามารถแบ่งออกเป็นสี่ประเด็น ดังต่อไปนี้

2.1 **ชีวิตชนบท** เพลงลูกทุ่งภาคใต้แสดงถึงความเป็นชนบท ให้ปรากฏอยู่เสมอตามอารมณ์ของเพลง ที่นักแต่งเพลงต้องการให้เป็นไป ชีวิตชนบทจะมีสิ่งแวดล้อมตามธรรมชาติ เช่น ป่า ภูเขา ทุ่งนา แม่น้ำ ต้นไม้ และมีการดำเนินชีวิตแบบกลุ่มปฐมนิคม สวรรค์ตะเกียบกับชีวิตชนบทที่เพลงลูกทุ่งภาคใต้นำมากล่าวมีดังนี้

2.1.1 **สิ่งแวดล้อม** สังคมชนบทมีสิ่งแวดล้อมตามธรรมชาติ ดังนั้นเพลงลูกทุ่งภาคใต้จึงกล่าวถึงธรรมชาติอันสวยงามสุขสงบของชนบทไว้มากมาย เพื่อชักชวนให้ผู้ฟังใคร่สัมผัสชนบทจริง ๆ ดังคำร้องที่ว่า

ไฉ่ยามนี้เสียงดนตรีที่บรรเลง      ใฝ่กล่อมเป็นเพลงมโหรีเสียงปี่กลอง  
อยู่ตามท้องนาบ้านไร่ชายคลองหรือเรไรร้องย่ำเวลาเมื่อสายัณห์  
ไฉ่ท้องทุ่งนาเขียวขจีสีธรรมชาติ      ดูสวยผุดผาดและดินดาษหลากสีสัน  
อยู่กลางท้องนาข้าวไร่รำพัน      ให้ชวนฝันถึงโลกอันใสมหาไสภี  
(หนุ่มนาหาแฟน : จิรนนท์ พันธรงค์)

เพลงหนุ่มนาหาแฟน กล่าวถึงสภาพธรรมชาติอันสวยงามของชนบทที่แวดล้อมไปด้วยคลอง ไร่ นา ที่เขียวขจี ตกตอนเย็นก็มีหญิงเรไรส่งเสียงร้องขับกล่อมเป็นเพลง เหมือนกับอยู่ในโลกของความฝันอันสวยงาม

... กลับปากพั่งคืนหลังที่เคยผูกพัน      บ้านเดิมของฉันสวรรค์ก็ยังคงอายุ  
กลิ่นไอท้องน่าน้ำเค็มทะเลหาดทราย      มันมีความหมายเสียดายเมื่อยามห่างไกล ...  
(กลับปากพั่ง : ฉัตรชัย มงคลทอง)

เพลงกลับปากพั่ง กล่าวถึงสภาพธรรมชาติของอำเภอปากพั่งที่แวดล้อมไปด้วยท้องทุ่งนา ทะเล และหาดทราย ทำให้น่าอยู่และเกิดความผูกพัน

... มาตะมาต้า<sup>1</sup> ไปเที่ยวสงขลาหาดทราย      ทิวทัศน์สบายชมพลา  
โน่นนางนวลนก      พาไปเที่ยวหาดใหญ่แล้วเลยไปเที่ยวน้ำตก      ไปเที่ยวโดน  
งาช้างกับน้องนางสาวสวยเมืองกรุง

(ชวนสาวเที่ยวได้ : ฉัตรชัย มงคลทอง)

<sup>1</sup>มาตะมาต้า หมายถึง มาซิมาซิ

เพลงชวนน้องเที่ยวได้ กล่าวถึงธรรมชาติที่สวยงามน่าเที่ยวของจังหวัดสงขลา ซึ่งมี  
ทิวทัศน์ที่เป็นทะเล หาดทราย น้ำตก ทะเลสาบอันสวยงาม

แดนท้องนาแดดจับตาเมื่อเวลาบ่าย ข้าวเอนยอดไทรพลั่วโบกไป  
เขียวขจี ช่างเพลินใจเสียงกอไม้เสียงดสี คล้ายเสียงดนตรีกล่อมน้องพี่ที่บ้านนา ...  
แดนท้องนาสนธยาใกล้เวลาค่ำ ตะวันลอยคล้อยต่ำทอแสงงามรำไร  
มองทุ่งสีทองเรืองรองแสงส่องอำไพ ลมโบกข้าวพลั่วเอนไหวแสนสุขใจ วิมานบ้านนา  
(วิมานติดดิน : ฉัตรชัย มงคลทอง)

เพลงวิมานติดดิน กล่าวถึงบรรยากาศของท้องทุ่งนา ที่มีต้นข้าวเขียวขจีและเอนไหว  
ตามแรงลม เสียงของกอไม้เสียงดสีดังคล้ายเสียงดนตรี โดยเฉพาะตอนเย็นใกล้ค่ำ ดวงอาทิตย์ทอ  
แสงอ่อนรำไร ทำให้ทุ่งนาดูเหลืองอร่ามไปทั่ว นก ไก่ กา ต่างก็พากันบินกลับรัง

2.1.2 การดำเนินชีวิตแบบกลุ่มปฐมภูมิ คือ การรู้จักคุ้นเคย สนับสนุนกัน  
ช่วยเหลือเกื้อกูล พึ่งพาอาศัยกันระหว่างเพื่อนบ้าน ซึ่งเป็นลักษณะเด่นของคนในชนบท  
ดังคำร้องที่ว่า

... น้ำแคววัดมีพร้าว<sup>1</sup> แล้วเอามาช่วยน้ำดับล้างถ้วยโน<sup>2</sup> น้ำแดงล้างถาด  
น้ำวาดคว่ำถ้วยไปให้ผัวกินเหล้า ใครมีข้าวแล้วก็เอามาแบ่ง ฉานมีแรง<sup>3</sup> ฉานก็ช่วย<sup>4</sup>  
ปลูกโรง<sup>5</sup> น้ำทิ้งร้างโนน้ำม่อนเฉียงพิน<sup>6</sup> คั้นทั้งคั้นมาช่วยงานเรา ...  
(ดีใจได้บวช : ฉัตรชัย มงคลทอง)

<sup>1</sup>พร้าว หมายถึง มะพร้าว

<sup>2</sup>โน หมายถึง โนน

<sup>3</sup>ฉานมีแรง หมายถึง ฉันมีแรง

<sup>4</sup>อี่ช่วย หมายถึง จะช่วย

<sup>5</sup>ปลูกโรง หมายถึง สร้างโรง

<sup>6</sup>เฉียงพิน หมายถึง ผ่าพิน

เพลงดีใจได้บวช กล่าวถึงสภาพความเป็นอยู่ของคนชนบทที่รู้จักช่วยเหลือเกื้อกูล  
พึ่งพาอาศัยกัน สนิทสนมคุ้นเคยกันเหมือนญาติพี่น้อง รู้จักแบ่งปันกัน ซึ่งจะมองเห็นได้  
ชัดเจนในงานประเพณีของภาคใต้ เช่น งานบวช งานแต่งงานหรืองานศพ เพื่อนบ้าน  
ข้างเคียงจะคอยช่วยเหลือโดยนำสิ่งของมาให้ และสละแรงกายช่วยงานจนสำเร็จ

ทนอยู่กรุงเทพฯ ไม่ไหว ทนอยู่กรุงเทพฯ ไม่ไหว มันกลุ่มหัวใจ อยู่ใน  
เมืองกรุง อ่าล้าย้อนมาเมืองลุง ล่าแล้วจากกรุงเมืองฟ้าอาไฟ ปักซี่ใต้บ้านเรา  
ก็ช่วยไม่เอาเปรียบใคร มีจิตผูกมิตรจริงใจ รู้จักอภัยให้กันและกัน ...

(เตี้ยเมืองลุง : ฉัตรชัย มงคลทอง)

น้ำพึ่งเรือเสื่อก็ยงพึ่งป่า	อยู่ใต้ฟ้าต้องพึ่งพาอาศัย
ทำความดีรู้จักมีน้ำใจ	รู้จักอภัยมีเอื้อเฟื้อต่อกัน
บ้านเรือนเคียงอย่าถกเถียงโต้แย้ง	มีข้าวแกงช่วยกันแบ่งจัดสรร
เมตตาจิตให้ผูกมิตรต่อกัน	มีสักวันพวกเร่หลังตอบแทน ...

(น้ำพึ่งเรือเสื่อพึ่งป่า : ฉัตรชัย มงคลทอง)

เพลงเตี้ยเมืองลุง และเพลงน้ำพึ่งเรือเสื่อพึ่งป่า กล่าวถึงสังคมชนบทภาคใต้ที่มีการ  
พึ่งพาอาศัยกัน มีน้ำใจเผื่อแผ่ไม่เอาเปรียบ ถ้อยทีถ้อยอาศัย จริงใจต่อกัน รู้จักอภัย  
ซึ่งกันและกัน

**2.1.3 ความยึดมั่นในพุทธศาสนา** ชาวใต้มีความผูกพันกับวัด ใช้วัดเป็นที่  
พึ่งยามทุกข์ร้อน สถานศึกษา สถานที่พักผ่อนหย่อนใจ สถานที่พบปะสังสรรค์ วัดจึงเป็น  
ศูนย์กลางของชุมชน ชาวใต้จะตักบาตรทุกวัน ถ้าเป็นวันพระหรือวันเทศกาลประเพณีต่าง ๆ ก็  
จะไปตักบาตร ทำบุญ ฟังเทศน์ที่วัด ดังคำร้องที่ว่า

... กลับบ้านปักซี่ใต้เมื่อไหร่	สงกรานต์กลับไปไหนหนอ
รีบกลับให้ทันสงกรานต์	จะได้ช่วยงานรดน้ำหลวงพ่อ
ตักบาตรทำบุญร่วมกัน	กลับไปให้ทันทุกคนเขารอ ...

(กลับบ้าน : สุราษ สุขสำราญ)

เพลงกลับบ้าน กล่าวถึง ชาวใต้ซึ่งไปทำงานอยู่กรุงเทพฯ แต่เมื่อถึงเทศกาลสงกรานต์ ซึ่งเป็นวันปีใหม่ของไทย ทุกคนจะพากันกลับบ้าน เพื่อรดน้ำดำหัวผู้สูงอายุและทำบุญตักบาตรร่วมกับญาติพี่น้อง

... งานบุญงานวัดงานวา ... ทำบุญด้วยการพุดจา ... วันนี้เรามาร่วมงานบุญงานกุศลกัน ทำบุญกันคนละนิดละหน่อย จะได้ทำนุบำรุงศาสนา การศรัทธานี้มันหลั่งมาเอง เหมือนฝนอันชื่นใจ จากพากฟ้าสุรลัยสู่แดนดิน ... จะเก็บเงินทั้งหมดนี้ ทะนุบำรุงศาสนา ... เงินทั้งหมดนี้จะสร้างกุฏิ ...

(โฆษกงานวัด : สืบพร ไพฑูรย์)

เพลงโฆษกงานวัด กล่าวถึงความยึดมั่นในพระพุทธศาสนา ทำให้ชาวใต้ชอบทำบุญซึ่งมีการทำบุญหลายรูปแบบด้วยกัน เช่น การทำบุญตักบาตร การบริจาคทรัพย์ เพื่อสร้างอุโบสถ หอฉันหรือกุฏิ และการบริจาคแรงงานโดยเป็นโฆษกงานบุญของวัด

... นะโมไหว้โพธิสัตว์ เป็นผู้ตรัสธรรมแตกฉาน สิ้นสุดเมื่อพุทธกาลให้เป็นทานชาวโลกนานมา  
ทำดีได้ดีกันทั่ว หากทำชั่วได้ชั่วเพื่อนหนา หมายมุ่งหมายองค์สัมมา  
ใจเป็นตรายึดหลักที่ใจ ฝึกฝนบนทางธรรมะ ชั่วสละเป็นบุญมหันต์ ทำดีทำดี  
ต่อกัน ...

(ทำดีได้ดี : นพพล สกลวงศ์)

... เกิดเป็นคนอย่าทำตนเป็นคนเกะกะ ช่วยได้ช่วยกันไป เพราะคนไทยมีน้ำใจธรรมะ เขาผิดให้อภัยช่วยกันแก้ไข เปิดใจกันซะ เราสู้รักภักดี  
สร้างแต่ความดีก็เรามีพระ ...

(มากับพระ: โรม ศรีธรรมราช)

เพลงทำดีได้ดี และเพลงมากับพระ กล่าวถึงการยึดมั่นต่อคำสอนในพระพุทธศาสนาของชาวใต้ ที่สอนให้ทุกคนประพฤติตนเป็นคนดีมีศีลธรรมอันดีงาม ช่วยเหลือพึ่งพาอาศัยกัน การให้อภัยและมีความสามัคคี



... เป็นชายต้องบวชให้แม่ รักแท้คือแม่เพื่อนหนา  
 ยึดมั่นกตัญญูตา เหนือกว่าคุณแม่ไม่มี  
 ลูกชายแม่หมายให้บวช หวังอวดผ้าเหลืองเรื่องศรี  
 แม่หวังตั้งใจให้ดี คราวนี้ต้องบวชแทนคุณ  
 พ่อหวังตั้งใจอุ้มบาตร ประกาศเสริมสร้างกุศล  
 ซาบซึ้งถึงพุทธคุณ ช่วยหนุนนำศาสนา  
 เป็นชายบวชให้แม่พ่อ สืบต่อพระศาสนา  
 เกาะชายผ้าเหลืองลูกยา ชาตินี้ชาติหน้าวิไล ...  
 (บวชให้แม่ : ฉัตรชัย มงคลทอง)

... แม่เหอผมบวชเดือนหน้า แม่จำไม่ต้องไหวหวั่น  
 เก็บเงินได้หลายพัน ให้แม่นัดวันจะลาหยุดงาน  
 บวชแล้วจึงค่อยแต่ง น้องแดงคอยผมมานาน ...  
 (บวชเดือนหน้า : สุราษ สุขสำราญ)

... ดีใจจะได้สิ้นเวร เราจะบวชเณรแทนคุณพ่อแม่  
 บวชให้คนझेคนแก่ ทั้งพ่อและแม่หมายมั่นเอาไว้  
 ดีใจได้สร้างเขา พอสึกพ่อเราจะหาเมียให้  
 ผู้หญิงแม่มองเอาไว้ สึกแล้วจะได้ขอเป็นเมียเรา ...  
 ดีใจได้หมดเรื่องกรรม บาบที่ทำได้บางเบา  
 บวชให้พ่อแม่เกิดเรา อย่าซีमเศรำมาช่วยงานกัน  
 (ดีใจได้บวช : ฉัตรชัย มงคลทอง)

เพลงบวชให้แม่ เพลงบวชเดือนหน้า และเพลงดีใจได้บวช กล่าวถึง การบวชซึ่ง  
 ถือเป็นสิ่งที่ช่วยอบรมสั่งสอนให้คนเป็นคนดี ตลอดจนเป็นการทดแทนบุญคุณของบิดามารดาและ  
 พุทธศาสนาถือว่าการบวชเป็นความดี และยกย่องผู้ที่บวชแล้วว่าเป็นคนดีมีศีลธรรม มี  
 ความรู้ควรแก่การยกย่องนับถือ และเชื่อว่าการบวชก่อนแต่งจะทำให้บิดามารดาได้บุญ

จากการศึกษาสารัตถะเกี่ยวกับชีวิตชนบทในเพลงลูกทุ่งภาคใต้ พบว่านักแต่งเพลงลูกทุ่งภาคใต้ได้กล่าวถึงความเป็นชนบทของภาคใต้ไว้มากมาย เช่น สิ่งแวดล้อมตามธรรมชาติ ได้แก่ ป่า ภูเขา ทุ่งนา เป็นต้น การดำเนินชีวิตแบบกลุ่มปฐมนิยมด้วยการรู้จักคุ้นเคยสนิทสนมคุ้นเคยเสมือนญาติพี่น้อง การพึ่งพาอาศัยกัน และการยึดมั่นในพุทธศาสนาด้วยการทำบุญ การยึดมั่นต่อคำสอนในพระพุทธศาสนาและการบวช

2.2 สถานที่ เพลงลูกทุ่งภาคใต้ที่แต่งโดยนักแต่งเพลงชาวภาคใต้ ที่เกิดและเติบโตมาจากสภาพแวดล้อมภาคใต้ มีความรู้ ประสบการณ์เกี่ยวกับสถานที่ต่าง ๆ ที่ได้พบเห็นและได้ถ่ายทอดลงบทเพลง สารัตถะเกี่ยวกับสถานที่ที่ปรากฏในเพลงลูกทุ่งภาคใต้ มีลักษณะเป็นการแนะนำสถานที่ และกล่าวถึงความประทับใจต่อสถานที่ เพื่อดึงดูดความสนใจของผู้ฟัง เป็นสื่อในการเผยแพร่ชื่อเสียงและก่อให้เกิดความรัก หวังแทน และผูกพันต่อสถานที่นั้น ดังคำร้องที่ว่า

... มาเที่ยวสงขลาแดนไกล ยังได้เลยไปเที่ยวเมืองหาดใหญ่อีกที ซื่อเทป  
เครื่องใหญ่ มาเที่ยวหาดใหญ่คราวนี้ โดนจับของหนีภาษี เฮ้ยดวงไม่ดีเลยหนอเรา  
หาดใหญ่แม้ใครได้ไปเที่ยวมา ตัดใจจริงตราอุราคลายเจ็บเหงา ...  
(สงขลาที่รัก : จักรพันธ์ รวิพันธ์)

... สมิหลาแห่งนี้เคยมีอดีตสถิตใจฉัน เมื่อปีกลายนั้นเคยรักร่วมใจ  
งานแห่พระปีก่อนนั้น ...

โบสนเสียงซ่าเมื่อคราต้องลม ระงมเสียงคลื่น ดึกคืนก่อนคืนนี้  
นอนหนุนตักพี่ เกาะหนูเกาะแมวตั้งเคียงคู่ เปรียบรักเราอยู่คู่ซิว แม่นางเงือก  
นี้ยังเป็นพยาน ...

(อดีตรักแหลมสมิหลา : สิริรักษ์ รัตนมุกดา)

เพลงสงขลาที่รัก และเพลงอดีตรักแหลมสมิหลา กล่าวถึงจังหวัดสงขลา ซึ่งเป็นเมืองท่องเที่ยวที่มีสถานที่สำคัญ ได้แก่ แหลมสมิหลา ดินแดนแห่งความหลังของเกาะหนูเกาะแมว นางเงือก และอำเภอหาดใหญ่ ซึ่งเป็นศูนย์กลางธุรกิจที่มีของหนีภาษีอีกด้วย

ที่อยู่ชุมพรเร่ร้อนเที่ยวเมืองไชยา ได้พบกานดาอิสลามสาวงามพุ่มเรียง ต่าง  
ศาสนาชะตาชักนำมาเคียง ...

พุ่มเรียงเมืองเก่าโบราณก่อนเมืองไชยา แหลมโพธิ์โสภาหาดทรายสายลม  
แสงจันทร์ แผงกายใต้สนมีดมนต์สลัวเลื่อน ...

(นิราศรักพุ่มเรียง : สาลิกา กิ่งทอง)

เพลงนิราศรักพุ่มเรียง กล่าวถึงเมืองพุ่มเรียงแหล่งโบราณสถาน แหลมโพธิ์ใน  
อำเภอไชยา จังหวัดสุราษฎร์ธานี และความรักต่างศาสนาของหนุ่มชุ่มพุ่มกับสาวพุ่มเรียง

... หากคุณได้มาเที่ยวเมืองนครสักหน  
สมเป็นเมืองพระมาแต่โบราณนานเน  
ยี่สิบคำคนไม่เท่าตาเห็น  
ชาวเมืองนครไม่เคยให้ร้ายผู้ใด  
ใครใครมาเที่ยวนคร

ชาวใต้ทุกคนน้ำใจโอบอ้อมอารี  
ใจไม่หันเหธรรมสักจะครองใจ  
หากคุณได้เห็นแล้วคุณจะรู้จักใจ  
รักเพื่อนและมิตรแดนไกล

(อย่าเชื่อข่าวลือ : คีรี รุ่งอรุณ)

เพลงอย่าเชื่อข่าวลือ กล่าวถึงเมืองนครศรีธรรมราช เมืองพระพุทธศาสนา ที่มี  
พระบรมธาตุเป็นโบราณสถานคู่บ้านคู่เมือง ที่พุทธศาสนิกชนเคารพนับถือ

... ล่องใต้กับพี่คนดีไปไหม ไปเที่ยวหาดใหญ่ เมืองตรัง ปาดัง สตูล  
นราชายแดนแคว้น ไปไหมแม่คุณ ยะลา ตาเนี น่าสนจะพาน้ำมนไปพิทลุง  
เมืองใต้บ้านพี่ของดีมากมาย ไปแลหนึ่งได้ จอเล็กเขาเรียกหนึ่งลุง<sup>1</sup>  
โนรา ก็มีแสงสีไม่แพ้เมืองกรุง ...  
คนใต้ใจดีน้องพี่เชิญเที่ยวแลลอง สะตอ ลูกเนียง เหยียงดอง ของกิน  
รับรองว่าอร่อยทั้งเพ ...

(ชวนน้องล่องใต้ : สุดรัก อักษรทอง)

ไปหม้าย<sup>2</sup> ไปหม้าย ไปเที่ยวบักซีใต้บ้านพี่ พาไปแลนครโนรา  
พี่จะพาไปดู ไปเที่ยววานเดือนสิบ ไปหม้ายแม่ยอดพดู ...

<sup>1</sup>หนึ่งลุง หมายถึง หนึ่งตะลุง

<sup>2</sup>ไปหม้าย หมายถึง ไปไหม

มาเลยปักซี่ได้จะกินไทรกะได้ ยาร่วงหัวครก จะกินลูกตอลูกเนียง  
จะกินลูกส้มเกลี้ยง หรือว่าลูกเนียงนก จะกินลูกเงาะลูกขามเอาเลยคนงาม  
แต่ว่าอย่าลกก จะกินข้าว หรือจิ้งจิ้ง บ้านพี่ก็ยังไม่ไช้ซี้หก ...

(ชวนสาวเที่ยวได้ : ฉัตรชัย มงคลทอง)

เพลงชวนน้องล่องใต้ และเพลงชวนสาวเที่ยวได้ กล่าวถึงจังหวัดต่าง ๆ ของภาคใต้  
ที่มีแหล่งท่องเที่ยว ของดีมากมายไม่ว่าจะเป็นอาหารพื้นเมือง การละเล่นพื้นเมืองและประเพณี  
นอกจากนี้ก็มีเพลงของหรอยของฉัตรชัย มงคลทอง ที่กล่าวถึงปักซี่ได้เหมือนกับเพลงดังกล่าว  
ข้างต้น

จากการศึกษาสารัตถะเกี่ยวกับสถานที่ในเพลงลูกทุ่งภาคใต้ พบว่านักแต่งเพลง  
ลูกทุ่งภาคใต้ พยายามใช้เพลงเป็นสื่อในการเผยแพร่ชื่อเสียงสถานที่ท่องเที่ยวและสถานที่  
สำคัญของภาคใต้ พร้อมทั้งปลูกฝังให้ชาวใต้มีความรัก ห่วงแหน และผูกพันต่อสถานที่  
เหล่านั้น

**2.3 อาชีพ** จากการที่ภาคใต้มีลักษณะภูมิประเทศที่อุดมสมบูรณ์ไปด้วยทรัพยากร  
และลักษณะภูมิอากาศที่เอื้ออำนวยต่อการประกอบอาชีพต่าง ๆ มากมาย จึงมีผลให้ชาวใต้มี  
หลากหลายอาชีพ ดังที่เพลงลูกทุ่งภาคใต้ได้ปรากฏสารัตถะเกี่ยวกับอาชีพไว้ คือ

**2.3.1 อาชีพเกษตร** คนภาคใต้ส่วนใหญ่ประกอบอาชีพเกษตรกรรมเป็น  
อาชีพหลัก เพราะสภาพแวดล้อมเหมาะแก่การทำกรเกษตร ได้แก่ การทำนา การทำสวน  
และการทำไร่ ดังคำร้องที่ว่า

โอ้ชีวิตชาวนา เข้าตื่นขึ้นมาต้องแบกคันไถ พร้อมเจ้าทวยคู้ใจมุ่งหน้า  
ไปสู่ท้องทุ่งนา หม่อมมองท้องทุ่งเหวว่า แว่วเสียงสกุณาเรียกหาคุ้มัน  
ย่าโคลนไถนาเรื่อยไป ผีนนาผีนใหญ่ เหนื่อยกายก็ช่างมัน ...

(ชีวิตชาวนา : ฉัตรชัย มงคลทอง)

ตีห้าหัวรุ่ง<sup>1</sup> ยกขึ้นหุงข้าว แกงตอ<sup>2</sup> ไล่พร้าว แกงเลียงลอกอ<sup>3</sup> แแบกไถ  
จูงควายไม่ได้รีรอ อนาคตจริงหนอชีวิตชาวนา ...

(ย้ายหนุ่มลูกทุ่ง : เทพบุตร ราชธานี)

เพลงชีวิตชาวนา และเพลงย้ายหนุ่มลูกทุ่ง กล่าวถึงชีวิตชาวนาที่ตั้งแต่เช้าแบกคัน  
ไถจูงควายไปนาต้องย่ำโคลนไถนา กลางแดดจนค้ำจิ้งได้จูงควายกลับบ้าน นอกจากนี้ก็มี  
เพลงหนุ่มนาฝากรัก ของสุดรัก อักษรทอง เพลงสาวน่วยคีนนา ของฉัตรชัย มงคลทอง ที่  
กล่าวถึงการทำนาในทำนองเดียวกัน

รูปร่างดำแต่หัวใจแสนดี ออย่ามองพี่อย่างไมแยะแสะ ตัวพี่ดำเพราะทำ  
สวนกาแพ เจ้าอย่าแลพี่ดังเช่นเป็นดิน

ดอกกาแพช่างหอมแท้ชวนดม เจ้าได้ชมจะไปถวิล ต้นมันแดงเพราะ  
ว่ามันเป็นดิน ตัวพี่มีกลิ่นเพราะมีดินติดมา

(หนุ่มกาแพ: โรม ศรีธรรมราช)

เพลงหนุ่มกาแพ กล่าวถึงผู้ที่มีอาชีพทำสวนกาแพที่มีผิวดำ และมีกลิ่นหอมเหมือนกับ  
เมล็ดกาแพ พร้อมทั้งบอกถึงลักษณะของต้นกาแพที่มีสีเหมือนกับดินที่ปลูก

ตื่นตั้งแต่ตีห้า ตื่นมาล้างหน้าแปรงฟัน ตะเกียงก็ไม่ใช่ น้ำมัน ไม่ควัน  
ให้มันเสบตา ถือมีดกรีดยางเล่มเก่า รีบเดินเข้าสู่สวนยาง สวนยางไม่รก  
ไม่ร้าง น้องนางตากถางโล่งเตียน ...

กรีดเป็นเส้นพาดเฉียง กรีดเรียงไปตามแถวยาง กรีดไปด้วยใจมุ่งหวัง  
ราคาน้ำยางจะดี ...

(สาวน่วย : เอกชัย ศรีวิชัย)

<sup>1</sup>หัวรุ่ง หมายถึง ย่ำรุ่ง

<sup>2</sup>แกงตอ หมายถึง แกงสะตอ

<sup>3</sup>ลอกอ หมายถึง มะละกอ

ตีสี่แสงตะเกียงสอดส่อง เดินย่องไปตามร่องยาง หนาวหรือก็หนาว  
แต่เราเดินจ้องทาง แสงไฟเลือนลางกรีดยางคนเดียว คิดไปให้เปลี่ยวเงียบเหงา  
เศร้าใจ ...

(หนุ่มสวนยางเพื่อรัก : ฉัตรชัย มงคลทอง)

เพลงสาวนุ้ย และเพลงหนุ่มสวนยางเพื่อรัก กล่าวถึงผู้ที่มีอาชีพทำสวนยาง จะต้อง  
ตื่นตั้งแต่ 4.00 - 5.00 นาฬิกา ล้างหน้าแปรงฟันจัดเตรียมเครื่องมือหากิน คือ ตะเกียงและ  
มีดกรีดยางเพื่อไปกรีดยาง โดยที่จะต้องเสี่ยงกับอันตรายรอบด้าน แต่ด้วยความตั้งใจและมุ่งมั่น  
จะให้ได้น้ำยางมากและราคาดีก็ต้องขยันและอดทน

**2.3.2 อาชีพประมง** จากการที่ภาคใต้มีพื้นที่ติดกับทะเลทั้งฝั่งตะวันตกและฝั่ง  
ตะวันออกทำให้เหมาะแก่การประกอบอาชีพประมง ซึ่งมีทั้งเรืออวนรุนและเรืออวนลาก ซึ่งเป็นเรือ  
หาปลาขนาดใหญ่ ในการออกเรือแต่ละครั้งต้องใช้เวลาหลายวัน ทำให้ต้องจากครอบครัวและ  
คนรัก จึงเกิดความรู้สึกคิดถึงคนที่อยู่ทางบ้าน ดังคำร้องที่ว่า

เติบโตในกลางทะเล เป็นคนทะเลหาปลาหาปลา มีน้ำกับฟ้าเป็นเพื่อน  
มีน้ำกับฟ้าเป็นเพื่อน ลำเรือเสมือนสายใยชีวา ...

ทะเลยังไม่เหือดแห้ง ถึงยังมีแรงต้านลมคลื่นพา อย่าห่างเลยนะทะเล  
สงสารคนเล<sup>1</sup> พอได้หาปลา อย่าห่างเลยนะทะเล สงสารคนเลพอได้หาปลา ...

(คนทะเล : แสงทอง นครศรี)

คนน้ำเค็มไม่หลอกหลอน บังอรโปรดเชื้อใจ เคยรอนแรมถิ่นไหน  
ไกลไกลอยู่กลางทะเล ...

ชีวิตคนต้องเสี่ยงตาย หนาวกายจะคลื่นลม ยามไกลแฟนชื่นชม  
ระบมอยู่บนดั่งเก ...

(คนน้ำเค็ม : มิตรชัย เมืองชุมพร)

<sup>1</sup>คนเล หมายถึง คนทะเล

คลื่นลมแรงจอดเรือไม่ได้ กำหวงพอไว้เสี่ยงตายหลายครา จะหันหน้า  
ไปพึ่งใคร มองไปทางไหนเห็นแต่น้ำกับฟ้า ชีวิตชาวเรือบางครั้ง ก็เปื้อนด้วย  
ความเหว่ว่า กว่าจะได้กลับมา จอดทำนั่นคงหลายวัน

(จ.ม.หนุ่มเรืออวน : เทพบุตร ราชธานี)

... หนุ่มตั้งเกตรอมตรม ไม่มีคู่ชั่มระทมสุดฝัน อยู่กับแดดและคลื่น  
ทั้งวันทั้งคืนล่องเรือจับปลา ...

(ตั้งเกขาดรัก : เอกชัย ศรีวิชัย)

... แดดออกเปรี้ยวเปรี้ยว หวันเที่ยงแผ่แผ่<sup>1</sup> นั่งเลือกกุ้งใส่เข่ง  
กลางเที่ยงแสดแสด ออกอวนลากอวนหาปลา หวางอี่ได้เบี่ยมา<sup>2</sup> น้ำตาแทบแตก ...

(หนุ่มชาต: เอกชัย ศรีวิชัย)

จุดประทัดนำเรือจากฝั่ง ด้วยใจหวังจับปลากลางทะเล เกิดมาจนจำทน  
เป็นตั้งเก ออกเรือร้อนแรลลอยเคว้งคว่างคลื่นลม ...

(ตั้งเกอกหัก : ฉัตรชัย มงคลทอง)

... โจรผู้ร้ายมากมายเต็มทะเล ปล้นเรือหาปลาชาวตั้งเก ชีวิตชาวเล  
ว่าเหว่หัวใจ หมดเครื่องหมดอวนหน้าหนาวทำไม หาเงินที่ไหนไปหมั้นวิวาห์ ...

(อ้ายหนุ่มเรืออวน ภาค 2 : พายุ สุริยัน)

เพลงคนทะเล เพลงคนน้ำเค็ม เพลงจ.ม.หนุ่มเรืออวน เพลงตั้งเกขาดรัก  
เพลงหนุ่มชาวเล เพลงตั้งเกอกหัก และเพลงอ้ายหนุ่มเรืออวนภาค 2 กล่าวถึงชีวิตคนที่  
ประกอบอาชีพประมงต้องออกเรือหาปลากลางทะเลหลาย ๆ วัน ต้องเสี่ยงชีวิตกับคลื่นและลม  
และที่ร้ายแรงก็คือ การโดนปล้นกลางทะเล สิ่งทีกล่าวมามีผลทำให้สิ้นเนื้อประดาตัวได้  
นอกจากนี้เพลงอื่น ๆ ที่กล่าวถึงชีวิตชาวประมง และความรู้สึกคิดถึงครอบครัวและคนรักที่อยู่  
ที่บ้าน ได้แก่ เพลงหนุ่มอวนลาก และเพลงอวนลากใจลอย ของพายุ สุริยัน

<sup>1</sup>หวันเที่ยงแผ่แผ่ หมายถึง ตอนเที่ยงจัด

<sup>2</sup>หวางอี่ได้เบี่ยมา หมายถึง ระหว่างจะได้เงินมา

2.3.3 อาชีพค้าขาย เป็นอาชีพที่เกี่ยวข้องกับการบริโภค มีความจำเป็นต่อการยังชีพของประชาชน อาชีพค้าขายที่พบและกล่าวถึงในเพลงลูกทุ่งภาคใต้ ได้แก่ การขายอาหารและการขายมาลัย ดังคำร้องที่ว่า

... คลื่นสาดลมแรงน้องแดงห้วงพีหน้า หน้า ออกเรือหาปลาหลายวัน  
 น้องนั้นเฝ้าคอย กลางคืนฝันถึงพี่บ่อยบ่อย ตื่นจากฝันน้องนั้นเศร้าสร้อย ขาย  
 ข้าวแกงจานเดียวใจลอย หัวใจจะห้อยรอคอยพี่ยา ...

(เสียงจากน้องแดง : แก้ว จามจุรี)

เพลงเสียงจากน้องแดง กล่าวถึงแม่ค้าขายข้าวแกง ที่มีคนรักเป็นหนุ่มเรืออวนต้องออกทะเลหาปลาหลายวัน ทำให้แม่ค้าข้าวแกงเป็นห่วง

ไม่แหล่ง<sup>1</sup>ไม่แหล่งไม่แหล่งไม่แหล่ง พี่แดงบ้านอยู่สงขลา ออกเรือ  
 หาปลาน้องขายข้าวแกง พี่เป็นลูกค้าประจำ กินข้าวกินน้าน้องขายไม่แพง  
 พอได้ไปอยู่กรุงเทพฯ แต่งตัวนุ่งเดฟแจ้มแจ้ว พี่แดงกลับมาสงขลาอีกที  
 พอลามคนดีไม่ค่อยอื้อแหล่ง ...

(พี่แดงแก้งลิ้ม : นิตยา นภาพร)

เพลงพี่แดงแก้งลิ้ม กล่าวถึง ชายหนุ่มซึ่งเคยเป็นลูกค้าประจำของแม่ค้าขายข้าวแกง หลังจากไปอยู่กรุงเทพฯ กลับมาบ้านเกิดทำเป็นลิ้มแม่ค้าข้าวแกง และข้าวแกงที่เคยกินเป็นประจำ

... ชีวิตคนขายมาลัย ผิวใหม่แดดฝนจนเหี่ยว ชีวิตอนาถจริงเชียว  
 หากคนเดียวส่งน้องเรียน พ่อแม่ก็ตายอยู่กับยายอายุจวนเจียน สงสารน้องต้องเรียน  
 เลิกเรียนช่วยร้อยมาลัย ...

(คนขายมาลัย : พายุ สุริยัน)

เพลงคนขายมาลัย กล่าวถึง ชีวิตคนขายมาลัยเพราะกำพร้าพ่อแม่ ต้องออกขาย  
 พวงมาลัยตามสี่แยกไฟแดง เพื่อนำเงินมาเลี้ยงยาย ส่งน้องเรียน และรักษาอาการเจ็บป่วย  
 ของตนเอง

<sup>1</sup>แหล่ง หมายถึง พุด



**2.3.4 อาชีพรับจ้าง** เป็นอาชีพสุจริตอาชีพหนึ่งที่มีคนประกอบกันมาก ลักษณะการประกอบอาชีพรับจ้างมีอยู่สองลักษณะคือ บางคนประกอบเป็นอาชีพหลักในการหาเลี้ยงครอบครัว และบางคนประกอบเป็นอาชีพเสริม หรืองานอดิเรก เช่น ขับรถรับจ้าง ก่อสร้าง รับจ้างกรีดยางพารา และฉายภาพยนตร์กลางแปลง ดังคำร้องที่ว่า

เราเกิดมาเป็นคน ลำบากลำบากอดบั้นอิมบั้น ชีวิตไม่ค่อยใส่ภา  
เพราะเราเกิดมาไม่ได้เป็นนายห้าง ลำบากเราก็ต่องทน เพราะเรามันคนขับ  
รถรับจ้าง

บางที่ไม่มีผู้คน บนถนนมันแสบจะว่าง รถมากเกินต้องการ แยม  
ผู้โดยสารฉันบั้นแสบบ้าง บางวันก็ได้เงินดี แต่บางที่ต้องอดนอนข้างทาง ...

(รถรับจ้าง : พายุ สุริยัน)

อ้ายหนุ่มตุ๊กตุ๊กมีทุกข้ลำบากแรงแ น้ำมันก็แพงค่าผ่อนยังแทบไม่พอ  
วิ่งบริการผู้โดยสารจนตัวงอ จะไปทางไหนสั่งมาได้ผมจะรอ โปรดนั่งชิดชิด  
หน่อยหนอ เหมือนต่ออายุให้ผม ...

(อ้ายหนุ่มตุ๊กตุ๊ก : พายุ สุริยัน)

เพลงรถรับจ้าง และเพลงอ้ายหนุ่มตุ๊กตุ๊ก กล่าวถึง ผู้ที่ประกอบอาชีพขับรถรับจ้างต้อง  
อดทนกับความลำบาก ขับรถรับส่งผู้โดยสาร วันใดมีผู้โดยสารมากก็ได้เงินมาก แต่ถ้าวันใด  
ผู้โดยสารมีน้อย ทำให้รายได้น้อยลง ไม่พอค่าเช่ารถ ค่าน้ำมัน และค่าใช้จ่ายในชีวิตประจำวัน

อ้ายหนุ่มเร่หนึ่งหนักจ้งหนักใจ ต้องเร่หนึ่งไปเร่ไปฉายได้ทุกที่  
ออกตระเวนหนึ่งบางครั้งก็ดี แต่มีบางที่แทบไม่มีข่าวกิน

ตั้งเครื่องหอบฟิล์มตอกลิ้มบักจ้อ ค่ำลงแล้วหนอเปิดเพลงให้พอได้ยิน  
หากเสียงรบกวนอภัยคนทำมาหากิน พุ่งนี้จะบินไกลห่างขอค้างคืนเดียว ...

(อ้ายหนุ่มเร่หนึ่ง : พายุ สุริยัน)

ชีวิตหนึ่งเร่ไฉ่ละเหล่อยชาย มีจอเครื่องฉายไปกันได้ทุกที่ ทำบุญ  
กุศลแก่นบประจำปี งานสุนารีแฟนมีมากจ้ง

ฉายหนังกลางแปลงฝนแล้งเก็บเบี้ย เดือนสามเดือนสี่มากมีคนดูหนัง  
อย่างเดือนสิบสองฝนองน้ำตาหลัง ฝนตกจริงจั่งส่งค่าหนังไม่พอ

กั้นผ้ากลางแจ้งฝนแล้งเก็บตุได้ บางคนไม่ให้ทำได้ใจหนอ ฉีกมูตรั่ว  
ผมสูดกลัวแล้วละพ่อ นักเลงจับคอพ่อเหอพ่อเบ่งตุ ...

(หน่วยหนังเร่ : พายุ สุริยัน)

เพลงย้ายหนุ่มเร่หนัง และเพลงหน่วยหนังเร่ กล่าวถึง ผู้ที่มีอาชีพรับจ้างฉาย  
ภาพยนตร์กลางแปลง โดยใช้ชีวิตเร่ร่อนไปกับรถยนต์และอุปกรณ์ฉายภาพยนตร์ ได้แก่  
เครื่องฉาย फिल्म จอหนัง และผ้ากั้น ขับรถตระเวนไปเรื่อย ๆ เจอสถานที่เหมาะสมก็ปักจอ  
กั้นผ้าฉายภาพยนตร์ เก็บเงินคนดูเพื่อนำเงินไปจ่ายค่าเช่าอุปกรณ์และเลี้ยงชีวิตตนเอง

ฟ้าช่างบันดาลสวรรค์ช่างบันดาล ชีวิตคนดินรนกันไป ไม่ว่าใคร  
ทุกคนต้องทำ จะตรากตรำอย่างไรก็ทนสู้ นำอดสูสู้ชีวิตกันทุกคน

เป็นสาวลูกจ้างหน้าตานางคล้ำดำ เข้ายันค่าทำงานเลี้ยงตัว เพราะ  
ครอบครัวลำบากยากจน เหนื่อยแทบตายแค่ไหนไม่เคยบ่น สู้อดทนเพราะ  
ยากจนเงินทอง ...

(ชีวิตลูกจ้าง : อรอนงค์ ช่อระกา)

ดึกดึกตื่นตื่นค่าคืนต้องตื่นนอน หัวอกคนจนอาทรชีวิตชีพจรลงเท้า  
ต้องตื่นกรีดยาง ชีวิตลูกจ้างเป็นป่าว กรีดยางอยู่จนยันเช้า หิวข้าวเสียจน  
เหนื่อยหน่าย

ด้อยต่ำลำบากต้องตรากตรำสู้ทน หัวอกคนงานคนจนชีวิตอดทนเข้าใจ  
รับจ้างกรีดยางชีวิตลูกจ้างนำหน่าย กรีดยางแบ่งกับเจ้านาย รายได้คิดเป็น  
เปอร์เซ็นต์ ...

(คนกรีดยาง : สุริยัน บัญชาชัย)

เพลงชีวิตลูกจ้าง และเพลงคนกรีดยาง กล่าวถึง ชีวิตของลูกจ้างต้องตรากตรำ  
ทำงานเข้ายันค่าเพราะครอบครัวยากจน โดยเฉพาะคนรับจ้างกรีดยางจะต้องตื่นเข้ามิด ต้อง  
อดทนกรีดยางเพื่อแบ่งเปอร์เซ็นต์การขายกับเจ้าของสวนยาง ถ้าราคายางดีก็จะได้ส่วนแบ่งมาก  
แต่ถ้าราคายางตกก็จะได้รับส่วนแบ่งลดน้อยลง

**2.3.5 อาชีพนายหน้า** เป็นอาชีพที่มีผู้ประกอบเป็นจำนวนมาก เช่น นายหน้าขายที่ดิน นายหน้าขายประกัน เป็นต้น ผู้ประกอบอาชีพนายหน้าจะมีคุณสมบัติเป็นคนพูดเก่ง มีจิตวิทยาในการโน้มน้าวจิตใจผู้อื่นเป็นอย่างดี ดังคำร้องที่ว่า

ที่ดินแม่เอ๋ย ที่ดินดีดี อยากรได้ที่เชิญมาติดต่อ ชอบแปลงไหนไม่ต้องรอ  
รีบติดต่อได้ที่นี้ ...

ที่ดินแม่เอ๋ย ที่ดินไม่แพง มีหลายแปลงมาดูกันได้ เป็นที่นาที่สวน  
มากมาย ใครอยากได้ราคาไม่แพง ...

(ขายที่ดิน : ฉัตรชัย มงคลทอง)

เพลงขายที่ดิน กล่าวถึงวิธีการในการประกอบอาชีพนายหน้าขายที่ดิน คือต้องมี  
ที่นา ที่สวน จำนวนหลายแปลงมาเสนอขายในราคาไม่แพง และจะได้รับเปอร์เซ็นต์การขาย  
จากเจ้าของที่ดิน

ประกันชีวิตเกิดมรดกมิตรทั่วไป ไม่ต้องห่วงใยเรื่องจะมีปัญหา เราช่วย  
ท่านเมื่อเหตุร้ายมีมา ไม่เสียเวลาเชิญมาทำ ...

(ขายประกัน : นพพล สกลวงศ์)

เพลงขายประกัน กล่าวถึงการชักชวนให้คนทำประกันชีวิต เมื่อเกิดอุบัติเหตุ  
อุบัติเหตุ ก็จะได้รับค่าตอบแทนจากบริษัทประกัน

**2.3.6 อาชีพศิลปิน** เดิมอาชีพศิลปินก็คือ โนรา หนังตะลุง และเพลงบอก  
ซึ่งเป็นอาชีพที่มีเกียรติและได้รับการยกย่องมาก แต่ปัจจุบันศิลปินมโนราและหนังตะลุงได้  
ผันแปรชีวิตไปเป็นศิลปินนักร้องกันมาก ทำให้นักร้องเพลงลูกทุ่งภาคใต้จำนวนหนึ่งมีพื้นฐานมา  
จากโนราและหนังตะลุง อีกส่วนหนึ่งเป็นนักร้องโดยการเข้าประกวดร้องเพลงเพื่อนำไปสู่  
นักร้องอาชีพดังคำร้องที่ว่า

... ไปอัดแผ่นฝากแฟนแฟนชาวใต้ เป็นน้องใหม่ขึ้นรถไฟเข้ากรุง

หากดวงดีพอมีทางดัง ฝากความหวังกับผู้ฟังอย่างสูง ช่วยกันเชียร์ให้เป็นดาวรุ่ง

หนุ่มตะลึงและลูกทุ่งทักซิณ สงสารแม่ที่ท่านแก่ชรา จะไถ่มาและเปลี่ยนหนี้  
เปลี่ยนสิน ผากเสียงมาญาติวงศ์ได้ยิน ศิลปินนักขับบ้านเรา ...

(ร้องเพลงเพื่อแม่ : เทพบุตร ราชธานี)

เพลงร้องเพลงเพื่อแม่ กล่าวถึงการเข้ากรุงเทพฯ เพื่ออัดแผ่นเสียงเป็นนักร้องลูกทุ่ง  
ภาคใต้ และขอให้พี่น้องชาวไทยได้ให้กำลังใจ และส่งเสริมให้มีชื่อเสียงในฐานะศิลปินภาคใต้

... มาแล้วมาแล้วนักร้องน้องใหม่ บทเพลงหวานรักจากใจ ที่มอบให้  
ถึงใจแฟนเพลง โปรดให้ความรักเสมือนลูกหลานตนเอง หนูจะขับกล่อม  
บรรเลง ผากบทเพลงนักร้องน้องใหม่

(นักร้องน้องใหม่ : สิริวัชร รัตนมุกดา)

เพลงนักร้องน้องใหม่ กล่าวถึงชีวิตการเป็นนักร้องที่เริ่มต้นจากการเข้าประกวดร้อง  
เพลงได้แก่ การประกวดนักร้องยุวชนดีเด่นแห่งประเทศไทย และการประกวดนักร้องอนุรักษ์ลูก  
ทุ่งไทย จนกลายเป็นนักร้องอาชีพ

... ทำงานกลางคืน ต้องฝืนฟังคำใครใคร่ ค่ำกลางต้องยืนจับไมค์ร้องเพลง  
ไปเสียจนตึกตื่น แหกที่เข้ามาพูดจ่าฟังแล้วต้องฝืน เพราะเราทำงานกลางคืน  
ต้องทนยืนในที่น้ำกัว ...

(ขายเสียงเลี้ยงตัว : สิริวัชร รัตนมุกดา)

เพลงขายเสียงเลี้ยงตัว กล่าวถึงการเกิดมาฐานะยากจน จึงต้องไปเป็นนักร้องตาม  
ห้องอาหารและบาร์ตอนกลางคืน ต้องอดทนอดกลั้นกับคำพูดและสายตาดูถูกเหยียดหยามของผู้  
คนที่มาเที่ยว

ฟังซีฟงฉันแต่งเพลงนี้ ดีโอ้ยดีมันมีความหมาย ใครร้องดีคงได้เก็บไว้  
โอ้ยโอ้ยฉันขายราคาไม่แพง ...

อยากได้เพลงอะไรบอกมา เพลงเฮฮาเพลงเศร้าหม่นหมอง เพลง  
ลูกทุ่งลูกทุ่งเสียงทอง แต่งให้ร้องร้องคงต้องดัง ...

(นักแต่งมือทอง : ฉัตรชัย มงคลทอง)

เพลงนักแต่งมือทอง กล่าวถึงการเป็นนักแต่งเพลงจะต้องใช้ความรู้ และประสบการณ์  
แต่งเพลงขายตามแนวที่นักร้องต้องการ

พี่ไปพี่ไปเสียนาน จากบ้านพี่เลยลืมนิรา (ซ้ำ) เมืองใต้เคยอยู่กันมา  
เคยเล่นโนราโนราด้วยกัน

พี่ไปพี่ไปร้องเพลงพี่คงเซ็งที่เคยรำทุกวัน (ซ้ำ) นางเอกโนราอย่างฉัน  
ไม่งามผ่องพรรณเหมือนนางเครื่องดนตรี ...

(นางเอกโนรา : นิตยา นภาพร)

พี่ไปพี่ไปไม่นาน จากบ้านพี่ไม่ลืมนิรา (ซ้ำ) เมืองใต้เคยอยู่กันมา  
เคยเล่นโนราโนราด้วยกัน

พี่ไปพี่ไปร้องเพลงเพื่อตัวเองใช่เพื่อใครเขานั้น (ซ้ำ) หาเงินเพื่อมาแต่งงาน  
นางเอกของฉันน้องจรวรวันดี ...

(หนุ่มมโนราห์ : วิเชียร เจริญชัย)

... กลอนโนรายังดังแว่ว นางเอกไปเสียแล้วไปอยู่เมืองกรุง เจ้าทั้ง  
ตะโพนน้อย ลีมีปี่ตรึตรอย ลีมีหนุ่มคอนซุม ปล่อยให้พี่นี้ต้องเหวว่า  
ไปอาบน้ำประปาแล้วอย่าลืมห้าง ...

(อย่าลืมนิรา : เอกชัย ศรีวิชัย)

เพลงนางเอกโนรา เพลงหนุ่มมโนราห์ และเพลงอย่าลืมนิรา กล่าวถึงพระเอก  
และนางเอกมโนราที่ละทิ้งอาชีพศิลปินมโนรา เพราะความนิยมของผู้ชมลดลง จึงต้องผันชีวิตไป  
เป็นนักร้องเพลงลูกทุ่งภาคใต้ เพื่อความมีชื่อเสียงและมีรายได้เลี้ยงตนเองและครอบครัว

**2.3.7 อาชีพรับราชการ** เป็นอาชีพที่เป็นที่ยอมรับของชาวใต้ว่ามีเกียรติ  
อาชีพรับราชการที่กล่าวถึงในเพลงลูกทุ่งภาคใต้ได้แก่ ครูและตำรวจ ดังคำร้องที่ว่า

ครูประสิทธิ์วิทยามหาศาล ครูบันดาลสั่งสอนมาก่อนใคร ครูท่าน  
สอนหนังสือคือคนแรก ครูเริ่มแจกเริ่มก่อแต่ ก.ไก่ ครูนั่นเปรียบเทียบเป็น  
เช่นบันได ครูส่งให้ถึงระดับปริญญา ครูเอยครูดูแล้วอภัพ ศิษย์ไปแล้ว  
ไปลับไม่มาหา

เหมือนสร้างตึกสร้างบ้านตระการตา พอเสร็จแล้วร้านม้าเขารื้อลง  
ร้านม้าเขารื้อถุกมองข้าม ความสวยงามอยู่ที่ศิษย์คิดส่ง ศิษย์ได้ดีมีชั้น  
มันยืนยง ครูยังคงเป็นครูอยู่เหมือนเดิม

(ครู : โรม ศรีธรรมราช)

เกิดเป็นครูเหิมลูกศิษย์เพิ่มทีไร เห็นอียากทั้งปี ไม่มีว่างเว้น ตั้งแต่เข้า  
สายจวบจนบ่ายถึงเย็น ถ้าเค็ญจริงครู ...

กลุ่มจ้งครูเหิมวัยก็เพิ่มนำดู ต้องอดต้องทนสอนคนแคว้ เก้าขึ้นสนิม  
ใจพอพิมพ์ก็รู้ เป็นครูมานาน ...

เป็้อจ้งครูเหิมเงินไม่เพิ่มตั้งนาน ยากจนสิ้นดียอมพลีสังขาร ไม่อยาก  
วิงวอนให้ท่านมาสงสาร คนพาลครูไทย ...

(ครูเหิม : ฉัตรชัย มงคลทอง)

เพลงครู และเพลงครูเหิม กล่าวถึงบทบาทหน้าที่ของครูหรือแม่พิมพ์ของชาติ ซึ่ง  
ทำหน้าที่อบรมสั่งสอนเด็ก ๆ ให้เป็นเด็กดีมีความรู้ และเติบโตเป็นกำลังของชาติต่อไป

เหตุด่วนเหตุร้ายโทรฯ ไปได้ทันที ตำรวจยุคนั้นเขามีเบอร์โทรฯ ยิ่งแพง  
กันตายเหตุร้ายมีไซ่ เชิญท่านรีบโทรฯ โทรฯ บอกตร. ...

เหตุด่วนเหตุร้ายไฟไหม้ น้ำท่วม นั่งรถดูตลุ่มชนรถสามล้อ คนขับ  
ชัดยอกไปก็ตวงอ โทรฯ บอกตร. บอกต่อว่าไฟไหม้ ...

เหตุด่วนเหตุร้ายน่าอายจริงหนอ เข้า กทม. โดนล้วงกระเป๋า พบ  
หญิงคนชั่วเผลอตัวถึงคราว ตื่นมาตอนเช้าในกระเป๋าหมดเลย ...

(191 : ฉัตรชัย มงคลทอง)

เพลง 191 กล่าวถึงหน่วย 191 ของกรมตำรวจ ซึ่งมีหน้าที่รับแจ้งเหตุด่วน เหตุร้าย  
เช่น ไฟไหม้ น้ำท่วม รถชน จั๊ปล้น การฆาตกรรม ฯลฯ

หลับตานั่งลงแล้วส่งโทรจิต จากห้วงความคิดไปถึงมิตรที่อยู่แนวหลัง  
ที่อยู่ชายแดนไม่มีแผนเหงาจ้ง ปาดงบดบังจึงต้องนั่งทางใน

หลับตากอดฮอแล้วมาดูภาพนาง ส่งไปด้วยความหวังถึงเอวบาง  
จากกลางไพร ฟ้า ต.ช.ด. โปรดเถิดขออภัย จึงต้องโทษ ทางใจก็ป่าพงไพร  
ขาดไปรษณีย์ ...

(โทรจิตจาก ต.ช.ด. : พายุ สุริยัน)

เพลงโทรจิตจาก ต.ช.ด. กล่าวถึงตำรวจตระเวนชายแดนที่ปฏิบัติหน้าที่อยู่แนวหน้าซึ่งเป็นป่าเขาลำเนาไพร ส่งกระแสจิตถึงแนวหลังที่อยู่ที่บ้าน และขอให้ทางบ้านส่งกระแสจิตตอบกลับมาให้ตน

จากการศึกษาสารัตถะเกี่ยวกับอาชีพในเพลงลูกทุ่งภาคใต้ พอที่จะสรุปได้ว่าชาวใต้มีการประกอบอาชีพที่สอดคล้องกับสภาพภูมิประเทศและสภาพสังคม อาชีพเกษตรจะปรากฏเป็นจำนวนมากที่สุด รองลงมาได้แก่ อาชีพประมง อาชีพค้าขาย อาชีพรับจ้าง อาชีพนายหน้า อาชีพศิลปิน และอาชีพรับราชการ

**2.4 ปัญหาสังคม** ปัญหาสังคมเกิดจากบุคคลในสังคมมีความรู้ ความคิด ความต้องการ อาชีพ และฐานะที่แตกต่างกัน เมื่อมาอยู่รวมกันจึงต้องมีการวางระเบียบ กฎเกณฑ์ เพื่อความสงบสุขของสังคม ถ้าคนในสังคมไม่ปฏิบัติตามกฎของสังคม จะทำให้เกิดความวุ่นวาย ความไม่สงบ อันส่งผลให้เกิดปัญหาสังคม นักแต่งเพลงจะนำปัญหาสังคมมากล่าวไว้ในเพลงลูกทุ่งภาคใต้ ในลักษณะของการเรียกร้องความสนใจเพื่อให้สมาชิกในสังคมได้ร่วมมือกันป้องกันและแก้ไขปัญหานั้น สารัตถะเกี่ยวกับปัญหาสังคมในเพลงลูกทุ่งภาคใต้สามารถจำแนกเป็นประเด็นย่อยได้ดังนี้

**2.4.1 ปัญหาครอบครัว** ครอบครัวเป็นสถาบันสังคมที่มีความสำคัญประกอบด้วยสมาชิกในครอบครัวคือ สามีภรรยา และลูก ซึ่งมีสิทธิหน้าที่ของตนในครอบครัว ถ้าหากบุคคลใดประพฤติตนไม่เหมาะสมตามสิทธิและหน้าที่ที่พึงมีก็จะทำให้เกิดความขัดแย้งภายในครอบครัว และนำไปสู่การทะเลาะวิวาท มีปากเสียงติเตียนกันทำให้ครอบครัวขาดความสงบสุข เพลงลูกทุ่งภาคใต้กล่าวถึงสารัตถะเกี่ยวกับปัญหาสังคมที่มีต้นเหตุมาจากการบกพร่องต่อหน้าที่ ความประพฤติขัดแย้งไม่ลงรอยกัน การมีอนุภรรยา และการหย่าร้าง ดังคำร้องที่ว่า

มีหัวหัวก็กวนใจจริง ขอบติดผู้หญิงแล้วทำลวดลาย กลับบ้านดึกตื่น  
ขอบกล ต้องอดต้องทนอยู่กินกันไป วันนี้ต้องเห็นดีกัน จับได้โล่มันให้ทัน  
จะให้รางวัลด้วยสากกะเบือไฉไล ...

คุยฟังแหม่มมันยุ่งใจ ไม่ยอมหลับใหลเพราะกลัวทำทนาย กวนอกกวนใจ  
เสียจ้ง ต้องอึดบึงบึงต้องทำให้ได้ ตั้งหน้าตั้งตาคอยฝัว เอามันให้เลือดอาบ  
หิว หากไม่ลงตัวก็แยกทางกันไป

(ฝัวตัวดี : แก้ว จามจุรี)

เพลงฝัวตัวดี กล่าวถึงปัญหาครอบครัวที่เกิดจากเรื่องของความประพฤติที่ไม่ดีของ  
สามี ซึ่งมีนิสัยเจ้าชู้ ชอบเที่ยวดึกดื่นทุกคืน ทำให้มีปากเสียงโต้เถียงกับภรรยาและนำไปสู่  
การหย่าร้าง

ไปซิไปบอกให้เขารู้ บอกชายชู้ว่าฝัวเก่าเธอมา วันนี้แหละไม่ต้องมารอ  
ฝัวเก่าเธอมาเดี๋ยวจะฆ่ากันตาย

ไปซิไปบอกพี่น้องเอ๋ย ทราวมเซยเมียพี่คนใจง่าย ฝัวไม่อยู่คบขู้ผู้ชาย  
มันน่าอัปอายเสียจริงเมียจ๋า ...

ไปซิไปบอกพี่น้องจ๋า ไม่ต้องมาหาพี่แล้วฝิวผ่อง เพราะน้องมองพี่นี้  
เป็นฝัวสำรวจ ไม่อยากเลี้ยงของที่เธอได้มา

(ฝัวเก่าเธอมา : พายุ สุริยัน)

เพลงฝัวเก่าเธอมา กล่าวถึงปัญหาครอบครัวที่แตกแยกกันเพราะฝ่ายภรรยาประพฤติตน  
ไม่เหมาะสมด้วยการคบขู้ผู้ชาย ซึ่งเป็นสิ่งที่สังคมไทยไม่ยอมรับ และดำเนินอย่างรุนแรง

แม่ดูก็ไม่เหมือนเมียดำ เมียจ๋าช่างน่ารักจริง ตีนมาดำเข้าดำเย็น  
เห็นเป็นของเล่นดำจนเคยลั้น เธอดำเสียจนลั้นระรัว แม่ทูนหัวฝัวทำไม่ได้ยิน  
(ฝัวไม่เต็มบาท อ้ายฝัวชาติไม่ดี อ้ายฝัวแบบนี้ อ้ายฝัวไม่เอาไหน อ้ายฝัวใจดำ  
อ้ายฝัวจัญไร<sup>1</sup> อ้ายฝัวหม้ายไร อ้ายฝัวไม่ทำกิน)

แม่ดูไม่เหมือนเมียเดียด ทำเหมือนจะเชือดเนื้อกิน โกรธดำได้ดำเอา  
ดำจนเราไม่ได้นอนไม่ได้กิน เธอดำอยู่ได้ทั้งวัน ไม่รำคาญบ้างหรือยุพิน  
(อ้ายฝัวช่างเหยียบ อ้ายหน้ายุ่ง อ้ายควายพิน อ้ายฝัวหน้าคั้น อ้ายหน้ายักษ์)

<sup>1</sup>จัญไร หมายถึง จัญไร



อ้ายหน้าใหญ่ อ้ายผัวหน้าด้าน อ้ายผัวหน้าดัน<sup>1</sup> อ้ายหน้าไต่<sup>2</sup> อ้ายหน้า  
รางรถไฟ อ้ายหน้าไก่อชน ...

(แม่ดูเมียดำ : ฉัตรชัย มงคลทอง)

เพลงแม่ดูเมียดำ กล่าวถึงปัญหาครอบครัวที่มาจากความประพฤติที่ขัดแย้งกันของ  
สามีภรรยา เพราะสามีมีนิสัยเกียจคร้าน ไม่ยอมทำมาหากิน ส่วนภรรยาเป็นคนปากจัดดูดำ  
ทุกวัน ทำให้ครอบครัวขาดความสงบสุข มักนำไปสู่การแตกแยกและหย่าร้าง

ตบให้ตาย ตบให้ตาย เมียมันง่ายเอาไว้ทำไม เรียกไม่ขานวานไม่ลูก  
ปลุกก็ปลุกตื่นไม่ไหว (นอนอืดตายแล้วไม่รู้นอนไต่<sup>3</sup> ลูกกะร้องท่องก็เนือย<sup>4</sup>  
เหนียวกะเหนียวมันชาติกวนใจ ข้าวที่หุงแล้วกะเปียกเป็นต้ม ยืนหิวแต่ผม  
ไม่พักทำไหว) ตบให้ตาย ตบให้ตาย

ตบให้ตาย ตบให้ตาย อย่าเอาไว้เอาไว้เจ็บใจ เมียไม่ดีเหมือนผีจุกอก  
น้ำตาตกตลกไม่ไหว (วันทั้งวันยืนแต่หน้าจก<sup>5</sup> อยากอิน้อคือให้ตกหัวไต่<sup>6</sup>  
เห็นงานแล้วหวาด เห็นเด็กบาว<sup>7</sup> แล้วชอบ หม้อข้าวพริ้วจอบแล้วไม่รู้อยู่ไหน)  
ตบให้ตาย ตบให้ตาย

ตบให้ตาย ตบให้ตาย เล่นแต่ไฟเอาไว้ทำไม มีเมียดีเหมือนมีคุณแม่  
เมียแย่งแย่งทนไม่ไหว (ตบให้หนัด<sup>8</sup> ชัดให้กลิ้ง พอเพลงเรื่องโหมหนึง<sup>9</sup> แล้ว  
มันมันชาติกวนใจ อยู่กะอยู่แล้วไม่อยู่กะไป อยู่กะอยู่แล้วไม่อยู่กะไป ชี้คร้าน  
อืดตายแล้วไม่หอนทำไหว<sup>10</sup>) ตบให้ตาย ตบให้ตาย

<sup>1</sup>หน้าดัน หมายถึง หน้าดู

<sup>2</sup>หน้าไต่ หมายถึง หน้าบันได

<sup>3</sup>นอนไต่ หมายถึง นอนทำไม

<sup>4</sup>เนือย หมายถึง หิว

<sup>5</sup>หน้าจก หมายถึง หน้ากระຈก

<sup>6</sup>หัวไต่ หมายถึง บันได

<sup>7</sup>เด็กบาว หมายถึง เด็กหนุ่ม

<sup>8</sup>หนัด หมายถึง แรง

<sup>9</sup>เพลงเรื่องโหมหนึง หมายถึง พุดเรื่องพวกผู้หญิงคือเมียของตน

<sup>10</sup>ชี้คร้านอืดตายแล้วไม่หอนทำไหว หมายถึง ชี้เกียจจะตายแล้วไม่เคยทำอะไร

ตบให้ตาย ตบให้ตาย อยู่ก็อายอายเขาเรื่อยไป พุดไม่ฟังแล้วยังจะเถียง  
 อายบ้านข้างเคียงทนมไม่ไหว (ตบสักเบรียงเฉียงให้แตก พอหัวมันแตก  
 มันจะอยู่ทำไหร ดับพาย<sup>1</sup> ไปได้แล้วหนา ดับพายไปได้แล้วหนา ไม่ต้องมา  
 เพราะกู้อี้หาเมียใหม่) ตบให้ตาย ตบให้ตาย

(ตบให้ตาย : พายุ สุริยัน)

เพลงตบให้ตาย กล่าวถึงปัญหาครอบครัว ซึ่งเกิดจากฝ่ายภรรยาบกพร่องต่อ  
 หน้าที่ไม่มีความรับผิดชอบ เกียจคร้าน ชอบแต่งตัว ไม่สนใจการบ้านการเรือน นอนตื่นสาย  
 และที่แยะก็คือเล่นการพนัน ทำให้ครอบครัววุ่นวาย และเกิดการหย่าร้างกันไป

เมื่อเธอมีใหม่เพราะไม่เพียงพอ ฉันจะไม่จ้อขอให้เธอสงสาร หลายครั้ง  
 หลายทีที่ทรมาน ไม่มีคำหวานทัดทานขอร้องต่อกัน

เมื่อเธอมีใหม่ขอใบแยกทาง จะไม่ขัดขวางทางวิมานสุขสันต์ ยอมเป็น  
 โดยดีแค่นี้พอกัน ลืมความสำคัญฉันคิดว่าฝันร้ายไป ...

(ใบแยกทาง : นิตยา นภาพร)

ข้าเท่าไรเราก็ต้องทน ถึงครา अबจนแล้วเรามาบ่นทำไม จำบ่นให้  
 ใครเขาฟัง แล้วกลับมานั่งหน้าอ ย้ายอ้อท้อเลยเรา ...

ต้องเป็นหม้ายได้ลูกสองคน พ่อคนปลิ้นปล้อนทิ้งลูกสองคนไปเฉย  
 ขอให้ไปดีเถิดเอ๋ย ฉันมาเปิดเผยความซ้า ทนระกำรำไป ...

คิดมีใหม่หัวใจกังวล กลัวลูกสองคนจะไม่มีความสุขดีใด ทั้งฉันเป็น  
 หม้ายโหดร้ายเกินไป คงไม่มีใครเสนหารับส่งค่าเลี้ยงดู

(แม่หม้ายใจซ้า : นิตยา นภาพร)

เพลงใบแยกทาง และเพลงแม่หม้ายใจซ้า กล่าวถึงปัญหาครอบครัวที่แตกแยกจน  
 ถึงขั้นหย่าร้าง เพราะฝ่ายชายนอกใจมีผู้หญิงอื่น ทำให้ผู้หญิงต้องเป็นหม้ายและผจญกับ  
 ชะตากรรมและความลำบากในการเลี้ยงดูตนเองและลูก

**2.4.2 ปัญหาค่าครองชีพ** เกิดจากภาวะเศรษฐกิจตกต่ำทำให้ประชาชนต้อง  
 ประสบกับปัญหาค่าครองชีพสูง เพราะข้าวของขึ้นราคา น้ำมันแพง ดังคำร้องที่ว่า

<sup>1</sup>ดับพาย หมายถึง จัดเตรียมเสื่อผ้าข้าวของ, เก็บข้าวของใส่สะพายหรือกระเป๋า

อ้ายหนุ่มตุ๊กตุ๊กมีทุกข์ลำบากแวง  
 วึ่งบริการผู้โดยสารจนตัวงอ  
 ไปรดน้ำชิตชิตเหนื่อยหนอ

น้ำมันก็แพงค่าผ่อนหาแทบไม่พอ  
 จะไปทางไหนสั่งมาได้ผมจะรอ  
 เหมือนต่ออายุให้ผม ...

(อ้ายหนุ่มตุ๊กตุ๊ก : ฉัตรชัย มงคลทอง)ง

เพลงอ้ายหนุ่มตุ๊กตุ๊ก กล่าวถึงปัญหาค่าครองชีพสูง ทำให้ผู้มีอาชีพขับรถรับจ้าง ซึ่งต้องหาเข้ากินค่าได้รับความเดือดร้อน เพราะต้องผ่อนรถ และซื้อน้ำมันราคาแพง ทำให้รายรับที่ได้ไม่พอกับรายจ่ายที่สูงตามภาวะค่าครองชีพ

... เมืองใต้บ้านเรลำบาก ข้าวยากหมากแพงปีนี้ ขายยางไม่ได้ราคา  
 เรือหาปลาหาไม่ได้ดี กาแฟก็มีปัญหา ในเรื่องราคาไม่ขึ้นสักที ...

(จดหมายจากแฟน : ฉัตรชัย มงคลทอง)

เพลงจดหมายจากแฟน กล่าวถึงการประสบปัญหาค่าครองชีพสูงของชาวดำ ได้ จาก การที่ข้าวของและอาหารพากันขึ้นราคาในขณะที่ผลผลิตทางการเกษตร เช่น ยางพารา กาแฟ และปลาราคาถูก

มาฟังเพลงบอกของน้องฉัตรชัย  
 ยุคที่โหดโหรน้ำมันแพง  
 ทั้งข้าวแกงขึ้นราคาคนจนกะหน้าดำ ...  
 ข้าวเปลือกถูกแต่ข้าวสารแพง  
 นึกถึงค่าแรงแล้วอ่อนเพลีย  
 ค่าไฟฟ้าประกาก็แพง  
 ซาติเดือดร้อนแรงแล้วเพื่อนไทย ...

มาฟังเพลงบอกของน้องฉัตรชัย  
 ยุคที่โหดโหรน้ำมันแพง  
 ยางขายถูกแต่ซื้อของแพง  
 กลัวลูกเมียอดตาย ...  
 ค่าบ้านเช่าห้องแถวก็แพง

(เพลงบอกฉัตรชัย : ฉัตรชัย มงคลทอง)

เพลงบอกฉัตรชัย กล่าวถึงภาวะค่าครองชีพสูงของชาวดำ ได้จากการที่สินค้าต่าง ๆ น้ำมัน และอาหารขึ้นราคา ไม่ว่าจะเป็น ข้าวแกง ค่าน้ำ ค่าไฟ ค่าเช่าบ้าน ทำให้ผู้มีฐานะยากจนเดือดร้อนที่สุด

**2.4.3 ปัญหาหนี้สิน** ครอบครัวที่มีฐานะยากจน ต้องดิ้นรนหาเช้ากินค่ำ มักจะประสบปัญหารายรับไม่พอกับรายจ่าย ในขณะที่ของใช้ในครัวเรือน เช่น น้ำปลา น้ำตาล กะปิ ข้าวสาร พริก และน้ำมัน เป็นต้น ก็จำเป็นต้องใช้ทุกวัน เมื่อมีเงินไม่พอก ก็ต้องอาศัยการติดค้างร้านค้า บางรายก็นำสิ่งของเครื่องใช้ไปจำนำ บางรายก็หาเงินด้วยการเล่นแชร์ บางรายก็หยิบยืมจากผู้อื่น ดังคำร้องที่ว่า

ชีวิตมันแสนลำบาก ทุกข์ยากมากมายกายกอง เข้าบ้านก็อยู่หลายปี  
แต่มาเดือนนี้ผมต้องขอร้อง ค่าเช่ามันยังไม่มี ขอร้องเจ้าของที่ สร้อยคอของพี่  
เอาไปจำนองแล้วน้อง ...

(จำนำลูกเดียว : คม เมืองนคร)

เพลงจำนำลูกเดียว กล่าวถึงชีวิตครอบครัวที่ต้องช่วยกันทำมาหากิน เพื่อให้ได้เงินมาเป็นค่าใช้จ่ายประจำวัน ค่าเช่าบ้าน ค่าเทอมลูก ค่าไฟ เดือนไหนที่รายรับไม่พอกับรายจ่าย ก็ต้องนำสิ่งของ เช่น สร้อยคอ แหวน นาฬิกาไปจำนำ

... ค่าแรงของพ่อไม่พอจะกิน ยืมหนี้ยืมสิน ต้องดิ้นเพื่อเมียและลูก  
บ้านเช่า น้ำไฟ ให้ตายไม่ใช่ของลูก เพื่อเมียและลูกกระดูกพ่อแทบสลาย ...

(ไม่ตายเพราะจน : จิรนนท์ พันธรงค์)

เพลงไม่ตายเพราะจน กล่าวถึงชีวิตของผู้ที่ต้องทำงานหาเช้ากินค่ำ ได้เงินค่าจ้างจากการขายแรงงานมาเลี้ยงเมีย ลูก แล้วยังต้องนำไปเสียค่าเช่าบ้าน ค่าน้ำ ค่าไฟ และบางครั้งต้องนำไปซดใช้หนี้สินที่หยิบยืมมาใช้ยามเดือดร้อน

... ผี <sup>1</sup> หมดผีตนาถูกยึดไปหลายบั้ง <sup>2</sup> เบื้ออ๊กไฟฝิงเลยขอหญิงมาเคียงกาย การเงินมีปัญหาถูกยึดตนาไปหลายบั้ง	ว่าผีตหมดผีตนาถูกยึดไปหลายบั้ง จำนนเอาไว้เพราะอยากได้เมียมา ใจพี่ชาดรุ่ง <sup>3</sup> อายจริงจริงพี่น้อง
--	--

<sup>1</sup>ผีต หมายถึง แนนอน

<sup>2</sup>บั้ง หมายถึง กะบั้ง

<sup>3</sup>รุ่ง<sup>3</sup> หมายถึง กระรุ่งกระรุ่ง

...ผู้ตัดหมัดผู้ตัดบ้านโดนยึดแล้วมั่วตัว<sup>1</sup>      ว่าผู้ตัดหมัดผู้ตัดบ้านโดนยึดแล้วมั่วตัว  
คิดแล้วมันปวดหัวกลัวเรื่องพรณนี้      อย่าเพิ่งยึดวันนี้กราบเจ้าหนี้ผ่อนนอน  
ขอมหาเบี้ย<sup>2</sup> ก่อนผมเดือดร้อนอย่ายึดบ้าน      ถ้าอีกปีดอกบาน<sup>3</sup> จะยกบ้านให้เลย

(หมัดผู้ตัด : แสงทอง นครศรี)

เพลงหมัดผู้ตัด กล่าวถึงปัญหาหนี้สินที่เกิดจากการกู้เงินโดยเอาที่นาและบ้านไป  
จำนองไว้ เมื่อครบกำหนดสัญญาแล้วยังไม่มีเงินไปคืน ทำให้เจ้าหนี้ยึดที่นาและบ้าน

ลมร้อนโชยซังข้าว ซังข้าวเมื่อเดือนมีนา ข้าอุราเพื่อนมาขีดเงินค่าแชร์  
ใจมันเศร้าเฝ้าแต่นอนเลียแผล คราวนี้เห็นที่จะแย่งเอาแชร์ต้องตายแน่นอน  
แม่นแล้วแหละ ต้องขายรถเข็น เล่นทั้งต้นดอกถูกหลอกคราวนี้  
เห็นที่ต้องจำจบกันเรื่องแชร์ ...

(ขีดเงินแชร์ : อภาไพ นครศรีธรรมราช)

เพลงขีดเงินแชร์ กล่าวถึงการเป็นหนี้สินเพราะการเล่นแชร์ โดยเฉพาะทำแชร์ต้อง  
ขายข้าวของเพื่อนำเงินมาเสียค่าเงินต้น และดอกเบี้ยให้กับผู้เล่นแชร์ที่เป่ยรได้เงินไปแล้วหนี  
ไม่ยอมเสียอีกเลยทั้งเงินต้นและดอกเบี้ย

**2.4.4 ปัญหาการทิ้งถิ่นที่อยู่อาศัย** เป็นการบอกกล่าวถึงการจากถิ่นที่อยู่อาศัย  
และจากบุคคลที่รักเพื่อหางานทำและเรียนหนังสือที่กรุงเทพฯ ทำให้คนข้างหลังเป็นห่วง กลัว  
พลาดพลั้งเสียที่ สวรรค์ตะของเพลงจึงออกมาในลักษณะของการบรรยายความรู้สึกห่วงใย และให้  
แนวคิดในการปฏิบัติตนขณะที่ทำงานหรือเรียนหนังสือ ดังคำร้องที่ว่า

... สาวลูกทุ่งมาอยู่กรุงกันหมด      นึกภาพพจน์ของร้อยชั่งนางหนู  
มาอยู่กรุงมันยุ่งยุ่งน่าดู      บ้างก็อยู่เป็นอีหนูตามบาร์  
สาวหน้าหวานได้ทำงานตามห้าง      ชายของจ้างอยู่ตามห้างหรูหรา  
อีกหลายคนไปฝึกฝนวิชา      เพื่อกลับมาพัฒนาบ้านเรา

<sup>1</sup>มั่วตัว หมายถึง สับสน

<sup>2</sup>เบี้ย หมายถึง เงิน

<sup>3</sup>ดอกบาน หมายถึง ดอกเบี้ยเพิ่ม

เมื่อเรียนจบขอให้หลบมาได้                      ไปเจียบหายตัวพี่ชายเจียบเหงา  
 จงกลับมาพัฒนาบ้านเรา                      เอาความรู้มาเป็นครูตัวอย่าง  
 หรือใครรักอยากจะเป็นนักเรียน                      ขอให้น้องจงเรียนมัธยมหวัง  
 ให้เขาปั้นสักวันเธอคงดัง                      จงระวังเดี๋ยวพลาดพลั้งจะเสียคนนะน้องหนา

(สาวทุ่งในกรุงเทพฯ : ฉัตรชัย มงคลทอง)

เพลงสาวทุ่งในกรุงเทพฯ กล่าวถึงการจากไปทำงานตามห้าง ตามบาร์ ไปเป็นนักเรียน หรือเรียนหนังสือในเมืองหลวง ทำให้คนทางบ้านคิดถึง และเป็นห่วงว่าจะถูกหลอกหลวง

ยังเหมือนเดิม ไม่เคยเห่อเหิมหรือกเจ้า อยู่กรุงเทพฯ เมืองฟ้าเมืองยา  
 เข้ามาทำงาน ถึงตัวไกล แต่ใจก็ยังรักมัน คิดถึงพี่นี้ทุกวัน กลัวพี่นั้นเปลี่ยนใจ  
 เปลี่ยนใจ

นอนเดียวดาย หนาวกายหนาวใจเหลือที่ อยู่กรุงเทพฯ สองปีแสงสี  
 น้องไม่สน ไม่เคยหลงกรุง ที่ทุ่งหรือกนะพี่ชาย สนวนย่างไร่นาวิ้วควาย  
 น้องจำได้ไม่ลืม ไม่ลืม ...

(สาวสวนยาง : แก้ว จามจุรี)

เพลงสาวสวนยาง กล่าวถึงการจากถิ่นที่อยู่และคนรักไปทำงาน ทำให้รำเหวคิดถึงบ้านและคนรักไม่เคยลืมบ้านเกิดของตน

หลบมาเถิดนะสาวน่วย มาคุยกันที่ปักซี่ได้ พุดจากกันได้จะเป็นไรไป  
 หลบมาเถิดนะสาวน่วย มาคุยให้หายข้องใจ ถึงเรียนไม่ได้ปริญญา  
 หลบปักซี่ได้ไปทำอะไรกาแพ สวนยางเหมือนแร่ สวนปาล์มราชา  
 หรือออกทะเล หาปลาหาปลา บ้านเรามีค่ามากมายก่ายกอง  
 หลบมาเถิดนะสาวน่วย มาคุยกับแม่แลลอง พี่นี้ยังต้องการเธอเสมอ

(สาวน่วยคืนนา : ฉัตรชัย มงคลทอง)

เพลงสาวน่วยคืนนา กล่าวถึงแม่และคนรักที่รอคอย และให้อภัยลูกหรือคนรักที่จากถิ่นที่อยู่ไปเรียนหนังสือ แต่ไม่ประสบความสำเร็จ จึงขอร้องให้กลับมาบ้านเกิดเพื่อทำมาหากิน เพราะภาคใต้บ้านเกิดมีทรัพยากรธรรมชาติมากมาย

... เป็นคนจนทนจรเรื่อยไป  
จากบ้านมาจากคนหมายปอง  
... ให้กลับยามไกลบ้านจากมา  
ไอ้เพื่อนฉันทุกวันคงเพลิดเพลิน

ให้ห่วงใยพ่อแม่พี่น้อง  
เพราะตนหม่นหมองต้องมาหางาน  
สุดห่วงหาแต่จำต้องห่างเหิน  
คอยหยอกเินสุขสันต์ทุกวันมา ...

(คนจนไกลบ้าน : นพพล สกลวงศ์)

จอมใจที่ต้องไปแล้วหนา  
พื้มนจนคนขายแรงงาน  
จอมใจที่ต้องไปแล้วนวล  
ห่างแต่ตัวตัวพื่ออยู่ไกล

จากน่องยามห่างตาหวาน  
ไกลบ้านไกลแฟนแสนอาลัย  
ให้เนื่อ นวลอย่าหวั่นไหว  
หากใจยังอยู่ใกล้เธอ ...

(จอมใจคนจร : นพพล สกลวงศ์)

เพลงคนจนไกลบ้าน และเพลงจอมใจคนจร กล่าวถึงการจากถิ่นที่อยู่ไปเป็นกรรมกร  
ขายแรงงาน เพื่อแลกกับเงินเพียงเล็กน้อยเพราะฐานะยากจนจึงจำเป็นต้องจากบ้าน คนรักไป  
ทำงาน ทำให้เกิดความรู้สึก ว่าเหว่ คิดถึงบ้าน คิดถึงคนรัก

**2.4.5 ปัญหาอบายมุข** อบายมุขเป็นหนทางแห่งความเสื่อม เป็นปัญหา  
สังคมที่แก้ไขลำบาก ทั้งนี้เพราะการดื่มเหล้าและเล่นการพนันทำให้สูญเสียเงินทอง นำไปสู่การ  
สูญเสียเปล่าทางด้านเศรษฐกิจ และทำให้เกิดปัญหาครอบครัวและสังคม เพลงลูกทุ่งภาคใต้  
กล่าวถึงการดื่มเหล้าโดยไม่เลือกเวลา สถานที่ ฤดูกาล และการเล่นการพนันจนหมดเนื้อ  
หมดตัว หรือเป็นหนี้สิน ดังคำร้องที่ว่า

... เจ้วา เจ้วา เอาเหล้ามาอีกกลม  
เจ้เอ๋ยออกหักรักแรกใจแตกไม่เคย

... เมมาเพราะออกหักความรักมันเป็นพิษ  
ลืมรักครั้งแรกจะลืมได้อย่างไร

ผมเมาติดลมแล้วละครับ  
ซ้าใจจริงเอยเพราะไม่เคยรักใคร  
เมมาแล้วนั่งคิด คิดถึงคนหลายใจ  
ถามแล้วใครใครว่าเหมือนกันทุกคน

(เมมาเพราะออกหัก : คม เมืองนคร)

โกพกเอาเหล้าก๊ัก ซ้าหนักวันนี้เมมาให้หนัก เจ็บจริงผู้หญิงตระบัดสัตย์  
อูตสำหมีน็ดน้องยังมาซ้าหัก

... โปกกเอาเหล้าก๊ก เมาหนักวันนี้ถือว่านะ แสบแสนเมื่อแฟนเขา  
มาผละ นารีหนีซะเอาสุรามาชด

(โปกกเหล้าก๊ก : พายุ สุริยัน)

เมาแอะแอนสวมแว่นตาดำ	ขาประจำร้านเหล้าดองยา
เฒ่าเสเพลเจ้าของฉายา	คนคุ่นหน้าทีศาลายาดอง
เข้าล้างหน้าด้วยผ้าทิบโรง	เที่ยงก็ถึงอาซาคะนอง
ป้ายชดหนักพยัคฆ์ดำพอง	ที่มาของว่าเฒ่าเสเพล ...

(เฒ่าเสเพล : แสงทอง นครศรี)

เพลงเมาเพราะออกหัก เพลงโปกกเหล้าก๊ก และเพลงเฒ่าเสเพล กล่าวถึง  
ปัญหาการดื่มเหล้าเป็นประจำทุกวัน ทั้งเช้า สาย บ่าย เย็น จนเป็นคนขี้เหล้า โดยมี  
สาเหตุมาจากความเสียใจเพราะถูกคนรักตีจากหรือออกหัก จึงหันมาประชดประชันตนเองด้วย  
การดื่มเหล้าจนติดและเลิกไม่ได้

วันตรุษพีไทยก็เมา วันสารทพีไทยก็เมา วันโกนพีไทยก็เมา วันพระ  
พีไทยก็เมา วันไหนไหนพีไทยก็เมา

(พีไทยเมา : พายุ สุริยัน)

เพลงพีไทยเมา กล่าวถึงลักษณะนิสัยของคนไทยที่พยายามคิดหาเหตุผลเพื่อดื่มเหล้า  
ได้ทุกวัน เช่น วันเกิด วันสงทำยปีเก่า วันขึ้นปีใหม่ วันคริสต์มาส วันฮารีรายอ ไม่มีกร  
ยกเว้น แม้แต่วันโกน วันพระ ถ้าไม่ใช่วันสำคัญก็หาเหตุผลอื่นๆ มาอ้าง เช่น ได้งาน ตก  
งาน แม่ดู เมียด่า หรือเปียร์เซร์ได้

ขาดเธอดีทีพอเศร้า แต่ขาดเหล้าพีคงต้องตาย ขาดน้องซีวีพีไม่วาย  
ถ้าขาดเหล้าคราวใด ตายแน่นอน  
ขาดเธอดีวีนี่ไม่ขาด ถ้าเหล้าขาดพยาธิคงเดือดร้อน พอตกเย็นพยาธิ  
มันอ่อนวอน พอตื่นเช้าก็ต้องถอนก๊งสุรา ...

(โลกขาดเหล้า : พายุ สุริยัน)

เพลงโลกขาดเหล้า กล่าวถึงการดื่มเหล้าจนติดเลิกไม่ได้และคิดว่าโลกนี้ขาดอะไร  
ก็อยู่ได้ แต่ถ้าขาดเหล้าต้องตายแน่นอน ซึ่งเป็นลักษณะของคนขี้เหล้าต้องดื่มทุกวัน



... กินกินเล่า<sup>1</sup> แล้วเหวย กินเล่าแล้วเหวยมันกินไม่เหลือไหน  
กินหมดครกสากหม้อไห ทิวี่ดู๋เย็นขนไป จำนำเขาไว้ไม่อายุสายตา  
บ้าแต่เหวยหวังรวยง่ายง่าย ฆ่าตัวตายข้าวดังเรื่อยมา ล้มละลาย  
ชายไร่ชาวนา ประสาททามหา โหมบ้าเหวยเบอร์ ...

(มันกินอีกแล้ว : แสงทอง นครศรี)

เพลงมันกินอีกแล้ว กล่าวถึงการเล่นหอยใต้ดิน จนมีหนี้สินล้นพ้นตัว ต้องนำสิ่งของ  
เครื่องใช้ไปจำนำ ชายไร่ชาวนา และที่ร้ายแรงที่สุดก็คือ เป็นบุคคลล้มละลาย

ไฟจับดำนันทำเอาเสียเส้น	ยิงจนยิงเล่นยิงเล่นก็ยิงจน
ที่บ้านเราเขามิงานครั้งใด	ทิ้งหญิงและชายไปกันมากล้น
ไปโก้งโค้งล้อมวงปอกเต็ง	อ้ายไฟเส็งเคร็ง <sup>2</sup> เจ้ามือเต็งเกือบทุกหน ...

(เสียคนเพราะปอกเต็ง : จิรนนท์ พันธรงค์)

เพลงเสียคนเพราะปอกเต็ง กล่าวถึงการเล่นไฟปอกเต็งซึ่งมีการได้เสียกันคราวละมาก ๆ  
ทำให้บางคนหมดเนื้อหมดตัว

**2.4.6 ปัญหารวยรุ่น** รวยรุ่นเป็นวัยที่เริ่มเปลี่ยนแปลงทางด้านร่างกายและจิตใจ  
จึงทำให้วัยรุ่นมีอาการอ่อนไหว เพื่อฝัน อุดมคติสูง มองสิ่งต่าง ๆ ในแง่ดี เป็นวัยที่จะก้าว  
พ้นจากวัยเด็กเป็นวัยผู้ใหญ่ เป็นวัยที่มีปัญหามากที่สุด เพราะเป็นระยะหัวเลี้ยวหัวต่อของ  
ชีวิตจะให้ความสำคัญกับเพื่อนมากกว่าบุคคลในครอบครัว จึงมีโอกาสที่จะชักนำกันไปในทางที่  
เสื่อมเสียได้ เพลงลูกทุ่งภาคใต้กล่าวถึงปัญหารวยรุ่นซึ่งพบเห็นได้บ่อย ๆ ก็คือ การมั่วสุม  
จนเสียการเรียน การคบเพื่อนต่างเพศจนเกิดความผิดพลาด ดังคำร้องที่ว่า

เหยมาไตรมาไตร สู้มาทำไหรแค่นี้ ที่นั้มันอาบอบนวด คนเมื่อย  
ปวดเขามาที่นี้ แล้วสู้มาเรียนหนังสือ มาทำปรีอ<sup>3</sup> ทำปรีอที่นี้

<sup>1</sup>เล่า หมายถึง อีก

<sup>2</sup>เส็งเคร็ง หมายถึง เลว, ไม่ดี

<sup>3</sup>ทำปรีอ หมายถึง ทำอย่างไร

เหยมมาไตรมาไตร ผู้มาทำไหรแค่นี้ มาเที่ยวเสเพลเฮฮา สุขักัญชา  
สุรา นารี ...

(มาทำไม : ฉัตรชัย มงคลทอง)

เพลงมาทำไม กล่าวถึงการมั่วสุมของวัยรุ่นตามสถานเริงรมย์ ซึ่งเป็นพฤติกรรมที่ไม่  
เหมาะสมจะทำให้เสียผู้เสียคนและเสียการเรียน

น้องดับ<sup>1</sup> จะไปกรุงเทพฯ ทาปากทาเล็บสีแดง น้องไม่เชื่อในคำที่  
แหลง ไล่เกือกเสียแพงคู่ตั้งห้าร้อย อยู่กรุงเทพฯ นึกว่ามันหรอย<sup>2</sup>  
กลับมาพุงห้อย<sup>3</sup> ซาติมันหรอยอก<sup>4</sup> ...

(ซาติมันหรอยอก : พายุ สุริยัน)

สาววัยรุ่นนะแม่คุณฟังพี่	เป็นสตรีจะเสียที่เสียสาว
คบเพื่อนชายจงจำไว้ทุกคราว	อย่าให้ฉาวอันเรื่องควาโลเกีย
ชายทุกวันมีเชิงชั้นโชว์ฟอร์ม	ไปสมยอมจะเสียรหมดศรี
พ่อแม่หวังเขาตั้งใจให้ดี	จะเสียที่แล้วไม่มีคนมอง ...

(วัยรุ่นรุ่นรัก : ฉัตรชัย มงคลทอง)

เพลงซาติมันหรอยอก และเพลงวัยรุ่นรุ่นรัก เป็นการตักเตือนวัยรุ่นให้ระมัดระวังใน  
การคบเพื่อนต่างเพศ เพราะอาจถูกหลอกไปในทางเสื่อมเสีย โดยเฉพาะคนที่ไปใช้ชีวิตใน  
กรุงเทพฯ มีโอกาสที่จะถูกหลอกหลวงมากที่สุด

**2.4.7 ปัญหาอาชญากรรม** อาชญากรรมเป็นพฤติกรรมที่ก่อให้เกิดความ  
เสียหายและความไม่สงบแก่สังคม และเป็นปัญหาที่เกิดขึ้นกับทุกสังคมไม่ว่าจะเป็นสังคมที่  
พัฒนาแล้ว กำลังพัฒนาหรือด้อยพัฒนา สรรตตะเกี่ยวกับปัญหาอาชญากรรมที่ปรากฏใน  
เพลงลูกทุ่งภาคใต้ มักจะกล่าวถึงความไม่ปลอดภัยในทรัพย์สิน ดังคำร้องที่ว่า

<sup>1</sup>ดับ หมายถึง เตรียม

<sup>2</sup>หรอย หมายถึง ถึงอกถึงใจ

<sup>3</sup>พุงห้อย หมายถึง ตั้งครรภ์, ท้องโต

<sup>4</sup>ซาติมันหรอยอก หมายถึง หน้าใจ สะใจ

เรียบร้อยเรียบร้อยโรงเรียนจีน โจรมันปืนเข้าทางหน้าต่าง กวาดไป  
เกลี้ยทั้งชั้นบนชั้นล่าง ออมสินลูกข้างมันก็เอาไป

เรียบร้อยเรียบร้อยโรงเรียนจีน กางเกงยีนส์เพิ่งซื้อใหม่ เจ้าแรงเลอร์  
เพื่อนเกลอที่ถูกใจ จำต้องจากไปมันชนไปเรียบร้อย ...

(เรียบร้อยโรงเรียนจีน : คม เมืองนคร)

เพลงเรียบร้อยโรงเรียนจีน กล่าวถึงความไม่ปลอดภัยในทรัพย์สิน ซึ่งเจ้าของหามา  
ได้ด้วยควมลำบาก แต่ถูกพวกโจร พวกตีนแมว แอบยกเค้าทรัพย์สินไปหมด โดยเจ้าของ  
ไม่สามารถป้องกันรักษาทรัพย์สินไว้ได้ ทำได้ก็เพียงคร่ำครวญเสียดายทรัพย์สินที่หามาได้ด้วย  
หยาดเหงื่อหรือแรงกายและวิงวอนขอความเห็นใจจากเหล่ามิชชันนารี เพลงอื่นที่กล่าวถึงปัญหา  
อาชญากรรมด้านนี้ก็คือเพลงวันเพ็ญ ของฉัตรชัย มงคลทอง โดยกล่าวถึงการถูกปล้นเรือซึ่ง  
เป็นเครื่องมือทำมาหากิน

โรงเรียนของหนูอยู่ไหน	ทำไมวันนี้ไม่มี
วันวานอยู่ที่ตรงนี้	พอมาวັນนี้เหลือตอสีดำ
ซื้อหนังสือและจะไปโรงเรียน	พากเพียรหาความรู้ประจำ
พอมมาถึงดวงจิตหมองคล้ำ	ไอ้ใครเขาทำเผามันจนเตียน
แล้วจะเรียนที่ไหน	ต่อไปไม่มีที่เรียน
หากคิดให้เลิกเผาทำไมโรงเรียน	ลูกหลานอ่านเขียนกันได้อย่างไร
โรงเรียนของหนูอยู่ไหน	นานไหมจะคิดสร้างกัน
คิดทำลายทำได้ฉับพลัน	เวลาสร้างกันมันหลายวันถึงจะได้เรียน

(โรงเรียนของหนู : ฉัตรชัย มงคลทอง)

เพลงโรงเรียนของหนู กล่าวถึงการก่อความไม่สงบโดยการจับปล้น เรียกค่าคุ้มครอง  
และการเผาโรงเรียนของขบวนการโจรก่อการร้ายที่ทำการก่อวินาศกรรมในสี่จังหวัดชายแดนภาคใต้คือ  
สตูล ยะลา ปัตตานี และนราธิวาส เพื่อแยกดินแดนเป็นรัฐอิสระ

**2.4.8 ปัญหาอันธพาล** อันธพาลเป็นพฤติกรรมของบุคคลที่มีลักษณะนิสัยเป็น  
นักเลง ชอบทำตัวโอ้อวดทำตัวยิ่งใหญ่เกินตัว ชอบเบ่ง ชอบกินฟรี ชอบความสะดวกสบาย  
บนความเดือดร้อนของผู้อื่น เป็นบุคคลที่สังคมรังเกียจไม่อยากยุ่งเกี่ยวกับ เพลงลูกทุ่งภาคใต้  
กล่าวถึงปัญหาที่เกี่ยวกับอันธพาล ในลักษณะของผู้ที่ชอบทำตัวยิ่งใหญ่ โอ้อวดเบ่งและการใช้  
อำนาจเถื่อน ดังคำร้องที่ว่า

... ไปอยู่กรุงสบาย เขียนจดหมายมาให้คุณพ่อ ไปอยู่กรุงได้ดี  
 หนุ่มเศรษฐีเข้ามาพนอ ถูกหลอกมานั่งหน้างอ รางวัลที่มันซีกอ เกี้ยวคอค  
 หักคอคอ้ายเท่งหักคอคหักคอคอ้ายเท่ง

คนกรุงเขาเรียกของสั้น บ้านฉันเขาเรียกอ้ายเท่ง โจรร้ายเคยตาย  
 นอนดั่ง เข้าปล้นถูกปืนมองเซ่ง เท่งเท่งถูกอ้ายเท่งหักคอค หักคอคหักคอค  
 อ้ายเท่ง ...

(หักคอคอ้ายเท่ง : พายุ สุริยัน)

เพลงหักคอคอ้ายเท่ง กล่าวถึงนิสัยนักเลงของชาวใต้ที่แสดงถึงความยิ่งใหญ่เกินตัว  
 ถ้าหากถูกดูหมิ่นศักดิ์ศรีก็จะใช้อำนาจเถื่อนตัดสิน

แต่งกายเสร็จเดินจบงานศพ	เดินไปพบแกว้วควักลั้ง
ตักเข้าไปไม่ต้องประวิง	ส่วนเนื้อเอ็นเขี้ยวข้างสาม
... ตื่นขึ้นมาเดินไปหาวงเหล้า	ทำเป็นเมาเดินเข้าไปริน
ยังค่อนข้างอดเปิดดวงจนหมดสิ้น	ยังค่อนข้างอดเปิดดวงจนหมดสิ้น
คนซื้อมารินไม่ได้กินคำเดียว ...	

(คนใหญ่ในงาน : พายุ สุริยัน)

เพลงคนใหญ่ในงาน กล่าวถึง ผู้ที่มีนิสัยนักเลง ชอบแสดงท่าทียิ่งใหญ่ ชอบแบ่ง  
 ชอบกินฟรีตามงานทั่วไปโดยที่ใครไม่กล้าขัดขวาง หรือโต้แย้งเพราะความรังเกียจและไม่อยากให้  
 ตนเองเดือดร้อน

**2.4.9 ปัญหาโสเภณี** มีสาเหตุมาจากความยากจน และเป็นปัญหาใหญ่ของ  
 สังคม ความยากจนบีบบังคับให้ต้องมาทำงานเป็นโสเภณี เพลงลูกทุ่งภาคใต้กล่าวถึง  
 ปัญหาโสเภณีในลักษณะเห็นใจผู้หญิงที่ถูกบังคับ หรือจำยอมประกอบอาชีพโสเภณีเพื่อเลี้ยง  
 ปากท้องตนเอง ครอบครัว และใช้นี้สิน ดังคำร้องที่ว่า

<sup>1</sup>เดินจบ หมายถึง เดินทั่ว

... กรรมบันดาลตามผลบุญอำภา โรงงานยาถูกไฟไหม้ ยามตกงาน  
สิ้นเงินตรา ดวงอำภาดับสลาย แต่มีจดหมายลูกชาย ขอเงินมาจากใต้  
เป็นค่าเทอมลูก แม่ยอมพลีร่างกายขายลูก เพื่อลูกต่อไปจะไม่ขอทำ ...

(อำภาขายตัว : สุตรัก อักษรทอง)

เพลงอำภาขายตัว กล่าวถึงชีวิตลูกผู้หญิงชาวใต้คนหนึ่งที่มีฐานะยากจน ต้องไป  
ทำงานโรงงานในกรุงเทพฯ ต่อมาโรงงานถูกไฟไหม้ ทำให้ต้องตกงาน แต่ลูกซึ่งอยู่ที่บ้าน  
จำเป็นต้องใช้เงินเป็นค่าเล่าเรียน ทำให้เธอตัดสินใจขายตัวแลกเงิน เพื่อส่งให้ลูกเรียนหนังสือ

เจอหน้ามนบนคิงส์ไฮเต็ล ใต้ถ้ำมเนื้อเย็นว่าชื่อเพ็ญศรี ขายตัวชั่วคราว  
เกือบปี บ้านเดิมอยู่ที่จังหวัดอุดร น้องครวญเสียงสั่นว่าอยากคืนบ้านที่เคยอยู่  
นอน ด้วยกำลังเดือดร้อนจากแมงดาค้ากาเม

... บุญไม่มีเพ็ญศรีหมองมัว ต้องเร่ขายตัวด้วยความเข้าใจ เรือไฟเข้ามา  
เข้าไป ช่วยน้องไม่ได้สุดซึ้งอุรา อยู่ไหนกันเล่าโปรดเถิดแม่เล่า ได้โปรดเมตตา  
หรือจะเรียกเงินตราเอาเท่าไรจะไปไถ่ตัว

(หนุ่มอวนลากพลาดรัก : สุตรัก อักษรทอง)

เพลงหนุ่มอวนลากพลาดรัก กล่าวถึงผู้หญิงทางภาคตะวันออกเฉียงเหนือที่ถูกนำมา  
ขายตัวในภาคใต้ และพบรักกับหนุ่มเรืออวนแต่ก็ถูกแม่เล่า และแมงดากัดกันส่งไปขายตัวที่อื่น

... อาชีพนั่นช่างแปลก นั่งรอแขกมาชมโฉม ถูกตราหน้าว่านางโลม  
พลีร่างกายแลกเงินตรา

พี่ไม่มองน้องก็เกลียด เพื่อนหยามเหยียดว่าต่ำช้า ผัวทิ้งขว้างร้าง  
แรมรา จึงบากหน้ามาขายตัว

ยอมเหนื่อยกายให้กับแม่ ทนทุกข์แยะเดินทางชั่ว ได้ไถ่หน้าเลี้ยงตัว  
ลูกยอมชั่วให้แม่กิน

เดือนหน้าเห็นที่แยะ หมดทางแก้มีหนี้สิน เพราะป่วยไข้เป็นอาจิดน  
เงินหมดสิ้นรักษาตัว ...

(สงสารนางโลม : เอกชัย ศรีวิชัย)

เพลงสงสารนางโลม กล่าวถึงผู้หญิงที่ต้องเอาร่างกายแลกกับเงิน หรือประกอบอาชีพขายตัวเพื่อเลี้ยงตนเอง แม่ และไถ่ถอนที่นาที่จำนองไว้ โดยยอมให้ญาติพี่น้องและเพื่อนฝูงถูกเหยียดหยาม

จากการศึกษาสารัตถะเกี่ยวกับปัญหาสังคมในเพลงลูกทุ่งภาคใต้ พบว่านักแต่งเพลงลูกทุ่งภาคใต้ได้กล่าวถึงปัญหาต่าง ๆ ที่เกิดขึ้นในสังคมภาคใต้ เช่น ปัญหาครอบครัว ปัญหาค่าครองชีพ ปัญหาหนี้สิน ปัญหาการทิ้งถิ่นฐาน ปัญหาอบายมุข ปัญหาวัยรุ่น ปัญหาอาชญากรรม ปัญหาอันธพาล และปัญหาโสเภณี พร้อมทั้งเรียกร้องให้สมาชิกในสังคมร่วมมือกันป้องกันและแก้ไขปัญหาเพื่อให้สังคมสงบสุข

สารัตถะเกี่ยวกับสภาพความเป็นอยู่ในเพลงลูกทุ่งภาคใต้ตั้งแต่ปี พ.ศ. 2532 - 2541 จะปรากฏสารัตถะชีวิตชนบทกล่าวถึงสิ่งแวดล้อม การดำเนินชีวิตแบบกลุ่มปฐมนิคม และความยึดมั่นในพระพุทธศาสนา สถานที่กล่าวถึงในลักษณะของการแนะนำและความประทับใจ อาชีพกล่าวถึงอาชีพเกษตร ประมง ค้าขาย รับจ้าง นายหน้า ศิลปิน และรับราชการ ปัญหาสังคมกล่าวถึงปัญหาต่าง ๆ ได้แก่ครอบครัว ค่าครองชีพ หนี้สิน การทิ้งถิ่นที่อยู่ อบายมุข วัยรุ่น อาชญากรรม อันธพาล และโสเภณี

### 3. วัฒนธรรม

วัฒนธรรมเป็นวิถีชีวิตหรือแนวทางการดำเนินชีวิตของผู้คนทั้งที่เป็นรูปธรรมและนามธรรม เพลงลูกทุ่งภาคใต้เปรียบเสมือนกระจกสะท้อนวัฒนธรรมประเพณีภาคใต้ เพราะนักแต่งเพลงเป็นชาวใต้ซึ่งมีความรู้และประสบการณ์เกี่ยวกับภาคใต้ จึงได้นำเอาวิถีชีวิตชาวบ้านภาคใต้มาสอดแทรกไว้ในบทเพลง เพื่อเป็นการถ่ายทอด ส่งเสริมให้เป็นที่รู้จักของคนทั่วไป และอนุรักษ์ไว้ซึ่งเอกลักษณ์ของชาวใต้ เพลงลูกทุ่งภาคใต้ตั้งแต่ปี พ.ศ. 2532 - 2541 ปรากฏสารัตถะเกี่ยวกับวัฒนธรรม ซึ่งสามารถแยกออกเป็น 9 ประเด็นดังนี้

3.1 อาหารการกิน ภาคใต้มีพืชพันธุ์ธัญญาหารอุดมสมบูรณ์ สามารถใช้เทคนิควิธีนำทรัพยากรที่อุดมสมบูรณ์มากินมาใช้อย่างคุ้มค่า ชาวใต้นิยมบริโภคอาหารพื้นบ้านที่มีรสจัดคือ เบ็ญจรงค์ ผัดเผ็ด ด้วยเหตุนี้แกงส้ม แกงไตปลา น้ำพริก จึงเป็นอาหารที่ทำ

หมูนเวียนเป็นประจำเกือบทุกวันคู่กับผักเหนาะ ได้แก่ ลูกเนียง ลูกเหริยง สะตอ ยอดมะม่วงหิมพานต์ ซึ่งจะบริโภคในลักษณะของผักสดหรือผักลวกก็ได้ อาหารพื้นบ้านภาคใต้ที่นิยมกันอย่างกว้างขวาง ได้แก่ ข้าวย่า แกงไตปลา บูด<sup>1</sup> จิ้งจิ้ง<sup>2</sup> แกงเลียง ดังคำร้องที่ว่า

... มาเลยปักซี่ได้จะกินไหรก็ได้ยาร่วงหัวครีอก<sup>3</sup> จะกินลูกตอ<sup>4</sup>  
 ลูกเนียง จะกินส้มเกลี้ยงหรือลูกเนียงนก กินลูกเงาะลูกขาม<sup>5</sup> เอาเลย  
 คนงามแต่ว่าอย่าลกลก<sup>6</sup> จะกินทำหีย<sup>7</sup> จิ้งจิ้ง บ้านพี่ก็ยังไม่ไช้ชื้ห<sup>8</sup> ...  
 (ชวนสาวเที่ยวได้ : ฉัตรชัย มงคลทอง)

หากจะท่องเที่ยวไทย อย่าลืมไปปักซี่ที่บ้านเรา ... ถ้าใครได้ไป  
 สุราษฎร์ ต้องว่าหรอยหอยใหญ่ไช้แดง  
 ใ้ว่าจะมาชื้อคัยหรอยแม่คุณ เรื่องน้ำซุบ<sup>9</sup> ข้าวแกง รสชาติไม่ต้อง  
 แหลงแกงพุงปลา<sup>10</sup> แกงส้มลอกอ มิไช้ผมมาแกล้งยอ นี้แหละหนอของดี  
 มากมาย  
 ไปกินข้าวย่าบูดู (ข้า) กินหรอยจิ้งห<sup>11</sup> ของชาวปักซี่ได้ เหนาะลูก  
 เหริยงหรือลูกเนียงกะได้ ...  
 (ของหรอย : ฉัตรชัย มงคลทอง)

- 
- <sup>1</sup>บูดู หมายถึง อาหารพื้นเมืองภาคใต้ชนิดหนึ่ง ทำจากปลาหมัก
- <sup>2</sup>จิ้งจิ้ง หมายถึง อาหารหมักชนิดหนึ่งที่รสเค็ม ทำจากปลาตัวเล็ก ๆ
- <sup>3</sup>ยาร่วงหัวครีอก หมายถึง มะม่วงหิมพานต์
- <sup>4</sup>ลูกตอ หมายถึง สะตอ
- <sup>5</sup>ลูกขาม หมายถึง มะขาม
- <sup>6</sup>ลกลก หมายถึง ธิบเร่ง
- <sup>7</sup>ทำหีย หมายถึง เต้าหู้ยี้
- <sup>8</sup>ชื้ห หมายถึง โโกหก
- <sup>9</sup>น้ำซุบ หมายถึง น้ำพริก
- <sup>10</sup>แกงพุงปลา หมายถึง แกงไตปลา
- <sup>11</sup>หรอยจิ้งห หมายถึง อร่อยมาก

... แกลงเลี้ยงเนื้อทองใส่ของมากมาย มีทั้งยอดหวาย เตาร้าง  
ยอดแดง มันหลา ตำลึง รวมไปถึงย่านนาง<sup>1</sup> ยอดผักหวาน  
ทุกอย่างเอามารวมแกลง ...

(คิดถึงแกลงเลี้ยง : จิรนนท์ พันธรงค์)

... หรอยน้องเหอ หรอยหรอยน้องเหอ ชวนสาวกรุงไปนุ่งผ้าขึ้น  
พายัพินไปกินข้าวย่า น้ำเคยหรอยลงแล<sup>2</sup> สักคำ ...

(ซึ่งหรอยหรอย : แสงทอง นครศรี)

เพลงชวนสาวเที่ยวได้ เพลงของหรอย เพลงคิดถึงแกลงเลี้ยง และเพลงซึ่งหรอย  
หรอย กล่าวถึง อาหารพื้นบ้านได้แก่ ข้าวย่ำบุดู เต้าหู้ จิ้งจิ้ง น้ำซุบ แกลงฟูปลา  
แกลงส้ม แกลงเลี้ยง แกลงน้ำเคย แกลงซี่เหล็ก ฯลฯ และพืชผักพื้นบ้าน ได้แก่ ยาร่วง  
หัวครีอก สะตอ ลูกเหรียง ลูกเนียง ฯลฯ สิ่งทีกล่าวมาเป็นของดีภาคใต้ที่รู้จักกันทั่วไป  
นอกจากนี้ก็มีเพลงอื่น ๆ ทีกล่าวถึงอาหารและพืชผักพื้นบ้านภาคใต้ในทำนองเดียวกัน ได้แก่  
เพลงแกลงซี่เหล็ก ของแก้ว จามจุรี เพลงข้าวยำน้องแดง และเพลงสังข์น้อง ของเอกชัย ศรีวิชัย  
เพลงอย่าลืมบ้านเรา ของจิรนนท์ พันธรงค์ เพลงอ้ายหนุ่มลูกทุ่ง ของฉัตรชัย มงคลทอง

จากการศึกษาสารัตถะเกี่ยวกับอาหารการกินในเพลงลูกทุ่งภาคใต้ พบว่าชาวใต้  
ส่วนใหญ่จะรับประทานอาหารพื้นบ้าน ซึ่งใช้ส่วนประกอบในการปรุงที่มีในท้องถิ่น เช่น  
แกลงไต่ปลา ผัดสะตอ ข้าวย่ำ บุดู จิ้งจิ้ง แกลงเลี้ยง เป็นต้น เพราะหาง่ายและมีทุกฤดูกาล

**3.2 การใช้ภาษา** โดยปกติชาวใต้จะใช้ภาษาไทยถิ่นใต้ ซึ่งเป็นภาษาประจำภาค  
ในการสื่อสารกัน แสดงถึงความสนิทสนมเป็นกันเอง ไม่ลืมนั่นตนและอนุรักษไว้ซึ่งมรดกทาง  
วัฒนธรรม แต่ชาวใต้ก็ไม่รังเกียจที่จะใช้ภาษาไทยมาตรฐาน หรือภาษากลางจึงทำให้เกิดการ  
ใช้ภาษาไทยถิ่นใต้ปนกับภาษาไทยมาตรฐาน ดังคำร้องที่ว่า

<sup>1</sup>ย่านนาง หมายถึง ย่านาง

<sup>2</sup>ลงแล หมายถึง ลงดู



... คนบักซี่ได้ไปอยู่ กท. คู่กันจ้อเมื่อยามเจอกัน ยังแปลกใจ  
 ทำไมลั่นพัน เธอกับฉันคือกันสะตอ (พูด) น่อง น่อง ขอตอยา<sup>1</sup>  
 สักทีซี เมื่อแต่โคร์<sup>2</sup> วิ่งขึ้นรถเมล์แค่ประตูน้ำ ไฟแช็คของพีมันหลน<sup>3</sup>  
 เสียแล้ว ฮายเพลงได้กะไดนี้พีเหอผมอยู่คอนนิ ...

(ภาษาใต้วันละคำ : คม เมืองนคร)

เฮ้ยไปไหนกันเล่า พวกเรานี่คนชาวใต้ บ้านพีนีอยู่ระนอง  
 เฮ้ยอ้ายน้องบ้านมิ่งอยู่ไหน บ้านผมนั่นอยู่เชียรใหญ่ ผมเป็นคนใต้จังหวัดนครฯ  
 เฮ้ยสูมาทำไหร ตอใด<sup>4</sup> จะกลับเมืองคอน ไปแล้วเมื่อไรจะมา  
 ผมคิดว่าจะอยู่บ้านก่อน ไม่มาแล้วเมืองกรุงเทพฯ ...

(คนใต้รักคนใต้ : พายุ สุรียัน)

เพลงภาษาใต้วันละคำ และเพลงคนใต้รักคนใต้ กล่าวถึงชาวใต้ที่เข้าไปอยู่กรุงเทพฯ  
 เมื่อพบกันไม่ว่าจะเป็นคนจังหวัดใดในภาคใต้ ก็จะพูดจาทักทายกันด้วยภาษาไทยถิ่นของตนเอง  
 เพื่อแสดงถึงความเป็นท้องถิ่นภาคใต้ นอกจากนี้ก็จะมีกรพูดประสมประสานกันระหว่าง  
 ภาษาถิ่นกับภาษาไทยมาตรฐานดังเช่นเพลงสั้มภาษณ์สาวไฟ ของฉัตรชัย มงคลทอง  
 เพลงยอดทองล่องกรุง ของแสงทอง แสงอุทัย และเพลงน้องพรเสียดคน ของวิเชียร เจริญชัย

จากการศึกษาสารัตถะเกี่ยวกับการใช้ภาษาในเพลงลูกทุ่งภาคใต้ พบว่าชาวใต้จะใช้  
 ภาษาถิ่นได้ในหมู่ชาวใต้ด้วยกัน เพื่อแสดงออกถึงความเป็นคนท้องถิ่นเดียวกัน และจะใช้  
 ภาษาถิ่นได้ปนกับภาษาไทยมาตรฐานกับบุคคลอื่น ซึ่งถือเป็นการอนุรักษ์ไว้ซึ่งมรดกทางวัฒนธรรม

**3.3 อารมณ์** เป็นความคิดความรู้สึก ที่สามารถเปลี่ยนแปลงไปเรื่อยๆ ตาม  
 สถานการณ์แวดล้อม สามารถสังเกตเห็นได้จากพฤติกรรมที่แสดงออกซึ่งมีหลายรูปแบบแล้วแต่  
 ความรู้สึกที่เกิดขึ้น อาจเป็นการยิ้ม การหัวเราะ และการร้องไห้ เป็นต้น เพลงลูกทุ่ง  
 ภาคใต้ ปราบภูสารัตถะเกี่ยวกับอารมณ์ซึ่งเป็นความรู้สึกที่แสดงให้เห็นความเป็นท้องถิ่นภาคใต้  
 อย่างเด่นชัด ก็คืออารมณ์ขัน ซึ่งเป็นลักษณะนิสัยที่เด่นของคนภาคใต้ที่สามารถพบเห็นจาก

<sup>1</sup>ตอยา หมายถึง ต่อบุหรี

<sup>2</sup>แต่โคร์ หมายถึง เมื่อสักครู

<sup>3</sup>หลน หมายถึง หล่น

<sup>4</sup>ตอใด หมายถึง เมื่อไหร่

การสนทนาทั่วไปในชีวิตประจำวัน และจากการที่นักแต่งเพลงได้พยายามนำแง่มุมและมุขตลกต่าง ๆ ที่เกี่ยวข้องกับชีวิต และสังคมของคนภาคใต้ มาสอดแทรกไว้ในบทเพลงลูกทุ่งภาคใต้เป็นจำนวนมาก เพื่อให้ผู้ฟังเกิดอารมณ์ขัน เพลงลูกทุ่งภาคใต้ปรากฏสารัตถะเกี่ยวกับอารมณ์ขันดังต่อไปนี้

3.3.1 **ตลกนินสัย** เป็นการนำบุคลิกลักษณะที่เป็นชาวบ้านจริงของชาวใต้ ซึ่งขาดประสบการณ์ในการดำเนินชีวิตแบบสังคมเมือง เมื่อเดินทางเข้ากรุงเทพฯ ก็ไม่เข้าใจเทคโนโลยีสมัยใหม่ ทำให้แสดงการกระทำที่เป็นเขย ล้าสมัย หรือรู้เท่าไม่ถึงการณ์มาปรุงแต่งในบทเพลงเพื่อให้ผู้ฟังเกิดอารมณ์ขัน ดังคำร้องที่ว่า

... กลัวชีกกลัวกลัวเงินไม่พอ โดนยกยอเสียจนเป็นเรื่อง หมดกระเป๋  
เราแทบค้างเหลือง สิ้นเปลืองนางกลางเมืองหลอกจนอาาน (พูด 1) เข้าแล้วเรา  
ทำปรีหรือรู้ว่าคนในเมืองเขาพันนั้น (พูด 2) พันปรี<sup>1</sup> ละลูง (พูด 1) แม่ค้ำนังชาย  
ก้วยเตี่ยว อยู่ในหลาด<sup>2</sup> พอเห็นเราชวนทันที กินก้วยเตี่ยว<sup>3</sup> หม้ายลูง ๆ  
เอามากินแลสัก 4-5 ถ้วยถึ พอกินเสร็จเท่านั้นแหละ พอเราบอกว่า  
ชอบใจหลานสาวเหอ หมั้น<sup>4</sup>ไม่ยอมเล หมั้น<sup>5</sup>อ้อเอาตางค์<sup>5</sup>อย่างเดียว (พูด 2)  
แล้วไต่รูลูงไม่ให้เขาละ (พูด 1) ให้ปรีเมื่อหมั้นชวนให้กูกินเอง ...

(เช่อปริสุทธิ : ฉัตรชัย มงคลทอง)

... นี่หรือคือเมืองกรุง หมายมุงได้มาวันนี้ ดีกรรมกรรมมากมี  
แต่ไปไหนที่ไม่ค่อยถูกทาง (พูด 1) เฮ่น้อง ๆ น้องออกจากลิฟต์แต่เดียว  
เห็นเกือก<sup>6</sup> พี่หม้าย (พูด 2) อ้ายไทรละครับ แหลงใต้กะได้ผมอยู่สูงชลาณี  
พี่พันปรีละ (พูด 1) คือเกือกสูญญ์น้องแรกแต่เดียวหนั้น<sup>7</sup> (พูด 2) ทำปรีถึง

- 
- |                               |         |                |
|-------------------------------|---------|----------------|
| <sup>1</sup> พันปรี           | หมายถึง | ไม่เป็นไร      |
| <sup>2</sup> หลาด             | หมายถึง | ตลาด           |
| <sup>3</sup> ก้วยเตี่ยว       | หมายถึง | ก้วยเตี่ยว     |
| <sup>4</sup> หมั้น            | หมายถึง | มัน            |
| <sup>5</sup> ตางค์            | หมายถึง | สตางค์, เงิน   |
| <sup>6</sup> เกือก            | หมายถึง | รองเท้า        |
| <sup>7</sup> แรกแต่เดียวหนั้น | หมายถึง | เมื่อตะกี้นั้น |

เกือบสูญแล้ว นี่มันห่างพาด้า แล้วพี่ถอดตั้งไว้ตรงไหน (พูด 1) แรกแต่เดียว  
 พอลงจากรถแท็กซี่พี่ว่าอ้อมซ้ายของห้างพาด้านนี้แหละ ถอดตั้งไว้ตรงนี้แหละ  
 พี่เข้าไปในลิฟต์ชื่อของชั้นบน ลงมาถึงเกือบสูญพันไม่รู้ใครเอาเสียแล้วน้องเหอ  
 (พูด 2) อ้อ หมั่นกะสมควรสูญแหละครับ ...

(โทงหลงกรุง : ฉัตรชัย มงคลทอง)

เพลงเชอบริสุทธิ์ และโทงหลงกรุง กล่าวถึงอารมณ์ขันจากตลกนิสัย เพราะ  
 ความเซย์ไม่ทันสมัย ไม่เข้าใจเกี่ยวกับเทคโนโลยีสมัยใหม่ของชาวบ้านภาคใต้ที่เข้าไปกรุงเทพฯ  
 แล้วสื่อภาษาไม่เข้าใจและไม่เข้าใจสังคมเมือง เช่น การเข้าไปเที่ยวศูนย์การค้าโดยถอดรองเท้า  
 วางไว้หน้าลิฟต์เพราะกลัวพรมสกปรก

**3.3.2 ตลกภาษา** เป็นการนำข้อบกพร่องเกี่ยวกับการใช้ภาษาของคนบางคน  
 มาสร้างเป็นบทเพลงที่มีอารมณ์ขัน ดังคำร้องที่ว่า

... คนฟังทั้งให้ทั้งฮา พี่อายหนักหนาอยากจะเผ่นหนี ตายแล้วอ๊ไอ  
 น้องพี่พูดแต่ละทีมีแต่ทองแดง (พูด 1) คุณไฟครับเหมือนอย่างการออกกำลังกาย  
 กีฬาที่คุณไฟชอบมีอะไรบ้างครับ อย่างเทนนิส แบดมินตัน บิงปอง  
 คุณไฟชอบไหมครับ (พูด 2) ไฟไม่ชอบคะตีแล้วมันเข็ดมือ<sup>1</sup> (พูด 1)  
 แล้วอย่าง ว่ายน้ำ ฟุตบอล วอลเลย์บอล (พูด 2) หั้นๆ แหะ  
 แต่ไฟไม่ชอบ (พูด 1) กีฬาที่คุณไฟโปรดปรานมีอะไรครับ (พูด 2)  
 ใ้ยคะลักคะลุย<sup>2</sup> เลยคะ (พูด 1) อะไรบ้างครับ (พูด 2) ก็บ๊องหมาซิงเสา  
 เก้หยบ ทอยหลุม หมากเก็บ วิ่งเปี้ยว หยับโยยง เป้ากบ ตีมัด  
 อี้ดุด ไฟชอบคะ (พูด 1) เก้หยบเขาเล่นกันยังงัยครับ (พูด 2) ภาษากลาง  
 เขาเรียกปิดตาลักซ่อนหั้น (พูด 1) อ้อ อ้ายเล่นซ่อนหานี้ครับ (พูด 2) ผางเข้า  
 แล้วแหละคะ

(สัมภาษณ์สาวไฟ : ฉัตรชัย มงคลทอง)

<sup>1</sup>เข็ดมือ หมายถึง เมื่อยมือ

<sup>2</sup>คะลักคะลุย หมายถึง มาก

... เขียนไปให้คนงาม อยากรจะถามข่าวคราวสักที ว่าน้องนั้นเป็น  
อย่างไร อยู่กรุงไกรสบายไหมนี่ เมื่อไรละน้องอยากกลับได้ ๆ ฟูย่าตายาย  
ก็คอยคนดี (พูด) เขาว่าเป็นเทพีแล้วบายดีเหอน้อง วันก่อนอ้ายไข่ม้วนหลบ  
มาบ้าน พี่เก็บลูกผลไม้ที่น้องชอบฝากไปให้อ้ายไข่ม้วนว่าหมั้นไม่รับฝาก  
เพราะหมั้นเรียกภาษากรุงเทพฯ ไม่ถูก เพราะว่าตั้งแต่น้องไปอยู่กรุงเทพฯ นั้น  
น้องพูดได้ไม่เป็นเสียแล้ว อ้ายไข่ม้วนว่าอ้ายลูกกลม ๆ พันนี้ไม่รู้เขาเรียก  
ลูกจำปาตะ<sup>1</sup> หรือหนูนปุด<sup>2</sup> กันแน่ ...

(จ.ม.ปักษีใต้ : ฉัตรชัย มงคลทอง)

... จดหมายส่งไปให้เถรหล้า อ่านแล้วจงจำหล้าอย่าคิดไหว ลืมเถิด  
ลืมเถิดน้องไฟ ตัดอกตัดใจยกให้เวรกรรม (พูด) หัวสูงเกินน้องไฟเราหล้าเหอ  
วันก่อนหมั้นหวาด<sup>3</sup> เริ่มทีหนึ่งแล้ว คือวันนั้นมีอ้ายหนุ่มรูปหล่อมารับไฟไปกิน  
ของทีหนึ่งเริ่มกะไปกันแหละ พอเริ่มนั่งเริ่มก็สั่งเลย เอาก้วยเตี้ยมาชามหนึ่ง  
เส้นใหญ่ไก่ไม้ไผ่นะ เท่านั้นแหละหมั้นหวาดเริ่มทันที หมั้นหาว่าเริ่มนั้น  
ห้องแดง<sup>4</sup> ว่ามันบัดสี<sup>5</sup> คน พอบอคำถามหมั้นว่า แล้วคุณจะทำอะไรละ  
หมั้นกะแกลงเลยหล้าเหอ แต่คำที่หมั้นแกลงนั้นหล้าช่วยฟังกันนะว่าห้องแดง  
หม้าย หมั้นว่า เอน้ำแข็งมาจ๊อก<sup>6</sup> ใส่ลูกจ๊าก<sup>7</sup> อย่าตอย<sup>8</sup>นะ ...

(จ.ม.นายหล้า : ฉัตรชัย มงคลทอง)

- 
- <sup>1</sup>จำปาตะ หมายถึง พืชตระกูลขนุนชนิดหนึ่ง กลิ่นหอมแรง
- <sup>2</sup>หนูนปุด หมายถึง ขนุนชนิดหนึ่ง เนื้อละเอียด
- <sup>3</sup>หวาด หมายถึง ตวาด
- <sup>4</sup>ห้องแดง หมายถึง การพูดภาษากลางปนภาษาใต้ หรือพูดเพี้ยน
- <sup>5</sup>บัดสี หมายถึง อาย
- <sup>6</sup>จ๊อก หมายถึง แก้ว
- <sup>7</sup>ลูกจ๊าก หมายถึง ลูกขีด
- <sup>8</sup>ตอย หมายถึง ทูบ

เพลงสัมภาษณ์สาวไฟ เพลงจ.ม.ปักซีได้ และจ.ม.นายหล้า กล่าวถึง อารมณ์ขัน จากตลกภาษาโดยการนำมุขตลกจากความสับสนในการใช้คำและสำเนียงของชาวใต้ด้วยการนำ คำในภาษาไทยถิ่นใต้มาพูดสำเนียงภาษาไทยมาตรฐานและนำคำภาษาไทยกลางมาออกเป็น สำเนียงท้องถิ่น ซึ่งเป็นการพูดที่ชาวใต้เรียกว่า “พูดเพี้ยนหรือพูดทองแดง” มาสอดแทรกไว้ในบทเพลงเพื่อให้ผู้ฟังมีความรู้สึกตลกขบขัน

... ฝนตกลงมสุข ๆ สาวน้อยจะไปทำบัตร แรกอุ่นอุ่นใจชะมัด ได้ไป  
ทำบัตรเป็นสาวแล้วเออ ได้ไปทำบัตรเป็นสาวแล้วเออ (พูด 1) น.ส.น้อย  
บ้านเธอเลขที่เท่าใดทับเท่าใดบอกมาให้หมด (พูด 2) บ้านเลขที่สี่สิบหก  
ทับไม่มีมีแต่ตั้งกับฉาบคะ (พูด 1) ว่าไม่ถามเรื่องตั้งเรื่องฉาบ เขาถามว่า  
บ้านเธอมีทับหม้าย เช่นว่าทับสามทับสี่นี้ (พูด) เอ้าฉันไม่ใช่หมูที่เลออ์ทับที่  
ตั้งสามตั้งสี่เหมือน<sup>1</sup>เหอ ...

(สาวน้อยทำบัตร : ฉัตรชัย มงคลทอง)

เพลงสาวน้อยทำบัตร กล่าวถึงการใช้ภาษาเพื่อให้เกิดความตลกโดยการนำภาษาใน ลักษณะสองแง่สามง่ามเพื่อให้ผู้ฟังเกิดอารมณ์ขัน

... คำว่าตายคำได้มีมาก ฟังลำบากดับแข็งดับขันธุ์ ดับสะเหนียงเกียง  
ลานนานวัน ถูกยิงฟันฆ่ากันก็ตาย (พูด) คำว่าตายมีมาก เช่น ตายกวับ  
ดับกูป ดับโม่ง ดับแดง ดับขันธุ์ ดับจิต ดับเกียง ดับสะเหนียง  
ดับน้ำสอ ดับหน่อซีแซ็ก ดับพะซีเผล้ง ตัวอย่างเช่น แม่ค้าตอดองตบ  
แม่ค้ากล้วยฉาบหัวถั้ม<sup>2</sup> ลงในกะทะน้ำมันดับสะเหนียงเลย

(ภาษาใต้วันละคำ : คม เมืองนคร)

... จดหมายเตือนว่าอย่าไป บางกอกเมืองใหญ่ของแพงเพื่อนหล้า  
อย่าไปเพื่อนเอ๋ยจงจำ จะหลงน้ำคำของคนบางกอก (พูด 1) กลัวแล้วหล้าเหอ  
ของกรุงเทพฯ แพงเกินอย่าไปเลย วันก่อนเริ่มอู้กินหนมจีน เพราะว่า

<sup>1</sup>เหมือน หมายถึง เสมียน

<sup>2</sup>ถั้ม หมายถึง ตำ

หม้ายต่างก็กะว่ากินสักซาม กินผักมาก ๆ หนวน<sup>1</sup>น้ำตามอิมเองหมั้นແລະ  
แต่ว่าตอนกินนั้นเริ่มสงสัยแล้วว่าไช้<sup>2</sup> แม่ค้าแลเอาแลเอา<sup>3</sup> พอกินเสร็จเรียก  
แม่ค้าเก็บตังค์ (พูด 2) ขนมหุ้นหนึ่งจานให้กินฟรีไม่คิดเงิน คิดแต่ค่าผัก  
สะตอสี่ฝัก ถั่วสามมัด แดงหกลูก ไบโระพาหนึ่งมัด ผักบุงสี่กำ  
ห้าสิบบาท (พูด 1) เป็นลมเลยหล้าเหอ

(จ.ม.นายหล้า : ฉัตรชัย มงคลทอง)

... ปวดหัวจังเสี่ย<sup>4</sup> ช่วยว่าผมนี่นั่นพูดเขมร บอกเราว่าพูดภาษากลาง  
น้องนางหาว่าพูดไม่เป็น ไหนลองสุไปฟังแล แท้กูพูดชัดเจน ฟังนะ  
จีบใหม่ให้ดูจะได้รู้ก๊าะແລงกลางเป็น (พูด 1) คือไม่รู้พันปรี้อ เวลาเรา  
ແລงกับสุ สุไม่ค่อยรู้ฟัง เวลาเราແລงสุฟังมั่งตะอย่าม้วยยืนย้มอยู่ตะเดียว  
ตบแซ็ค<sup>5</sup> เข้าແລะ (พูด 2) ที่พี่พูดมาหนูพอฟังรู้เรื่องคะ (พูด 1) อ้อ  
พันนั้นเหอ ถ้าว่าพี่ไปขอให้พ่อแม่ขอไหม<sup>6</sup> ลู้นี้ โหมลู้้อว่าพันปรี้อมั่ง  
(พูด 2) หากพี่ฐานะดีพ่อแม่คงไม่ว่าอะไรหรอกคะ (พูด 1) อ้อ คะลุยແລะ  
สวนยาง เหมืองแร่ เรืออวนไม่รู้สักกำล้า ตอนน้ำท่วมปักษ์ได้เสี่ยหาย  
ตั้งแปดพันล้านอยู่ (พูด 2) ของพี่เองหรือคะ (พูด 1) หม้ายของเพื่อนเพื่อน<sup>7</sup> แลละ

(เท่งทองแดง : ฉัตรชัย มงคลทอง)

เพลงภาษาใต้วันละคำ เพลงจ.ม.นายหล้า และเพลงเท่งทองแดง กล่าวถึง  
อารมณ์ขันจากตลกภาษาโดยการพูดภาษาไทยถิ่นได้ในลักษณะนำคำหรือประโยคสั้น ๆ มาเรียง  
อย่างคล้องจองกันหลาย ๆ ประโยค และการกล่าวหักมุมตบท้ายเพื่อให้เกิดอารมณ์ขัน

<sup>1</sup>หนวน หมายถึง การกินอาหารที่ใช้น้ำช่วยให้อิ่มได้ง่าย

<sup>2</sup>ไช้ หมายถึง ทำไม, เหตุไร เพราะอะไร

<sup>3</sup>แลเอาแลเอา หมายถึง จ้องเอาจ้องเอา

<sup>4</sup>จังเสี่ย หมายถึง มาก

<sup>5</sup>แซ็ค หมายถึง แซ็ค

<sup>6</sup>โหม หมายถึง พวก, หมู่

<sup>7</sup>เพื่อน หมายถึง หมด, ทั้งนั้น

**3.3.3 ตลกล้อเลียน** เป็นการนำเอาบุคลิกลักษณะของบุคคลหรือเรื่องราวต่าง ๆ ที่เกี่ยวข้องกับบุคคลบางคน นำมาแต่งเพลงลูกทุ่งภาคใต้ในลักษณะล้อเลียนเพื่อยั่วเย้าเล่น และเพื่อให้เกิดอารมณ์ขัน ดังคำร้องที่ว่า

ข้าวสั้นหันโลก ทั้งสุขโศกมากมี ข้าวดีไม่ดีที่วีรายงาน ข้าวด้วน  
ข้าวด้งเราได้ฟังข่าวสาร รายการทีวี (พูด 1) ที่นี้สถานีโทรทัศน์ช่องสิบสาม  
เปิดใหม่ ต่อไปนี้ รายงานข้าวสั้นหันโลก เมื่อตอนบ่ายวันนี้คณะท่าน  
นายกรัฐมนตรียื่นเครื่องบิน จบข่าว (พูด 2) ไหนจบแล้ว (พูด 1) ฮือแล้ว  
มันข้าวสั้นล่ะอ้ายป่าว ...

(ข้าวสั้นหันโลก : ฉัตรชัย มงคลทอง)

เพลงข้าวสั้นหันโลก กล่าวถึงอารมณ์ขันจากการล้อเลียน โดยการนำเอารายการของสถานีโทรทัศน์มาแต่งล้อเลียน เพื่อยั่วเย้าเล่นให้ผู้ฟังเกิดอารมณ์ขัน

เกิดเป็นครูเหิม ลูกศิษย์เพิ่มทวี เหนื่อยยากทั้งปี ไม่มีว่างเว้น  
ตั้งแต่เช้าสายจบจนปลายถึงเย็น ถ้าเค็ญจริงครู (พูด 1) นักเรียนทั้งหมด  
ทำความเคารพคุณครู สวัสดิ์จะคุณครู (พูด 2) เอาละนะชั่วโมงนี้ครูจะ  
สอนเรื่องเครื่องมีดวัดอัตราส่วน เด็กหญิงละมุดหากว่าเราอยากทราบ  
ส่วนสูงของตัวเอง มีเครื่องวัดหรือเปล่า (พูด 3) มีคะคุณครู (พูด 2)  
แล้วหากเราเอารถไปเติมน้ำมันที่ปั๊ม ครูอยากทราบว่าเขามีเครื่องวัดไหม  
เด็กชายเปี้ยก (พูด 4) มีเครื่องวัดครับคุณครู (พูด 2) เด็กชายชูศักดิ์นั่งหลับ  
อยู่หรือ (พูด 5) อะไรครับคุณครู (พูด 2) ลูกขึ้นตอบครูซิว่า เครื่องวัด  
มีอะไรบ้าง (พูด 5) เครื่องวัดมีบาตร กระจก โปน และกระโถนครับ  
คุณครู ...

(ครูเหิม : ฉัตรชัย มงคลทอง)

... กำหนดให้หมอล้อเลียน ปวดเมื่อยกายอ่อนอกอ่อนใจ ฉีดยากันก็ไม่หาย  
ชูปดมอร่างกายเลยไปถามผู้ใหญ่ ผู้ใหญ่ว่ากำหนดกินยาเมื่อไร เพราะเหตุอะไร  
ถึงไม่หายสักที (พูด 1) นี่แหละต้องเสีย แล้วก็ไปหาหมอ หมอจะให้ยามาแล้ว

แต่ไม่ได้กิน (พูด 2) แล้วใครที่ไม่กินละกำนัน (พูด 1) หมอมนบอกมาไม่เรียบร้อย  
 นั้น หมอจะบอกพร้อมเหมือนกัน หมันบอกมาเพียงแต่ว่า เด็กสองเม็ด  
 ผู้ใหญ่สี่เม็ด กำนันหมันหาบอกไว้ (พูด 2) เดินกะกินสี่เม็ดนั้นแหละกำนัน  
 (พูด 1) อ้ายนั่นหมันผู้ใหญ่ อ้ายกูหมันกำนันสงสัยหมันอีแปดเม็ดไซ้หมิง  
 (เรื่องของกำนัน : ฉัตรชัย มงคลทอง)

เพลงครุฑหิม และเพลงเรื่องของกำนัน กล่าวถึง อารมณ์ขันจากการล้อเลียน โดย  
 การนำเอาบุคลิกลักษณะของบุคคลที่เป็นที่รู้จักกันทั่ว ๆ ไป เช่น ครูและกำนันมาแต่ง  
 ล้อเลียน

**3.3.4 ตลกเสียดสีหรือเหน็บแนม** เป็นการกล่าวกระทบกระทั่งเปรียบเปรย  
 หรือพูดเสียดแทงให้กระทบใจเกี่ยวกับจุดอ่อนหรือข้อผิดพลาดของบุคคล หรือสังคมด้วยเจตนา  
 ให้เกิดความขบขัน และเพื่อแก้ไขข้อบกพร่องนั้น ๆ ดังคำร้องที่ว่า

... มั่วจ้งมั่วจ้ง ผู้หญิงที่ในเมืองไทย แพ้ชั้นมันพาให้มั่วปวดหัว  
 พวกทันสมัย (พูด) นุ่งกระโปรงเข้าวัดเข้าวา ผ่าซ้ายผ่าขวาแล้วผ่าหน้าผ่าหลัง  
 ปิดกะไม่หมดแล้วล่อแล็ดกะไม่รู้ พระนั่งหรือผู้<sup>1</sup> กะไม่รู้ไหร่มั่ง บอกกะไม่ได้  
 แล้วนั่งไว้กะไม่ดี สีกาพันนี้แล้วพระปลงอนิจจัง ...  
 (มั่วทั้งเมือง : พายุ สุริยัน)

... สวยจ้งหุเลย แม่คุณเฮ้ยสปอร์ตจริงน้อง ไชว์ขาแล้วมาไชว์ท้าย  
 พวกผู้ชายเห็นแล้วตามจ้อง อ้ายยาละกะ ใ้อ้ไ้่น่ามอง บั้นท้ายของน้อง  
 ช่างงามบาดใจ ...  
 (สวยจ้งหุเลย : พายุ สุริยัน)

เพลงมั่วกันทั้งเมือง และเพลงสวยจ้งหุเลย กล่าวถึงอารมณ์ขันที่เกิดจากการนำเอา  
 ข้อบกพร่องของผู้หญิงมาเหน็บแนม โดยเฉพาะเกี่ยวกับการนุ่งกระโปรงสั้นตามแฟชั่น  
 มาสร้างอารมณ์ขันแก่ผู้ฟัง และนำไปแก้ไขในชีวิตประจำวัน

<sup>1</sup>หรือผู้ หมายถึง ผู้สักอย่างไรชอบกล



... การเมืองไม่ใช่เรื่องย่อย ชาวเล็กขำน้อยล้วนเป็นชาวดัง เรื่องราว  
 สะเก็ดข่าววันนี้ คนดูทีวีชอบใจกันจัง สัมภาษณ์ท่านรัฐมนตรี การเมือง  
 ยุคนี้ไม่ตีก็ปัง (พูด 1) สะเก็ดข่าวต่อไปมาฟังคำตอบจากท่านผู้แทนปักษ์ใต้  
 คนหนึ่งเมื่อถูกชาวบ้านถามเกี่ยวกับข่าวของแพง (พูด 2) ผู้แทนเป็นผู้แทนว่า  
 กันปรี๊ดละนี่เทียบผู้แทนเป็นผู้แทนของหมั้นแพงขึ้น ๆ ไข่กะไม่รู้ก็กินปรี๊ดแล้ว  
 แพงไม่รู้ก็ซื้อปรี๊ดแล้ว (พูด 3) ปัญหาเรื่องของแพงให้ผู้แทนแก้คนเดียวกะไม่ได้  
 รู้จักซื้อของให้รู้จักซื้อกัน ถ้าซื้อให้แพงกะหมั้นแพง ซื้อให้ถูกกะ  
 หมั้นถูก พูดถึงไข่ ถ้าสู้ไปซื้อไข่เปิดไข่ไก่กัน 10 บาท หมั้นได้  
 3 ไข่เท่านั้นแหละ ถ้าซื้อไข่ ถ้าซื้อให้ถูกกะไปซื้อไข่มัดแดง<sup>1</sup>  
 ซื้อสัก 10 บาท ได้ตั้งหลายไข่ (พูด 2) คะแล้ว<sup>2</sup> ที่บ้านผู้แทน  
 ไข่ดาวไข่ไหวเขาทำกับไข่มัดแดงกะแล้วเหอ ...

(สะเก็ดข่าว : ฉัตรชัย มงคลทอง)

เพลงสะเก็ดข่าว กล่าวถึงอารมณ์ขันโดยการนำเอารายการทางโทรทัศน์มาเป็นสื่อ  
 เหน็บแนมเหตุการณ์ทางการเมือง และการแก้ปัญหาเศรษฐกิจของนักการเมืองภาคใต้  
 โดยกล่าวตบท้ายให้เกิดอารมณ์ขัน

จากการศึกษาสารัตถะเกี่ยวกับอารมณ์ในเพลงลูกทุ่งภาคใต้ พบที่จะสรุปได้ว่า  
 นักแต่งเพลงลูกทุ่งภาคใต้ได้นำเอาลักษณะนิสัยที่เด่นและแสดงความเป็นท้องถิ่นของชาวใต้คือ  
 การเป็นคนอารมณ์ดีและมีอารมณ์ขันสอดแทรกไว้ในบทเพลงเพื่อแสดงให้เห็นถึงแง่มุมและมุขตลก  
 ของชาวใต้ในลักษณะต่างๆ เช่น ตลกนิสัย ตลกภาษา ตลกล้อเลียน และตลกเสียดสี  
 หรือเหน็บแนม

**3.4 ความรัก** เป็นความรู้สึกตามธรรมชาติอย่างหนึ่งของมนุษย์ มีหลายรูปแบบ  
 เช่น รักระหว่างหนุ่มสาว รักระหว่างสามีภรรยา รักระหว่างบิดามารดาบุตร รักระหว่าง  
 เพื่อนฝูง และรักชาติ ความรักเป็นความรู้สึกร่วมของมนุษย์ทุกคน ดังนั้นจึงทำให้นักแต่งเพลงลูก  
 ทุ่งภาคใต้ ได้นำเอาสารัตถะเกี่ยวกับความรักมาสอดแทรกไว้ในบทเพลง เพื่อตอบสนอง  
 ความรู้สึกของผู้ฟังเพลงลูกทุ่ง และกลายเป็นที่นิยมกันโดยทั่วไป เพลงลูกทุ่งภาคใต้ปรากฏ  
 สารัตถะเกี่ยวกับความรักไว้ดังนี้

<sup>1</sup> ไข่ หมายถึง โฉน

<sup>2</sup> คะแล้ว หมายถึง ครั้งแล้ว

3.4.1 **รักระหว่างหนุ่มสาว** เป็นความรักในเชิงผู้สาว ซึ่งจะแสดงออกมาในลักษณะของการเกี่ยวพาราสีกัน การหวาดระแวงในความรัก ความทุกข์ ความผิดหวังจากความรัก ดังคำร้องที่ว่า

...ชาติสวยสวยจนหู้จี้ นุ่นนู้ดูดี เทพียงเทียบไม่ได้ ดาราหนังไทย  
เปิดอกเปิดใจคงแพ้วคงฟ่าย อຍากรู้จำเรียงนอนหลับบนเตียง มีคนกอดหม้าย  
หากแม้ยังหาไม่ได้ พี่นี้จะขอรับใช้ กอดนอนกะได้ทำไหรกะดี

(สวยหู้จี้ : แสงทอง นครศรี)

เพลงสวยหู้จี้ กล่าวถึงความรักของชายหนุ่ม ที่เกิดความรู้สึกประทับใจในความงามของหญิงสาว และต้องการบอกให้สาวรู้ถึงความรู้สึกของตนด้วยการชมโฉม และปรารถนาที่จะได้หญิงสาวไว้เป็นคู่ครอง

ขอเป็นคู่ครองโปรดมองพี่หน่อยเป็นไร รักจนหมดใจ หมดใจให้แล้ว  
เพียงเจ้า ก็น้ำคู่ปลาอันฟ้าคู่ดาว เป็นชายก็หมายคู่สาว พี่ยังเฝ้ารักมานาน ...

(ขอรักขอควง : ฉัตรชัย มงคลทอง)

เพลงขอรักขอควง กล่าวถึง ความรักซึ่งเป็นความรู้สึก ความปรารถนาของชายหนุ่มที่ต้องการให้หญิงสาวรับรู้ว่าตนเองมีความรักที่มั่นคงมานาน และต้องการใกล้ชิดและแต่งงานด้วย

เพลงกันมั่งกะไม่ปรี้อ ไม่ถือตัวหรือกพี่ชาย จะต้อก็ต้อกันได้  
แต่กลัวพี่ชายจะพุดไม่จริง ...

(สาวสวนเงาะ : แก้ว จามจุรี)

เพลงสาวสวนเงาะ กล่าวถึง ความรักซึ่งเป็นความรู้สึกของหญิงสาวที่มีต่อชายหนุ่ม ต้องการบอกให้รู้ว่าตนเองก็พอใจ แต่ไม่แน่ใจกลัวชายหนุ่มพุดไม่จริง

...ลมในพัดหนาว พอเดือนเก้าหนาวสิ้น ลากอนด้วยใจไหวหวั่น  
กลัวคู่หมั้นไถ่ถอน ชายเรือกก็อับอายคน หน้ามนอย่าฟังตัดรอน เห็นใจ  
กรรมกรรมน้ำเค็มเร่ร้อนห่างแฟน คอยหนอยนะแต่นคนดี ...

(อวนขาด : คม เมืองนคร)

... พี่จำจากไกลตัวน้อง เพื่อไปทำงานหาเงินแต่งงาน โปรดสงสาร  
ดวงใจอย่าเปลี่ยน ตัวน้องให้ประคองรักไว้ พี่กลับมาวันไหน จะขอจอมใจ  
เจ้าแต่งงาน ...

(สังข์แพน : จิรนนท์ พันธรงค์)

เพลงอวนขาด และสังข์แพน กล่าวถึงความรักของชายหนุ่มที่ต้องจากหญิงสาวไป  
ทำงานไกลบ้าน แต่กลัวคนรักจะไม่เหมือนเดิม เปลี่ยนแปรไปมีรักใหม่ จึงคร่ำครวญเพื่อบอก  
กล่าวถึงความรัก และเตือนมิให้หญิงสาวเปลี่ยนใจ แล้วตนจะกลับมาแต่งงานด้วย

... รับบัตรวิวาห์หมองเศร้า โถเจ้าไม่น่าแปรผัน แพนใหม่การเงินเขาดี  
ศักดิ์ศรีเขามีเต็มขั้น พ่อแม่ก็เลยใฝ่ฝัน รับเอาของหมั้นนัดวันวิวาห์ ...

(บัตรเชิญแพนเก่า : ฉัตรชัย มงคลทอง)

... หวันขึ้น<sup>1</sup> วันห้าสว่าจัดเบี่ยให้ คอยจนวันซ่าย<sup>2</sup>ไม่มาดั่งรับปาก  
ก็เมื่อวันตก<sup>3</sup> แม่ซ้าเหมือนตำด้วยสาก จะรับรู้ซ่าวว่าตัวเจ้าบ่าวคนยาก  
เปลี่ยนใจจำพรากจากไปกับสาวข้างบ้าน ...

(ฟังรู้ใจบัง : พรวิรัตน์ ณ พัทลุง)

เพลงบัตรเชิญแพนเก่า และเพลงฟังรู้ใจบัง กล่าวถึง ความรักระหว่างหนุ่มสาวซึ่ง  
ต้องเป็นทุกข์เพราะความผิดหวัง เนื่องจากฐานะไม่เท่าเทียมกัน ฝ่ายหนึ่งยากจนจึงทำให้อีก  
ฝ่ายเปลี่ยนใจไปรักและแต่งงานกับคนที่มีเงิน และมีศักดิ์ศรีสูงกว่า ฝ่ายที่ผิดหวังจึงบอกกล่าวถึง  
ความเสียใจ และตัดพ้อต่อว่าที่ถูกทอดทิ้ง นอกจากนี้มีเพลงอื่น ๆ ที่กล่าวถึงความผิดหวัง  
ความทุกข์ จากความรักในทำนองเดียวกับเพลงดังกล่าวข้างต้น ได้แก่ เพลงฟังรู้ใจเมฆ  
ของรุ่งตะวัน ขวัญกระบี่ เพลงแพ้นคนมีเงิน และเพลงดื่มให้ลิ้มเธอ ของฉัตรชัย มงคลทอง

<sup>1</sup>หวันขึ้น หมายถึง ตะวันขึ้น

<sup>2</sup>หวันซ่าย หมายถึง ตะวันเลยเที่ยง

<sup>3</sup>หวันตก หมายถึง ตะวันตกดิน

**3.4.2 รักระหว่างสามีภรรยา** เพลงลูกทุ่งภาคใต้ไม่ค่อยนำความรักระหว่างสามีและภรรยามากล่าวกันตรง ๆ แต่จะนำมากล่าวถึงในแง่ของการนำมาล้อเลียนเพื่อความสนุกสนานและเป็นการหยิบยกเอาพฤติกรรมบางอย่างที่ไม่ดีไม่เหมาะสมมาตำหนิเพราะจะทำให้รักระหว่างสามีภรรยาไม่ราบรื่นและเลิกรากันได้ ดังคำร้องที่ว่า

... สั่งลาในอุราข้าวรวรด สอบตำรวจส่วนสูงไม่ผ่าน พอเลือกทหาร  
ผ่านมาติดเกณฑ์ ไ้กรรมเวรมันติดได้พันปรี้อ ...

คนหม้ายเบียดเมียลูกอ่อน สงสารแสนสงสารงามอน สั่งบังอร  
ให้ฝากลูกกับแม่ ... นงเยาว์น้องจงทนเวลาเพียงปีกว่าพี่จะกลับมาชมชื่น  
อย่าเอาตัวอื่นเสียก่อนน้อง

(ทหารเกณฑ์เมียลูกอ่อน : พิณ เพชรภอร)

เพลงทหารเกณฑ์เมียลูกอ่อน กล่าวถึงความรักความคิดถึง และการสั่งเสียภรรยาของสามีที่จะต้องจากไปปฏิบัติหน้าที่ทหารรับใช้ประเทศชาติ

... หนังสืออ่านออกเขียนได้ เรื่องทันสมัยต้องยกให้เมีย เงินทอง  
หาคล่องทุกทาง แถมเป็นคนกว้างเอาแต่ได้ไม่เสีย ใครว่ากำนันกลัวเมีย  
ไม่จริงแล้วเสียเมียไม่กลัวกำนัน ...

(เรื่องของกำนัน : ฉัตรชัย มงคลทอง)

เพลงเรื่องของกำนัน กล่าวถึงรักระหว่างสามีภรรยาที่นำมากล่าวในลักษณะของการล้อเลียนเพื่อสร้างอารมณ์ขันให้กับผู้ฟัง

... เมียเรานี้ซึมันแยะ ไม่เคยดูแลแม่แต่แม่ของเรา ทางบ้านเธอไม่เคย  
สนใจห่วงแต่เล่นไพนินทาว์ว่าเขา ...

(เมียสุดสุด : พายุ สุริยัน)

เพลงเมียสุดสุด กล่าวถึงรักระหว่างสามีภรรยาที่ไม่ราบรื่นเหมือนเดิม เพราะความประพฤติที่เปลี่ยนแปลงไปในทางไม่ดีของภรรยา เพลงอื่น ๆ ที่กล่าวในทำนองนี้ ได้แก่ เพลงตบให้ตาย และเพลงแค้นเมีย ของพายุ สุริยัน

3.4.3 รักระหว่างบิดามารดาและบุตร ในสังคมภาคใต้บิดามารดาและบุตร มีความผูกพันกันอย่างแน่นแฟ้น รักและห่วงใยซึ่งกันและกัน ดังคำร้องที่ว่า

... หวังเหวิด<sup>1</sup> แม่แก่แก่จ้งหู<sup>2</sup> น้อยไปอยู่เป็นเพื่อนด้วยหนา แม่ของ  
พี่แกขี่เป็นลม หายาดมยาหอมคอยท่า<sup>3</sup> ห้าเจดีย์อย่าให้ขาดบ้าน ใครมีงาน  
อย่าไปแม่หนา หน่อไม้ดองยอดเดา<sup>4</sup>ขม ๆ ซี้แหลง<sup>5</sup> ลมอย่ากินแม่หนา ...  
(ทหารเกณฑ์ไปกอง : พายุ สุริยัน)

... ฝากแม่ไว้ด้วยให้น้องช่วยแลมั่ง เพราะนานนานมาครั้ง  
เพราะนานนานมาหา ลูกอยู่ห่างไกลไม่ค่อยได้มา ห่วงแม่ชรา  
เมื่อลูกยาอยู่ไกล ...  
(ห่วงแม่ห่วงบ้าน : เอกชัย ศรีวิชัย)

... ห่วงแต่แม่อยู่บ้านสงสารแม่ เป็นห่วงแท้ลูกจำคำแม่สอน แม่จง  
พาลานมาเป็นเพื่อนนอน ต้มน้ำร้อนกินยาคราเป็นลม ...  
(ห่วงแม่ : คม เมืองนคร)

เพลงทหารเกณฑ์ไปกอง เพลงห่วงแม่ห่วงบ้าน และเพลงห่วงแม่ กล่าวถึงรัก  
ระหว่างบิดามารดาและบุตร ซึ่งแสดงให้เห็นถึงความรัก และห่วงใยของบุตร ที่มีต่อบิดา  
มารดาที่แก่ชรา ยามที่ลูกอยู่ห่างไกลก็ต้องหาคนไปอยู่ดูแล

... แม่ลำบากลำบากสุดสำหรับอดทนเลี้ยงลูกนานมา พระคุณล้นเหลือคน  
จะนำมากล่าวขวัญบรรยาย ...  
(บวชให้แม่ : ฉัตรชัย มงคลทอง)

... จำแม่กลางเดือน คราเมื่อครั้งแม่อยู่เลี้ยงดูลูกน้อย ... คุณพ่อท่าน

<sup>1</sup>หวังเหวิด หมายถึง เป็นห่วง, คิดถึง

<sup>2</sup>จ้งหู หมายถึง มากมายกำยกอง

<sup>3</sup>ท่า หมายถึง รอ, รอคอย

<sup>4</sup>ยอดเดา หมายถึง ยอดสะเดา

<sup>5</sup>แหลง หมายถึง แสง

เมตตาได้รักษาเผื่อแม่ ...

แม่เลี้ยงต่างแม่นม ได้เลี้ยงผมกินอยู่ เฝ้าดูด้วยปรารถนา ร้องให้  
คราใดปลอบใจข้า เช็ดน้ำตาให้ผมทุกวัน ...

พ่อเคยปลอบดวงใจ จุมพิตลูกครั้งใด ใจลูกเพื่อฝัน น้ำตานองหน้า  
อุราหวัน ด้วยจากกันแต่น้อยนานมา ...

(ชีวิตสาธิต : สาธิต กิ่งทอง)

เพลงบวชให้แม่ และเพลงชีวิตสาธิต กล่าวถึงรักระหว่างบิดามารดาและบุตร  
ซึ่งแสดงให้เห็นถึงความรักความห่วงใยของบิดามารดาที่มีต่อบุตร ให้การอบรมสั่งสอนให้เป็น  
คนดีต้องเหนื่อยยากลำบาก ทำงานเพื่อนำเงินมาส่งเสียให้ลูกได้เรียนสูง ๆ

**3.4.4 รักระหว่างเพื่อน พวกพ้อง** ชาวได้มีความรักกันระหว่างเพื่อน พวกพ้อง  
จนมีคำพูดติดปากว่า “สะตอสามัคคี” อันเนื่องมาจากการไปอยู่ต่างถิ่น เมื่อพบปะกันก็จะรัก  
ห่วงใยได้ถามข่าวคราว และให้ความช่วยเหลือซึ่งกันและกัน ดังคำร้องที่ว่า

เฮ้ยไปไหนกันเล่า พวกเจ้านี้คนชาวใต้ บ้านพี่น้องอยู่ระนอง เฮ้ยอ้ายน้อง  
บ้านหมิงอยู่ไหน บ้านผมนั่นอยู่เชียรใหญ่ ผมเป็นเด็กใต้จังหวัดนครฯ

เฮ้ยสูมาทำไหร ตอโตจะกลับเมืองคอน ไปแล้วเมื่อไหร่จะมา ผมคิด  
ว่าจะอยู่บ้านก่อน ไม่มาแล้วเมืองกรุงเทพฯ หัวใจอีกเสบลาก่อนลาก่อน ...

(คนใต้รักคนใต้ : พายุ สุรียัน)

... อ้ายเฒ่านะเกลอของข้าอยู่ ใคร ๆ ก็รู้ว่ามันมีแวว แต่ดวงมัน  
ไม่ค่อยดี พอมาตอนนี้ซึกดีขึ้นแล้ว ...

อ้ายเฒ่าเฮ้ยจงฟังเราก่อน อย่าด่วนตัดรอน จะถอดกลอนทิ้งแนว  
ตั้งใจเขียนเพลงร้องเพลง จะดีขึ้นเอง ...

(เฒ่านะ : พายุ สุรียัน)

เพลงคนใต้รักคนใต้ และเพลงเฒ่านะ กล่าวถึงรักระหว่างเพื่อน พวกพ้อง ซึ่ง  
คอยเป็นห่วง คอยช่วยเหลือ และให้กำลังใจเพื่อนที่ประสบกับปัญหาเรื่องความรัก และ  
การทำงานมิให้ท้อถอยให้เริ่มต้นชีวิตใหม่

**3.4.5 รักชาติ** เป็นการแสดงออกถึงความรักชาติของชายไทยภาคใต้ที่มีต่อผืนแผ่นดินไทยอันเป็นที่รักยิ่งกว่าสิ่งใด ดังคำร้องที่ว่า

... พวกญวนนั้นกำแหงหนัก จะขอสมัครไปตาพระยา ... เลือดไทย  
ไม่เคยซีซลาด จะรับใช้ชาติศาสน์กษัตริย์ ...

(ทหารใหม่ไปกอง : ฉัตรชัย มงคลทอง)

... ชาติชายเอาลายไว้ก่อน แม่นใครมารานรอน ไม่ยอมถอยหนี  
ขอเอาเลือดเนื้อกายี้ แม้ตายไว้ชื่อคู่ปลผี ขอเอาชีวิไว้เป็นเดิมพัน ศาสนา  
และองค์ราชัน อย่าให้ใครเข้ามาหยามกัน เพื่อถิ่นไทยนั้นคู่ขวัญแหลมทอง ...

(นักรบหารัก : สุตรัก อักษรทอง)

เราจะต้องจากกันจอมขวัญ เป็นทหารของไทย เพราะชาติเรา  
ยิ่งใหญ่ พี่ต้องไกลบ้านมา ... อยู่เขาลำเนาป่า ข้าศึกรุกราน พี่จะต้อง  
ต่อสู้เขอจรู้อ อย่ามีคู่แข่งใจ เพราะผืนแผ่นดินไทย ให้พี่ไกลจากบ้าน ...

(ทหารใหม่ไกลแฟน : รุ่งตะวัน ขวัญกระบี่)

เพลงทหารใหม่ไปกอง เพลงนักรบหารัก และเพลงทหารใหม่ไกลแฟน กล่าวถึง  
ความรักชาติ เป็นการปลุกใจให้รักและหวงแหนผืนแผ่นดินไทย โดยไปปฏิบัติหน้าที่รับราชการทหาร  
ซึ่งเป็นการเสียสละเลือดเนื้อและชีวิตเพื่อชาติ

จากการศึกษาสารัตถะเกี่ยวกับความรักในเพลงลูกทุ่งภาคใต้พอที่จะสรุปได้ว่า ความ  
รักที่นักแต่งเพลงลูกทุ่งภาคใต้กล่าวถึงจะเป็นรักระหว่างหนุ่มสาว รักระหว่างสามีและภรรยา  
รักระหว่างบิดามารดาและบุตร รักระหว่างเพื่อนและรักชาติ เพื่อตอบสนองความรู้สึกของผู้ฟัง  
เพลงโดยเห็นว่าเรื่องของความรักเป็นสิ่งที่อยู่ใกล้ชิดผู้ฟังมากที่สุด และก่อให้เกิดอารมณ์ร่วม  
ได้ง่ายที่สุด

**3.5 ความเชื่อ** ความเชื่อเกิดจากความไม่รู้และจากการสังเกตธรรมชาติและ  
ประสบการณ์ธรรมชาติ จนเกิดการยอมรับในสิ่งเหนือธรรมชาติโดยไม่ต้องมีเหตุผลมาอธิบาย  
แม้ว่าปัจจุบันวิทยาศาสตร์เจริญก้าวหน้าไปมาก แต่ในวิถีชีวิตประจำวันของชาวใต้ก็ยังมี  
พฤติกรรมแสดงออกทางความเชื่อกันอยู่ เพราะความเชื่อเหล่านั้นได้ฝังรากลึกในจิตใจของ  
ชาวใต้มาหลายชั่วอายุคน สารัตถะเกี่ยวกับความเชื่อที่ปรากฏในเพลงลูกทุ่งภาคใต้ มีดังนี้

3.5.1 ความเชื่อเกี่ยวกับโหราศาสตร์ เพลงลูกทุ่งภาคใต้ปรากฏความเชื่อเกี่ยวกับโหราศาสตร์ เช่น เชื่อเรื่องความฝัน เชื่อโชคชะตา เชื่อคำทำนาย ดังคำร้องที่ว่า

โชคหรือดวงจะเด่น อยากเห็นต้องสร้างความคิด ทำบุญทำทานไว้เถิด  
ตัวเราต้องเกิดราศี ช่วยกันสร้างสรรค์ค้ำจุน ทำบุญเอาไว้แหละดี ...

จะไปไหนแล้วคลาด เรื่องร้ายโรคร้ายไม่มี ญาติมิตรคอยคิดคอยช่วย  
ร่ำรวยเพื่อเกลาเพื่อนซี้ พันภัยเพราะบุญนำพา โชคมาวาสนาเรามี ...

(คนดวงดี : ฉัตรชัย มงคลทอง)

ที่อยู่ชุมพรเร่รอนเที่ยวเมืองไชยา ได้พบกานดาอิสลามสาวงาม  
พุ่มเรียง ต่างศาสนาชะตาชักนำมาเคียง แล้วต้องจากสาวพุ่มเรียง  
เหลือเพียงอนุสาวรีย์ ...

(นิราศรักพุ่มเรียง : สาลิกา กิ่งทอง)

... แต่โชคของเราหมุนไปตามดาวโคจร รักเดียวกลายเป็นรักซ้อน  
จนฉันต้องนอนคลุมคั้ง น้อยเคยบอกรักไม่นานนักน้อยกลับเป็นขัง  
คนจนก็ต้องผิตหวังเหมือนหญ้าฟางตายคานา

(แพ้รักที่ปากพ่อง : สาลิกา กิ่งทอง)

เพลงคนดวงดี เพลงนิราศรักพุ่มเรียง และเพลงแพ้รักที่ปากพ่อง กล่าวถึงความเชื่อในเรื่องของโชคชะตาว่าเกิดจากการสร้างคุณงามความดีไว้มาก และเชื่อว่าโชคชะตาเป็นไปตามการหมุนของดวงดาวต่าง ๆ ซึ่งมีอิทธิพลต่อชีวิตมนุษย์ สามารถทำให้หนุ่มสาวมาพบกันและรักกัน แต่ในทางกลับกันเมื่อทางโคจรของดวงดาวเปลี่ยนไป ก็ทำให้ความรักต้องเปลี่ยนไปด้วย ซึ่งเป็นความเชื่อด้านโหราศาสตร์ที่ปรากฏอยู่ในจิตสำนึกชาวใต้

นอนหลับกอดหมอนฉันนอนฝันว่ารู้ดี แต่งูมันไม่ยอมกัด มารัด  
ให้ฉันตกใจ ตั้งแต่คืนนั้นฉันก็พะวงสงสัย เฝ้าคิดกลุ่มในหัวใจ ฝันร้าย  
หรือว่าฝันดี

ด้วยความสงสัย ฉันได้ไปหาซินแสให้ท่านช่วยทำนายแล ท่านแก้  
ว่าภัยไม่มี เขาว่าฝันร้ายจะกลายเป็นเรื่องดี ...

(กอดหมอนนอนฝัน : สิริรักษ์ รัตนมุกดา)



เพลงกอดหมอนนอนฝัน กล่าวถึงความฝันแบบบุพนิมิต ซึ่งเป็นฝันที่บอกเหตุล่วงหน้า และสามารถทำนายได้ และเป็นความเชื่อของชาวใต้มาช้านาน โดยเชื่อว่าเหตุการณ์ที่เกิดขึ้นในความฝันมีความสัมพันธ์กับเหตุการณ์ที่เกิดขึ้นในชีวิตจริงและในอนาคต

**3.5.2 ความเชื่อเกี่ยวกับวิญญาณและสิ่งศักดิ์สิทธิ์** ชาวใต้เชื่อว่าคนที่ตายไปแล้ววิญญาณจะล่องลอยอยู่ไม่ทำร้ายใคร ขอให้คุ้มครองได้ ถ้าผู้ตายเป็นพระหรือบุคคลที่ได้รับความยกย่องนับถือมาก่อน วิญญาณจะศักดิ์สิทธิ์สามารถดลบันดาลสิ่งต่าง ๆ ให้สมปรารถนาได้ ชาวใต้จึงพากันกราบไหว้วิงวอนขอความช่วยเหลือจากวิญญาณและสิ่งศักดิ์สิทธิ์ ดังคำร้องที่ว่า

ผมคนจรจากนครบ้านมา ให้ว่าเหวเภาด้วยยังหางานไม่ได้  
เป็นห่วงแม่จริง ผมทอดทิ้งมาไกล วอนพระธาตุช่วยคุ้มภัย แม่ผม  
อย่าได้มีมาร ...

(ห่วงแม่ : คม เมืองนคร)

... ไม่ลืมบ้านเดิมถึงจำจากมา ก็ยังห่วงหาบ้านเราที่ยังสุขใจ  
พระธาตุนครฯ ขอพรพระจงคุ้มภัย จะอยู่ที่ไหนขอให้มีสุขทั่วกัน

(กลับปากพ่อง : ฉัตรชัย มงคลทอง)

... เคยสัญญาด้วยกัน เมื่อวันที่ฉลองศาลา ปิดทองพระธาตุองค์นั้น  
จุดธูปสาบานด้วยกัน ...

(รักไม่ลืมเลือน : แสงทอง แสงอุทัย)

เพลงห่วงแม่ เพลงกลับปากพ่อง และเพลงรักไม่ลืมเลือน กล่าวถึงความเชื่อเกี่ยวกับพระบรมธาตุนครศรีธรรมราช ว่ามีความศักดิ์สิทธิ์จึงพากันกราบไหว้บูชา วิงวอนให้คุ้มครองภัยและขอความช่วยเหลือในเรื่องของความรัก

... กราบหนักหนักตรงหน้าตักพระเจ้าตาก ลูกมีทุกข์มากเพราะแฟน  
จากทุกข์ท่วมทับ ช่วยผมสักคราให้แฟนกลับมามีลมคุณ ได้เจอะหน้ามน  
จำแก่นบนพระเจ้าตากสิน

(กราบเท้าพระเจ้าตากสิน : สุราษ สุขสำราญ)

เพลงกราบเท้าพระเจ้าตาก กล่าวถึงความเชื่อเกี่ยวกับสมเด็จพระเจ้าตากสินมหาราช  
ว่ามีความศักดิ์สิทธิ์ สามารถดลบันดาลสิ่งต่าง ๆ ให้ได้ จึงกราบวิงวอนให้พระองค์ดลบันดาล  
ให้ได้คนรักกลับคืนมา

... จตุรูปสามดอกบอกรักพ่อจ๋า พ่อครับผมซึ้งอกหักเหลือเดน  
กอดปิ่นผึกต่อจะไม่ขอปลดเกษมน์ เข้าแถวยืนเวรอยู่กับพ่อจ๋า  
(ลูกพ่อจ๋า : พายุ สุริยัน)

เพลงลูกพ่อจ๋า กล่าวถึงความเชื่อที่มีต่ออนุสาวรีย์วีรไทย หรืออนุสาวรีย์เจ้าพ่อ  
จ๋า ชาวนครศรีธรรมราชและคนใกล้เคียง มีความเชื่อว่าวิญญาณของทหารกล้ามีความศักดิ์  
สิทธิ์สามารถบันดาลให้ผู้ที่ถูกรบไหว้บูชาสมปรารถนา

... กราบวิงวอนพระยารัษฎานุประดิษฐ์ฯ ท่านจงดลจิตให้เธอหวลคิด  
กลับหลัง อย่าลืมห่มสัมพันธ์น้องนักรบเมืองตรัง พี่นี่ยังรอความหวัง ร้อยซึ้ง  
กลับแดนทักษิณ ...  
(พิกุลเมืองตรัง : ฉัตรชัย มงคลทอง)

เพลงพิกุลเมืองตรัง กล่าวถึง ความเชื่อที่มีต่อพระยารัษฎานุประดิษฐ์ฯ ซึ่งเป็น  
บุคคลที่ชาวตรังยกย่องและนับถือมาตั้งแต่ครั้งมีชีวิต เมื่อตายไปก็เชื่อว่าวิญญาณศักดิ์สิทธิ์  
จึงกราบวิงวอนขอความช่วยเหลือให้ดลบันดาลให้สมปรารถนาในเรื่องของความรัก

... ไหว้วอนกราบหลวงพ่อทวดช่วยที โปรดได้ปราณีช่วยที่เถิดหลวง  
พ่อจ๋า ลูกฝากรักใคร่อย่าเปลี่ยนใจเหมือนวันเพ็ญดังว่า จะทอดกฐินและ  
ตั้งฟุ่มผ้าป่า ผิดหวังกลับมาคิดว่าอโหสิกรรม  
(วันเพ็ญไม่รอ : สุดรัก อักษรทอง)

... คนไต่รักจริง ถ้าปลิ้นปลอกกลอกกลิ้งหญิงคนไหน ให้หลวงปู่ทวด  
วัดช้างให้ ลงโทษได้ทันที  
(หลวงปู่ทวดเหยียบใจ : โรม ศรีธรรมราช)

... ฝนตกแซ็กแซ็ก<sup>1</sup> ไข้เหล็กออกดอกแดงขลัง<sup>2</sup> ฟ้าลาลาน้องไปกอง  
 อย่างหมองสองปีกกลับมา เจริญพ่อหลวงทำพวงห้อยคอ บอกหลวงพ่อทวด  
 อยู่วัดข้างให้ พ่อท่านคล้ายรุ่นแรกก็มา ...

(ทหารเกณฑ์ไปกอง : พายุ สุริยัน)

เพลงวันเพ็ญไม่รอ เพลงหลวงปู่ทวดเหยียบใจ และเพลงทหารเกณฑ์ไปกอง  
 กล่าวถึง ความเชื่อเกี่ยวกับหลวงปู่ทวดวัดข้างให้ อำเภอโคกโพธิ์ จังหวัดปัตตานี และพ่อท่าน  
 คล้ายวัดสวนขัน อำเภอฉวาง จังหวัดนครศรีธรรมราช โดยเชื่อว่าเป็นหลวงพ่อที่มีความขลัง  
 และศักดิ์สิทธิ์ ในภาคใต้เป็นที่กราบไหว้บูชา และถ้าบนบานอะไรแล้ว สามารถดลบันดาลให้  
 สมดังปรารถนา ไม่ว่าจะเป็นเรื่องของความรักหรือการคุ้มครองภัย

... ขอบนม่ายนาง ลูกนี้มาอ่อนวอน รักอย่าได้หลอกหลอน แม่จ  
 เมตตา ขอให้ลูกสมหวังได้ตั้งใจแม่ จึงจะมาแก้บนให้กลางทะเล

(คนเรืออวน : พายุ สุริยัน)

เพลงคนเรืออวน กล่าวถึงความเชื่อเกี่ยวกับแม่ย่านาง ชาวใต้เชื่อกันว่าแม่ย่านาง  
 จะสิงสถิตอยู่ที่หัวเรือของเรือทุกลำ สามารถให้ทั้งโชคและหายนะแก่ผู้เป็นเจ้าของเรือ ดังนั้นจึง  
 ต้องมีการกราบไหว้บูชาและเซ่นสังเวยแม่ย่านางอยู่เสมอ และหากเดือดเนื้อร้อนใจก็สามารถบน  
 บานต่อแม่ย่านางได้

... ยกมือวันทาครูหมอนิราช่วยที่ พ่อขุนศรัทธาผู้ใจดี ขอวอนอีกที่  
 แม่ศรีมาลา จะข้ามให้รอจะก้มลงล่อกล้วยเสียท่า วอนครูต้นศรีมาลา รวมทั้ง  
 พ่อเทพสิงห

(ครูหมอนิรา : ฉัตรชัย มงคลทอง)

เพลงครูหมอนิรา กล่าวถึง ความเชื่อเกี่ยวกับครูหมอนิรา หรือตายายนิรา ได้  
 แก่ พ่อขุนศรัทธา แม่ศรีมาลา พ่อเทพสิงห เป็นต้น ซึ่งเป็นบูรพาจารย์นิราและบรรพ  
 บุรุษนิราที่ล่วงลับไปแล้ว โดยเชื่อกันว่าครูหมอนิราจะผูกพันกับลูกหลานที่มีเชื้อสายนิรา ดั่ง  
 นั้นลูกหลานต้องบนบานสรวงเพื่อแสดงความนับถือ และหากเดือดร้อนก็ขอความช่วยเหลือได้  
 โดยการบนบานบวงสรวงเช่นกัน

<sup>1</sup>แซ็กแซ็ก หมายถึง มาก

<sup>2</sup>แดงขลัง หมายถึง แดงไร

**3.5.3 ความเชื่อเกี่ยวกับเครื่องรางของขลัง** เป็นสิ่งที่สามารถป้องกันอันตรายหรือทำให้มีโชคลาภได้ ดังคำร้องที่ว่า

อาบน้ำทาแป้งเสกแล้วลงเลขมหายันต์ สวมใส่ชุดมะกันรองเท้ามัน  
แวววาว ไปกันอ้ายเพื่อนเกลอไปกันเหวอจีบสาว โน่นคนผมยารวีบสาวเท้า  
เร็วไว ...

(ถึงไหนถึงกัน : พายุ สุรียัน)

... โบกมือหยอยๆ บอกน้อยจะไปชายแดน จำร้างห่างไกลแฟน  
อย่าหมองสองปีกกลับมา เชิญหลวงปู่ห้อยคอทั้งพวง เชิญปู่หลวงไปกัน  
เถิดหนา

... นี่เหล็กไหลของพ่อให้มา ...

(ทหารใหม่ไปกอง : ฉัตรชัย มงคลทอง)

เพลงถึงไหนถึงกัน และเพลงทหารใหม่ไปกอง กล่าวถึงความเชื่อเกี่ยวกับเครื่องราง  
ของขลัง ที่ชาวใต้เชื่อว่าหากมีไว้ติดตัวหรือมีไว้ประจำบ้าน จะช่วยป้องกันอันตรายและมีโชคลาภ  
เช่น แป้งเสก ทำให้ผู้ใกล้ชิดรักใคร่หลงใหล หลวงปู่ทวด พ่อท่านคล้าย และเหล็กไหลช่วย  
คุ้มครองภัย และอยู่ยงคงกะพัน

**3.5.4 ความเชื่อเกี่ยวกับลักษณะคน** ชาวใต้เชื่อว่าคนจะมีลักษณะที่ดีและไม่  
ดี ดังนั้นจึงมีการตั้งข้อสังเกตในการพิจารณาลักษณะหรือคุณสมบัติของคนมาแต่บรรพบุรุษและ  
ยอมรับสืบต่อกันมา ดังคำร้องที่ว่า

... มีไผ่ตรงหมับ<sup>1</sup> ฟิงจำจับจด มักเกิดกบฏทำล่อก่อศึก ไผ่รับ  
น้ำเนตรก่อเหตุพิลึก พบแล้วจึงนึกวาสนาอาภัพ มีไผ่สันหลังคงหวัง

<sup>1</sup>หมับ หมายถึง หมับ

ไม่พลาด พอหลังถึงสาด<sup>1</sup> นวลน้องต้องหลับ หว่าง<sup>2</sup> คิ้วผุดไผ่ผุดไทรไม่รับ  
 จำหมายให้หับ ออย่ารับร่วมรัก ...

(ตำนานคุณไผ่ : โรม ศรีธรรมราช)

... จะหาเมียมิ่งมองดูแม่ หยาบเนียนเท่านั้นว่าแม่เพียงไหน  
 ซื่อซ่างดูทางซื่อนางดูใน ดูนิสัยผู้กำเนิดเกิดนาง แม่เป็นหงส์ลูกคง  
 มีแวว ผุดวงศ์แววมุดสีหงส์ลงหาง ...

หญิงจะสวยต้องพร้อมด้วยเรือนสาม<sup>3</sup> สาวจะงามต้องพร้อม  
 ด้วยน้ำสี่<sup>4</sup> หาเมียมิ่งต้องเลือกเอาหญิงดี ...

(ตำราหาเมีย : โรม ศรีธรรมราช)

เพลงตำนานคุณไผ่ และเพลงตำราหาเมีย กล่าวถึงการพิจารณาลักษณะและคุณสมบัติของคน โดยเฉพาะในการเลือกคู่ครองให้ดูลักษณะนิสัยความประพฤติต่าง ๆ ที่ติดตัวมาแต่กำเนิด เพราะได้รับการถ่ายทอดมาจากบรรพบุรุษ ประกอบกับการดูรูปพรรณตำหนิให้ต้องตามตำราที่บรรพบุรุษได้ตั้งข้อสังเกตไว้

**3.5.5 ความเชื่อเกี่ยวกับชาติภพ บาปบุญ และกฎแห่งกรรม** ชาวได้เชื่อว่าชาตินี้ชาติหน้ามีจริง ผลกรรมในชาตินี้เป็นผลมาจากชาติก่อน ใครทำดีสร้างบุญไว้มากในชาติก่อน เกิดมาชาตินี้จะสุขสบาย มีความสุข ใครทำกรรมชั่วไว้ชาติก่อนเกิดมาชาตินี้จะมีความทุกข์ จึงพยายามทำแต่ความดีเพื่อให้เกิดภพดีในชาติหน้า ดังคำร้องที่ว่า

... ลืมตาดูโลกฉันพบแต่ความเศร้าโศก เหมือนโลกรังเกียจเดียวฉันที่  
 เกิดมาทำไมหรือเกิดมาเพื่อใช้กรรม สังคมเขาคอยเหยียบย่ำ ฉันคนมีกรรม  
 สังคมเขาเมิน

(คนสังคมเมิน : ศิริ รุ่งอรุณ)

<sup>1</sup>สาด หมายถึง เสื่อ

<sup>2</sup>หว่าง หมายถึง ระหว่าง

<sup>3</sup>เรือนสาม หมายถึง เรือนใจ เรือนกาย และบ้านเรือน

<sup>4</sup>น้ำสี่ หมายถึง น้ำใจ น้ำคำ น้ำมือ และน้ำดื่ม

เพลงคนสังคมนิน กล่าวถึงความเชื่อเกี่ยวกับกรรม โดยเชื่อว่าที่ตนเกิดมากำพร้า ถูกทอดทิ้งให้ไร้ที่อยู่อาศัยก็เพราะผลกรรมที่เคยทำไว้ชาติก่อน และการที่สังคมนินเกียจนั้นเป็นการใช้กรรมที่เคยทำไว้

ยะลาเยลาเยหาเยลาติคอุราเฝ้าเดือน จากวันเป็นเดือนเดือน  
เหลือถึงปี วันฮารีรายอ ทำบุญร่วมกันสวรรค์จะรอ เมื่อฮารีรายอ  
พี่ขอสัญญา ...

(จินดาที่รัก : สาลิกา กิ่งทอง)

เพลงจินดาที่รัก กล่าวถึงความเชื่อเรื่องบุญกรรมว่า หากได้ทำบุญร่วมกันแล้วก็ไม่  
แคล้วคลาดกัน แม้แต่สวรรค์ก็ยังเป็นใจ ให้ได้พบกันในวันฮารีรายอ

... เหมือนมีบาปซ้ำ เป็นกรรมบันดาล โจรใจมารปล้นเรือของพี่เอา  
ไปหมดเพื่อนหมดตัว โถหน่านवलน้องจงเห็นใจ

(วันเพ็ญ : ฉัตรชัย มงคลทอง)

เพลงวันเพ็ญ กล่าวถึงความเชื่อเรื่องบาปกรรมที่เคยได้ทำไว้ชาติก่อน จึงทำให้ชาติ  
นี้ต้องผิดหวังจากความรัก และถูกใจปล้นเรือถือเป็นการชดใช้กรรม นอกจากนี้ก็มีเพลงอื่นๆ ที่  
กล่าวถึงความเชื่อเกี่ยวกับชาติภพ บาปบุญและกฎแห่งกรรม ได้แก่ เพลงพบชาติหน้า  
ของพรรัตน์ ณ พัทลุง เพลงรักแล้วเศร้า ของอรอนงค์ ช่อระกา และเพลงเอาน้ำตามาฝากพ่อ  
ของสิริรักษ์ รัตนมุกดา

จากการศึกษาสาระัตถะเกี่ยวกับความเชื่อในเพลงลูกทุ่งภาคใต้ พอที่จะสรุปได้ว่า  
นักแต่งเพลงลูกทุ่งภาคใต้ได้นำเสนอความเชื่อของชาวใต้ไว้หลายประการ เช่น ความเชื่อเกี่ยวกับ  
โหราศาสตร์ ความเชื่อเกี่ยวกับวิญญาณและสิ่งศักดิ์สิทธิ์ ความเชื่อเกี่ยวกับเครื่องรางของขลัง  
ความเชื่อเกี่ยวกับลักษณะคน และความเชื่อเกี่ยวกับชาติภพ บาปบุญและกฎแห่งกรรม  
โดยได้รับอิทธิพลทางด้านศาสนาและลัทธิต่าง ๆ จึงทำให้ความเชื่อของชาวใต้มีความเกี่ยวโยง  
ระหว่างหลักศาสนากับลัทธิต่าง ๆ ผสมผสานกลมกลืนกัน

**3.6 ประเพณี** เป็นรูปแบบการประเพณีจนเป็นวิถีชีวิต และมีการสืบต่อกันมา  
ประเพณีที่กล่าวถึงในเพลงลูกทุ่งภาคใต้มีดังนี้

**3.6.1 ประเพณีทำบุญเดือนสิบ** เป็นประเพณีการทำบุญอุทิศส่วนกุศลให้แก่ญาติมิตรที่ล่วงลับไปแล้ว ตลอดจนเป็นการรวมญาติให้มาพบปะกันทุกปี โดยเฉพาะจังหวัดนครศรีธรรมราช ถือเป็นงานเทศกาลประจำปีในเดือนสิบ มีการละเล่นพื้นบ้าน กีฬาพื้นบ้าน และการออกร้านขายของทำให้ผู้คนมาเที่ยวกันเป็นจำนวนมากทุกปี ดังคำร้องที่ว่า

... เดือนสิบยกหม<sup>1</sup>รับ<sup>2</sup>แขก<sup>3</sup>กลับปากนัง<sup>3</sup>ปีหนึ่งมีครั้งอย่าลืมเสียชิต  
หนม<sup>4</sup>บ้ำชอบที่ชอบทอดกรอบไว้ให้ หนมพองกะได้หนมลากะมี ...

(จดหมายจากปากพหนัง : นิตยา นภาพร)

เดือนสิบหอมกลิ่นหนมบ้ำ เคยเซชิง<sup>5</sup>ซ้า<sup>5</sup>น้องนังข้างบาว<sup>6</sup> ลงจาก  
ชิงซ้าสวรรค์จูงกันเดินคุยกับเจ้า ดึกครันน้ำค้างร่วงพราว นังกอดสาว  
ไต้ยีนเสียงไก่อ ...

(ลืมหักกลิ่นหนมบ้ำ : แสงทอง นครศรี)

เพลงจดหมายจากปากพหนัง และเพลงลืมหักกลิ่นหนมบ้ำ กล่าวถึงประเพณีทำบุญสารทเดือนสิบเมืองนครศรีธรรมราชและขนมเดือนสิบ ได้แก่ ขนมพอง ขนมลา ขนมบ้ำ ขนมดีซำ และขนมกง (ไข่ปลา) ซึ่งเป็นสัญลักษณ์แทนสิ่งของเครื่องใช้ต่าง ๆ ที่จะอุทิศให้บรรพบุรุษที่ล่วงลับไปแล้วได้นำไปใช้

**3.6.2 ประเพณีชักพระ** เป็นประเพณีที่จัดในวันแรม 1 ค่ำ เดือน 11 ก่อนถึงวันชักพระประมาณ 7 - 15 วัน มีการตีโพนประโคมเพื่อบอกให้ชาวบ้านทราบว่าจะมีการชักพระแน่นอน ชาวบ้านจะช่วยกันแต่งเรือพระ ถึงวันชักพระมีการทำขนมต้มพร้อมอาหารไปทำบุญ หลังจากนั้นจะมีการแห่แห่นโดยชาวบ้านช่วยกันลากเรือพระ พร้อมการฟ้อนรำหน้าเรือพระ ดังคำร้องที่ว่า

<sup>1</sup>ยกหมรับ หมายถึง ยกสำรับไปถวายพระในวันสารทเดือนสิบ

<sup>2</sup>แขก หมายถึง รับประทานอาหาร

<sup>3</sup>ปากนัง หมายถึง ปากพหนัง

<sup>4</sup>หนม หมายถึง ขนม

<sup>5</sup>เซชิงซ้า หมายถึง ชิงชิงซ้า

<sup>6</sup>บาว หมายถึง หนุ่ม

... เมื่องานเดือนสิบน้องเหอเคยเกี่ยวกับพี่ ชักพระทุกปีนี้น้อง  
ไปอยู่ไหน ...

(อ้ายหนุ่มสวนยาง : พายุ สุริยัน)

... ไม่นานหรือพี่น้องนี้จะกลับมาหา เดือนสิบชักพระพี่จำน้อง  
ยังไม่ลืม ...

(สาวสวนยาง : แก้ว จามจุรี)

เพลงอ้ายหนุ่มสวนยาง และสาวสวนยาง กล่าวถึงประเพณีชักพระของภาคใต้ถือเป็นประเพณีสำคัญที่ทำให้คนวัยต่าง ๆ มาร่วมมือกันได้ โดยเฉพาะหนุ่ม - สาวจะพากันไปเที่ยวแห่เรือพระและเกี่ยวพาราสีกัน

**3.6.3 ประเพณีวันฮารีรายอ** เป็นเทศกาลสำคัญของคนไทยที่นับถือศาสนาอิสลาม หลังจากถือศีลอดจะมี “การออกบวชเรียกว่าวันอีดิลฟิตรี หรือตามภาษาพื้นเมืองเรียกว่า ฮารีรายาปัวซา”<sup>1</sup> หรือที่เรียกกันติดปากว่า “วันฮารีรายอ” คนไทยมุสลิมจะมีการจัดงานเฉลิมฉลองและออกเที่ยวจับจ่ายใช้สอยกันอย่างมีความสุขสนุกสนาน และหนุ่มสาวก็จะนัดพบกัน ดังคำร้องที่ว่า

ยะลาเยละยะหาเยลา ติดอุราเฝ้าเดือน จากวันเป็นเดือนเดือนเหลือ  
ถึงปี วันฮารีรายอ ทำบุญร่วมกันสวรรค์จะรอ เมื่อฮารีรายอพี่ขอสัญญา ...

(จินดาที่รัก : สาลิกา กิ่งทอง)

... เราพบกันเมื่องานฮารีรายอ พี่ตามง้อขอความรักจากฉัน  
ฉันเห็นใจไม่ตัดสายสัมพันธ์ ปะมะ<sup>2</sup> ของฉันท่านคงไม่กักรักเรา ...

(บุหงาบัตตานี : สิริรักษ์ รัตนมุกดา)

เพลงจินดาที่รัก และเพลงบุหงาบัตตานี กล่าวถึง ความรักของหนุ่มไทยพุทธและสาวไทยมุสลิมที่พบรักกันเพราะไปงานเฉลิมฉลองในวันฮารีรายอ

<sup>1</sup>โมหัมมัด อับดุลกาเดร์. ความเข้าใจเรื่องศาสนาอิสลาม และชาวไทยมุสลิมเบื้องต้น ใน 4 จังหวัดภาคใต้. 2520. หน้า 19.

<sup>2</sup>ปะมะ หมายถึง พ่อแม่



**3.6.4 ประเพณีแต่งงาน** การแต่งงานภาษาไทยถิ่นใต้เรียกว่า กิงานหรือ กินเหนียว เป็นการเริ่มต้นชีวิตครอบครัวของชายและหญิงที่อยู่ในวัยอันเหมาะสมที่จะเป็นสามี ภรรยากันได้โดยชอบด้วยชนบประเพณีและตัวบทกฎหมาย เพลงลูกทุ่งภาคใต้ปรากฏสาระัตถะ ประเพณีแต่งงานเพื่อเป็นการบอกกล่าวให้คนภาคใต้รักษาประเพณีแต่งงานที่บรรพบุรุษได้ ถ่ายทอดมา และบอกถึงความรู้สึกของคั่นแรกแห่งการแต่งงาน ดังคำร้องที่ว่า

เอ้อเจ้าสาวเจ้าบ่าวมาแล้ว ปรีอ<sup>1</sup> หลวงแคล้วแกมาขวางปากตู<sup>2</sup>  
เอาเหล้าไห<sup>3</sup> เอาน้ำหอมไห<sup>3</sup> บอกมาไวก็อยากจะรู้ จะได้รับหา  
นำมาให้ทันตามที่ต้องการค่าผ่านประตู

เอ้อเจ้าสาวเจ้าบ่าวเขามา มารับที่ตำ<sup>4</sup> อย่าทำไม่รู้ เสียงลูกทัด<sup>5</sup>  
และฟังเสียงไซโย เสียงเพื่อนมันโห่จนแสบแก้วหู เพื่อนเจ้าบ่าวเขามา  
เต็มบ้าน รับผิดชอบอาหารคาวหวานแกงหมู ...

เอ้อเจ้าสาวเจ้าบ่าวมาแล้ว วันนี้ไม่แคล้วน้องต้องมีคู่ ออกมาตำ  
ปูผ้ารับไหว้ พอตาแม่ยายให้แกรับรู้ เสร็จพิธีจะชวนน้องเข้าห้อง  
คิดเงินคิดทองไม่ให้ใครดู

(เจ้าบ่าวมาแล้ว : พายุ สุรียัน)

มาแล้ว ๆ เจ้าบ่าว ไหนเจ้าสาวมารับด้วยซิ อยากเห็นใจเต็นวาว  
วูป ๆ คั่นนี้ขอจูบสักห้าสิบที ...

วันนี้เป็นวันยิ่งใหญ่ ... สิ้นสอดเท่าใดไม่หวั่น ขอแต่งจอมขวัญ  
ให้สมศักดิ์ศรี

มาแล้ว ๆ ชั้นหมาก แยกความรักมาฝากคนดี เขาปิดประตูไว้ด้วย  
เจ้าสาวคนสวยมาช่วยพี่ที่ ...

(ชั้นหมากสุดรัก : สุดรัก อักษรทอง)

<sup>1</sup>ปรีอ หมายถึง ทำอย่างไร

<sup>2</sup>ปากตู หมายถึง ประตูคือประตูเงินประตูทอง

<sup>3</sup>ไห หมายถึง ะไร

<sup>4</sup>ที่ตำ หมายถึง พี่

<sup>5</sup>ลูกทัด หมายถึง ลูกประทัด

เพลงเจ้าบ่าวมาแล้ว และเพลงขันหมากสุดรัก กล่าวถึงขบวนขันหมากแต่งของฝ่ายเจ้าบ่าว เดินทางมาถึงบ้านเจ้าสาว มีการโห่ การจุดประทัด การรับขันหมาก การให้บรรพบุรุษบิดามารดาและญาติผู้ใหญ่ และการเลี้ยงอาหารทั้งฝ่ายเจ้าบ่าวและเจ้าสาว

... ให้พี่เป็นเจ้าบ่าวสักที พอถึงวันดีน่องอย่าลืมเลื่อน การ์ดเชิญต้องอาบน้ำทอง พี่ของน้องต้องช่วยตักเตือน เลี้ยงกันไม่อั้นเรื่องแขก เอาบัตรไปแจกให้แขกเต็มเรือน ...

(ขอเป็นเจ้าบ่าว : ฉัตรชัย มงคลทอง)

ตั้งแต่วันหมั้นจนถึงวันแต่ง หมดไปหลายใบแดง แทบหมดแรงรู้ใหม่ พอถึงวันแต่งเราก็กังวาวควาย เชิญแขกมากมายมาเป็นสักขีพยาน ผ่านพ้นวันแต่งแทบหมดแรงนอนดิน ทั้งนี้ทั้งสิ้นดอกเบ็ญกิ้นเสียจนอาน ...

(ฉลองวันหย่า : จิรนนท์ พันธรงค์)

เพลงขอเป็นเจ้าบ่าว และเพลงฉลองวันหย่า กล่าวถึง การแต่งงานที่จัดพิธีใหญ่โต เชิญผู้ร่วมงานจำนวนมาก ทำให้ค่าใช้จ่ายในการจัดงานสูง บางรายต้องไปหยิบยืมเงินทอง ทำให้เป็นหนี้สิน

ข้างขึ้นเดือนสามฤกษ์งามเรียงหมอน บ่าวสาวเข้านอนร่วมภิรมย์สมหมาย หัวใจนี้ก็แปลกคืนแรกเข้าใกล้ บัดสีแรงมานั่งแคงหากัน ใจชายหมั้นเครียดนั่งเบียดหญิงสาว สาวดูวาวใจสาวเสียงสั้น ...

(คืนเข้าหอ : โรม ศรีธรรมราช)

เพลงคืนเข้าหอ กล่าวถึง การปูที่นอนเรียงหมอน และส่งตัวเจ้าสาวให้เจ้าบ่าว โดยญาติผู้ใหญ่และบิดามารดาทั้งสองฝ่ายให้โอวาทและอวยพร

**3.6.5 ประเพณีการบวช** การบวชเป็นการเปลี่ยนแปลงชีวิตจิตใจที่เคยฟุ้งซ่านหมกมุ่นกับเรื่องทางโลกให้อยู่ในอาการสงบ ชาวใต้ถือว่า การที่ลูกชายได้บวชได้เข้าถึงศาสนา เป็นการทำบุญที่ยิ่งใหญ่ของบิดามารดา และควรบวชก่อนแต่งงานเพื่อเป็นการทดแทนพระคุณของบิดามารดา ดังคำร้องที่ว่า

วันบวชพี่น้องศรีกะมา เดินรั้งผ้าเสื่อนาคของพี่ น้ำตาที่มันไหลซึ่ง  
ในหัวใจด้วยความยินดี เห็นพ่อเห็นแม่เห็นหน้าแฟน

จะบวชทดแทนบุญการี ... คอยพี่บวชไม่นานหรอกน้อง สักแล้วจะ  
ขอแต่งงานทันที

(ศรีจำลาก่อน : คม เมืองนคร)

... แม่เหอผมบวชเดือนหน้า แม่จำไม่ต้องไหวหวัน เก็บเงินไว้ได้  
หลายพัน ให้แม่นัดวันจะลาหยุดงาน

บวชแล้วจึงค่อยแต่ง น้องแดงคอยผมมานาน เราชักกันมาหลายปี  
ตอนนี้ช่วยกันทำงาน เก็บเงินเอาไว้สร้างบ้าน ...

(บวชเดือนหน้า : สุราช สุขสำราญ)

คอยพี่อีกปีได้ไหม หวังว่าขวัญใจน้องคงรอได้ ปีนีพี่ต้องบวชกาย  
สมเป็นชายไว้ในศาสนา

คอยพี่อีกปีงคราญ ใ้วันแต่งงานมิเกินปีหน้า ขอแทนคุณบิดร  
มารดาท่านเลี้ยงมาคิดว่าคงไม่นาน ...

(คอยพี่ปีเดียว : คม เมืองนคร)

... เป็นชายต้องบวชให้แม่ รักแท้คือแม่เพื่อนหนา ยึดมั่นกตัญญูตา  
เหนือกว่าคุณแม่ไม่มี

ลูกชายแม่หมายให้บวช หวังอวดผ้าเหลืองเรื่องศรี แม่หวังตั้งใจให้ดี  
คราวนี้ต้องบวชแทนคุณ

พ่อหวังตั้งใจอุ้มบาตร ประกาศเสริมสร้างกุศล ซาบซึ้งถึงพุทธคุณ  
ช่วยหนุนนำศาสนา

เป็นชายบวชให้แม่พ่อ สืบต่อพระศาสนา เกาะชายผ้าเหลืองลูกยา  
ชาติหน้าชาตินี้ไว้ ...

(บวชให้แม่ : ฉัตรชัย มงคลทอง)

เพลงศรีจำลา ก่อน เพลงบวชเดือนหน้า เพลงคอยพี่ปีเดียว และเพลงบวชให้แม่ กล่าวถึงการเกิดเป็นลูกชายนับถือพุทธศาสนา ต้องบวชทดแทนพระคุณของบิดรมารดาที่ได้เลี้ยงดูตนมา หลังจากบวชแล้วจึงแต่งงาน

**3.6.6 ประเพณีสงกรานต์** เป็นเทศกาลสำคัญของชาวใต้ที่ได้มีการรวมญาติกัน เพื่อทำบุญอุทิศส่วนกุศลให้บรรพบุรุษ สรงน้ำพระและรดน้ำผู้ใหญ่ ปู่ย่าตายาย ครูบาอาจารย์ เพื่อขอศีลขอพร ดังคำร้องที่ว่า

กลับบ้านบักษีได้เมื่อไหร่ รู้ใหม่ว่ามีคนรอ อย่าหลงกรุงเทพฯ ทิ้งทุ่ง  
อย่าหลงเมืองกรุงลี้เมืองสะตอ คอยน้องอยู่นานแรมปี กลับมาเสียทีเถอะ  
นวลละออ

กลับบ้านบักษีได้เมื่อไหร่ สงกรานต์กลับไปไหนหนอ รีบกลับให้ทัน  
สงกรานต์ จะได้ช่วยงานรดน้ำหลวงพ่อ ตักบาตรทำบุญร่วมกัน กลับไป  
ให้ทันทุกคนเขารอ ...

(กลับบ้าน : สุราษ สุขสำราญ)

วันสงกรานต์สืบสามเมฆาหาฤกษ์ชัย เราร่วมมือทำบุญตักบาตร  
ร่วมกัน เข้าตู่เราต้องขยันออกบ้านดอกไม้พร้อมข้าว ปณิธานต่อหน้า  
พระสงฆ์องค์เจ้า เพื่อขอพรเมื่อตอนเช้าเช้า ขอให้พวกเราอยู่ดีกินดี  
วันสงกรานต์เดือนห้ามีงานประเพณี งานทุกปีก็มีขบวนแห่กัน หนุ่มสาว  
บ้านเราสุขสันต์ร่วมกันให้มันรื่นเริง ...

ปีใหม่ไทยรักษาเอาไว้ให้สำคัญ ... สงกรานต์รดน้ำผู้ใหญ่  
ส่วนผู้เฒ่าท่านก็ได้ชื่นใจ มาเถิดหนาลูกหลานของไทย รดน้ำผู้ใหญ่  
ในวันสงกรานต์ ...

(วันสงกรานต์ : อรอนงค์ ช่อระกา)

เพลงกลับบ้าน และเพลงวันสงกรานต์ กล่าวถึงประเพณีสงกรานต์ซึ่งเป็นวันขึ้นปีใหม่ไทย ชาวใต้ไม่ว่าจะอยู่ที่ใด เมื่อถึงวันสงกรานต์ก็จะพากันกลับบ้านเพื่อทำบุญตักบาตร สรงน้ำพระ และรดน้ำผู้ใหญ่เป็นประจำทุกปี

จากการศึกษาสารัตถะเกี่ยวกับประเพณีในเพลงลูกทุ่งภาคใต้ พอที่จะสรุปได้ว่า นักแต่งเพลงลูกทุ่งภาคใต้ได้ถ่ายทอดสาระให้ผู้ฟังเพลงได้รู้ เข้าใจ และปฏิบัติตนเกี่ยวกับ ประเพณีต่าง ๆ ของชาวใต้ เช่นประเพณีทำบุญเดือนสิบ ประเพณีชักพระ ประเพณีวันฮารีรายอ ประเพณีแต่งงาน ประเพณีการบวช และประเพณีวันสงกรานต์ เพื่อแสดงให้เห็นว่าชาวใต้ยึดมั่นในประเพณีอันดีงามอย่างเคร่งครัด

**3.7 การละเล่นพื้นบ้าน** การละเล่นภาคใต้เกิดจากความรู้สึก และการแสดงออก ของคนชาวใต้ ซึ่งสอดคล้องกับสภาพแวดล้อมทางธรรมชาติและสภาพสังคมวัฒนธรรม ดังนั้น การละเล่นพื้นบ้านจึงสะท้อนวิถีชีวิตของชาวใต้โดยทั่วไปแล้วหลังจากทำงานเหน็ดเหนื่อยตลอดทั้งวัน ชาวใต้จะผ่อนคลายความตึงเครียดและความเมื่อยล้าทางกายและใจด้วยการชมการละเล่นพื้นบ้าน เช่น โนรา เพลงบอก หนังตะลุง เป็นต้น ทำให้การละเล่นพื้นบ้านเป็นนันทนาการที่สำคัญของชาวใต้และเป็นมรดกทางวัฒนธรรมที่ควรอนุรักษ์ไว้ ดังคำร้องที่ว่า

โหม่ง โหม่ง โหม่ง โหม่ง ชิ่งโหม่งปีกลองร้องส่ง นายหนังพากย์  
หนังควายแห้ง หรอยแรงแ<sup>1</sup>เล่นหนังตะลุง

โหม่ง โหม่ง โหม่ง โหม่ง นายโรงโก่งคอร้องส่ง คนใต้แลตะลุง  
สากล ภาพยนตร์ไปแลเมืองกรุง ...

(ไปแลหนังลุง : คม เมืองนคร)

คีนนี้<sup>2</sup>น้องว่างไหม ไปแลหนังควาย<sup>2</sup>กันตะน้อง พี่เฝ้าเรียกร้อง  
ชวนน้องไปหม้าย ...

คีนนี้<sup>2</sup>น้องว่างไหม ไปแลหนังควายกับพี่ หนึ่งลุงมันเล่นดี  
ไม่มีเรื่องเล็กตีสอง น้องหนัด<sup>3</sup>โรงไหน เทียนน้องไปนั่งจ้อง พี่มารับน้อง  
ตั้งแต่ตีสองวันเย็น<sup>4</sup>เย็น ...

(คีนนี้ว่างไหม : ฉัตรชัย มงคลทอง)

<sup>1</sup>หรอยแรงแ หมายถึง สนุกมาก

<sup>2</sup>หนังควาย หมายถึง หนังตะลุง

<sup>3</sup>หนัด หมายถึง ถนัด

<sup>4</sup>วันเย็น หมายถึง เวลาเย็น

มโหรี ปี่ กลอง เป็นเสียงทำนองเพลงตะลุง โนราชาวใต้ก็กักกอง  
 ทั่วไปจนถึงเมืองกรุง คนบางกอกยังร้องบอกว่า เพลงจังหวัดมโนรา  
 เเท่งตุง เเท่งตุง ...

(อย่าลืมโนรา : เอกชัย ศรีวิชัย)

เพลงไปแลหนังลุง เพลงคืนนี้ว่างใหม่ และเพลงอย่าลืมโนรา กล่าวถึง การเชิญ  
 ชวนกันไปดูหนังตะลุงและมโนรา ซึ่งเป็นการละเล่นพื้นบ้านภาคใต้ ใครพอใจจะดูคณะใดก็ไป  
 นั่งดูหน้าโรงได้ไม่ต้องกลัวว่าจะมีเรื่องมีราวกับใคร และถือเป็นการส่งเสริมวัฒนธรรมภาคใต้อีก  
 ด้วย

ไปไหมละน้อง ไปเที่ยวปักชำใต้ ไปแลหนังควาย ไปแลโนรา  
 ไปแลว๊วชนตั้งหลายคู่ ...  
 ไปไหมละน้อง ไปอยู่บ้านพี่ ถ้าเหียน<sup>1</sup> คนตรี ไปแลโนรา ...

(ชวนน้องล่องใต้ : สุครัก อักษรทอง)

... เปื่อกรุงเรื่องมันยุ่งตุงนัง เปื่อโรงหนังไปดูมโนราห์ เเท่งตุงเท่งตุง  
 เข้าท่าดูมโนราห์เมืองใต้สบายใจ (พูด) อ้าวสวัสดิ์ศรีขอบคุณยอดทอง  
 หวัดดีเออ หวัดดีมาจากไหน ผมมาจากศูนย์วัฒนธรรมกรุงเทพฯ  
 อยากทราบว่าศิลปะการแสดงปักชำใต้พื้นบ้านเขามีอะไรบ้าง โอ!ดูยบ้าน  
 พี่หนังลุง โนรา ลิเกป่า หล่อแห้ง เพลงบอก กาทลอ จังเล้น  
 กันหนุกอ๊ตายนี ...

(ไปได้ : ฉัตรชัย มงคลทอง)

เพลงชวนน้องล่องใต้ และเพลงไปได้ กล่าวถึง คนกรุงเทพฯ ที่เปื่อหน้ายคนตรี  
 ภาพยนตร์และต้องการหนีความวุ่นวายให้มาเที่ยวภาคใต้ ซึ่งมีการละเล่นพื้นบ้าน ได้แก่  
 หนังตะลุง มโนราห์ ลิเกป่า หล่อแห้ง เพลงบอก และกาทลอ ให้ดูตามความสนใจและ  
 ต้องการ

<sup>1</sup>เหียน หมายถึง เปื่อ

จากการศึกษาสารัตถะเกี่ยวกับการละเล่นพื้นบ้านในเพลงลูกทุ่งภาคใต้ พบที่จะสรุปได้ว่า ชาวใต้จะนิยมพักผ่อนหย่อนใจหลังจากกลับจากทำงานในท้องนาท้องไร่ เพื่อผ่อนคลายความตึงเครียดและเมื่อยล้าทั้งกายและใจ ด้วยการชมการละเล่นพื้นบ้าน เช่น โนรา เพลงบอก หนังตะลุง เป็นต้น

**3.8 ค่านิยม** เป็นความรู้สึกของคนส่วนใหญ่ในสังคมที่ถือว่าสิ่งใดดีหรือไม่ดี สิ่งใดมีค่าควรกระทำ น่ากระทำ น่ายกย่อง หรือเห็นว่าถูกต้อง แล้วนำไปปฏิบัติเป็นแบบอย่างต่อ ๆ กัน และอาจเปลี่ยนแปลงได้ตามกาลเวลาหรือเกิดขึ้นได้ใหม่ภายหลังเพลงลูกทุ่งภาคใต้ได้กล่าวถึงสารัตถะเกี่ยวกับค่านิยมไว้หลายประเภท เช่น ค่านิยมในการเลือกคู่ครอง ค่านิยมรักพวกพ้อง ค่านิยมความมีชื่อเสียงในสังคม ค่านิยมยกย่องผู้มีฐานะทางเศรษฐกิจดี และค่านิยมความสะอาดสวยงามให้รู้ ดังคำร้องที่ว่า

... พ่อรักพ่อหวง พ่อหวงดุจดั่งดวงใจ ฉันเป็นสาวสดใส คาวใจ  
ยังไม่เคยมี ถ้าฉันรักใคร ต้องให้พ่อดูอีกที मैंนพ่อดี ฉันนี้ไม่มีติดัน ...

(ขอพ่อดูซิ : สิริรักษ์ รัตนมุกดา)

... ดีใจไม่สร้างเขา พ่อสักพ่อเราจะหาเมียให้ ผู้หญิงแม่มองเอาไว้  
สักแล้วจะได้ขอเป็นเมียเรา ...

(ดีใจได้บวช : ฉัตรชัย มงคลทอง)

เพลงขอพ่อดูซิ และเพลงดีใจได้บวช กล่าวถึงค่านิยมในการเลือกคู่ครอง โดยการยอมรับความคิดเห็นของบิดามารดา ถึงแม้ว่าสังคมภาคใต้ปัจจุบันจะเปลี่ยนไปจากสมัยก่อนแต่ในการเลือกคู่ครองนั้น หนุ่มสาวก็ยังเปิดโอกาสให้บิดามารดาเป็นผู้เลือกหรือออกความคิดเห็น

อายุป็นี่ทราวม<sup>1</sup>มีผิวแล้ว อยู่ก็แจ้วเธอมีแววดีเหมือน พี่อยากแต่ง  
ตำแหน่งแม่เรือน ไม่ดั่งดั่ง<sup>2</sup> เธอเป็นหญิงที่ดี การพูดจากริยาดีถ้วน  
สงวนนวลเธอรู้ถ้วนรู้ถู่ ...

(ถามพ่อดูก่อน : ฉัตรชัย มงคลทอง)

<sup>1</sup>ทราวม หมายถึง สมควร, พอเหมาะ

<sup>2</sup>ดั่งดั่ง หมายถึง สะบัดสะบั้ง, เล่นตัว, ตีตื้น

... จะหาเมียแล้วมึงมองดูแม่ หยาบเนียนแท้ว่าแม่นั้นเพียงไหน  
 ซื่อข้างดูหาง ซื่อนางดูใน ดูนิสัยผู้กำเนิดเกิดนาง แม่เป็นหงส์ลูกคง  
 มีแหว ผุดวงศัแหวผุดสีหงส์ลงหาง ...

หญิงจะสวยต้องพร้อมด้วยเรือนสาม สาวจะงามต้องพร้อมด้วย  
 น้ำสี่ หาเมียมึงต้องเลือกเอาหญิงดี ...

(ตำราหาเมีย : โรม ศรีธรรมราช)

... การเรือนการบ้านนั้นเป็นงานผู้หญิง หน้าที่ทุกสิ่งเรื่องต็มซุ่มสี่  
 แยกไปไทยมาพูดจาให้ดี รู้จักพาที่ผู้ดีเย็นยอ ...

(สาวเอยจะบอกให้ : โรม ศรีธรรมราช)

เพลงตามพ่อคุณก่อน เพลงตำราหาเมีย และเพลงสาวเอยจะบอกให้ กล่าวถึง  
 ค่านิยมในการเลือกคู่ครองของชาวใต้ โดยดูที่ชาติกำเนิด ตลอดจนได้รับการอบรมสั่งสอน  
 เรื่องการบ้านการเรือนและกิริยามารยาทอย่างดี เป็นที่ยกย่องชมเชยของบุคคลอื่น

... ผมรักสาวกรุงไม่ได้ ผมรักสาวใต้ต้องบอกแม่ก่อน คนใต้ต้องรัก  
 คนใต้ ผมยังจำได้คำแม่สั่งสอน คนใต้รักใคร่รักจริง ไม่เหมือนผู้หญิง  
 ชาวพระนคร ...

(คนใต้รักคนใต้ : พายุ สุริยัน)

... แม่พี่แกตี<sup>1</sup>หาลูกไม้<sup>2</sup> ถ้าได้คนใต้แก้วชาติถูกใจ แม่เฒ่า  
 แก่ไม่ชอบคนกรุง แก่ขี้คร้านยุ่งขี้เกียจแหล่งกลาง<sup>3</sup> พี่เองไม่ใช่คนอื่นไกล  
 เราชักกันได้คนใต้เหมือนกัน ...

(สวยจัง : คม เมืองนคร)

เพลงคนใต้รักคนใต้และเพลงสวยจัง กล่าวถึงค่านิยมในการเลือกคู่ครองของคนภาคใต้  
 โดยเลือกคนท้องถิ่นเดียวกันเพราะมีพื้นฐานเดียวกัน ไม่ว่าจะ เป็นภาษาและนิสัยใจคอ

<sup>1</sup>ตี หมายถึง จะ

<sup>2</sup>ลูกไม้ หมายถึง ลูกสะไภ้

<sup>3</sup>แหล่งกลาง หมายถึง พูดภาษาไทยกลาง



... คนดำใจเดียว มีรักเดียวถึงตัวจะดำ ไม่อยากชอกช้ำต้องรักคนดำ  
ที่มีใจเดียว ถึงตัวดำ ตัวดำแต่เพียงผิวกาย เลือกกันไม่ได้เกิดมาเป็นคน  
ต้อยต่ำจะชั่วจะดีไม่ใช่ตรงที่ขาวดำ อย่างมองพี่ดำถึงดำก็มีใจเดียว

(คนดำใจเดียว : ฉัตรชัย มงคลทอง)

... คนสวนยางอ้างอ้างเพราะน้องไกลพี่ หากไปเจอคนดีพี่น้องนี้  
หลีกทาง คิดถึงจังหวหากลับมาหาพี่เกิดนางหนุ่มสวนยาง  
ยังเฝ้ารอคอย

(คนสวนยาง : นพพล สกลวงศ์)

เพลงคนดำใจเดียว และเพลงคนสวนยาง กล่าวถึงค่านิยมในการเลือกคู่ครองที่  
รักเดียวใจเดียว ชาวใต้มักจะมีรักเดียวใจเดียวกับคนที่ตนผูกใจรักใคร่ไม่เปลี่ยนแปลงไม่สนใจรูป  
ภายนอก ถึงแม้จะถูกทอดทิ้งก็ยังคงรอคอยว่าสักวันคงจะกลับมาครองรักกันเหมือนเดิม

เฮ้ยไปไหนกันแล้ว พวกเรานี่คนขาวได้ บ้านพี่นี่อยู่ระนอง  
เฮ้ยย้ายน้องบ้านหมิงอยู่ไหน บ้านผมนั่นอยู่เชียรวใหญ่ ผมเป็นคนนี้ได้  
จังหวัดนครฯ

เฮ้ยสูมาทำไหร ตอใดจะกลับเมืองคอน ...

(คนใต้รักคนใต้ : พายุ สุริยัน)

มวยตูู้กันอย่างจุใจ ตีกันทรงชัยเขาถ่ายทอดมา วันนี้มีดี  
หลายคู่เชิญท่านดูกันให้เต็มตา (พุด 1) เพื่อเป็นเกียรติแก่นักมวยคู่เอก  
ของรายการ ขอเชิญคุณภิญญา ส.ส.สุราษฎร์ธานี ขึ้นสวมพวงมาลัย  
ให้นักมวยด้วยครับ (พุด 2) หรอยหรอย หล่อหล่อ ภิญญาหรอยแหละ  
คนบ้านเรา คนบ้านเรา ...

(มวยตูู้ : ฉัตรชัย มงคลทอง)

เพลงคนใต้รักคนใต้ และเพลงมวยตูู้ กล่าวถึงค่านิยมรักพวกพ้อง ที่ว่าคนภาคใต้  
จะให้ความเป็นมิตรกับคนท้องถิ่นภาคใต้ด้วยกัน ไม่ว่าจะไปอยู่ที่ไหน ถ้าเจอคนท้องถิ่นเดียว  
กันก็จะให้ความสนิทสนมเป็นกันเองเสมือนว่ารู้จักกันมาก่อน โดยเฉพาะชาวใต้ที่มีหน้าที่การงาน  
ใหญ่โต เมื่อจะกล่าวพาดพิงถึงบุคคลนั้น ก็จะกล่าวถึงราวกับรู้จักสนิทสนมกันอย่างดี

พระคุณพ่อสำคัญท่านคือพ่อ เป็นผู้ก่อมิได้เคียงคิดเลียงหนี พ่อเป็น  
ข้างทำหน้าที่อีกที หากไม่มีทำหน้าที่จะว่าไง เปรียบเป็นรถเปรียบพ่อเป็น  
ล้อหน้า ชวนนำพาล้อหลังไปทางไหน ... ทุกทุกอย่างเชื่อพ่อนั้นแน่นอน  
(พ่อ : โรม ศรีธรรมราช)

คำว่าแม่ที่รู้คือผู้ให้ ให้น้ำใจให้ความรักให้อภัย ให้น้ำนมให้  
น้ำข้าวให้เราโต ให้ร่มโพ ให้อาศัยให้บุญ ให้ความสุขให้ลูก  
ได้สุขสม ให้อบรมพร้อมสรรพสนับสนุน ... พระคุณแม่นั้นมีดีที่สุด  
พระคุณแม่มีต่อบุตรสุดทุกสิ่ง พระคุณแม่เป็นหลักได้พักพิง พระคุณแม่คือ  
ยอดหญิงยอดบุชา  
(แม่ : โรม ศรีธรรมราช)

พระคุณแม่ล้ำห้ามหาสมุทร ไม่สิ้นสุดคำรำพันจะสรรหา  
จึงฝากถ้อยร้อยรสพจนา ขอบุชาพระคุณแม่แม่นิรันดร ...  
(พระคุณแม่ : นพพล สกลวงศ์)

เพลงพ่อ เพลงแม่ และเพลงพระคุณแม่ กล่าวถึงค่านิยมความกตัญญูต่อบุพการี  
ชาวใต้ถือว่าบุพการีคือบิดามารดา เป็นผู้มิบุญคุณอย่างล้นเหลือ โดยเฉพาะมารดาเป็นผู้ให้  
กำเนิดและอบรมเลี้ยงดูตั้งแต่เล็กจนโต บิดามารดายอมลำบาก และฝ่าฟันอุปสรรคต่าง ๆ เพื่อ  
เลี้ยงลูกและส่งเสริมให้ลูกเรียนหนังสือ มีหน้าที่การงานทำด้วยเหตุนี้จึงต้องทดแทนคุณเมื่อท่าน  
แก่ชราหรือมีโอกาส

ได้เป็นนายพันไฟฝันเป็นนายพล เกิดมาจนแล้วอยากจะเป็นเศรษฐี ...  
ได้เป็นผู้กองแล้วอยากเป็นผู้กำกับ ...  
(กิเลสคน : พายุ สุริยัน)

อยากผูกคอตายได้กึ่งโก่งกาง หนีความอ้างว้างเมื่อนางแห่งหน้า ...  
ลูกเรือหรือจะสู้เสียคนโต ยากจนผอมโซรักมีก็พ่ายเขา ...  
(ชาวเรือพ่ายรัก : นพพล สกลวงศ์)

เพลงกิเลสคน และเพลงชาวเรือพายรัก กล่าวถึงค่านิยมคนที่มีฐานะและมีชื่อเสียงทางสังคม ที่ว่าคนทุกคนต้องการความมั่งคั่งร่ำรวย ต้องการความมีหน้ามีตา มีชื่อเสียง คนที่มีอยู่แล้วก็อยากจะทำให้มีมากกว่าเดิม ยิ่งมีมากเท่าไรยิ่งดี ทำให้ได้เปรียบในเรื่องความรัก เพราะผู้หญิงส่วนมากจะนิยมคนที่มีฐานะดีมีชื่อเสียง

... ได้ซื้อรถยนต์ไม่สนรถเครื่อง เจ้าทำลีมเลือนรถเครื่องคันเก่าคันนี้  
นั่งรถสี่ล้อติดแอร์หน้ามลิ้มพี ลีมหนุ่มรถเครื่องคันนี้ทั้งพีให้ต้องเข้าใจ ...  
(ได้ซื้อรถยนต์ไม่สนรถเครื่อง : ศิริ รุ่งอรุณ)

... อ้ายหนุ่มตุ๊กตุ๊กมีทุกซึ่ล้าบากกาย ข้าวเข้ากินสายบางครั้งก็บ้ายระบม  
จะปรารถนามีรักก็เพียงลมลม จะบอกรักก็ร้ายซึ่งคนนิยม เขาเปื้อตุ๊กตุ๊กของ  
ผมทั่บถมว่ารถไม่หฐ

เคยผมเคยมีรักเหมือนกัน ... แต่ต้องผิดหวังร้อยซึ่งไม่เหลียวมาดู  
ไปแอบดวงคู่จู้จู้กับหนุ่มแท้กซึ่ดีกว่า ...  
(อ้ายหนุ่มตุ๊กตุ๊ก : ฉัตรชัย มงคลทอง)

สาวบ้านทุ่งเห่อเมืองกรุงเมืองฟ้า ลีมปู่ลีมย่าภาษาบ้านเรา ...  
สาวนาที่เห็นความเป็นอยู่ทุกวัน พอเข้าเมืองฟ้าสวรรค์หลงลีมเผ่าพันธุ์  
ของตัวเอง ... พอเข้าเมืองกรุงได้ดูหนังฟังเพลง เงินมีเท่าไรพาไปซื้อกางเกง  
เข้าบาร์ดิสโก้ฟังซาโดว์บทเพลง ลีมลูกทุ่งแม่เพลงเคยร้องบรรเลงที่บ้านเรา ...  
(อย่าลีมบ้านเรา : จิรนนท์ พันธรงค์)

เพลงได้ซื้อรถยนต์ไม่สนรถเครื่อง เพลงอ้ายหนุ่มตุ๊กตุ๊ก และเพลงอย่าลีมบ้านเรา  
กล่าวถึงค่านิยมความโก้หรู ความสะดวกสบาย ซึ่งเป็นสิ่งล่อตาล่อใจให้ทุกคนไขว่คว้าอยากได้  
อยากมี และดิ้นรนให้มีไว้ในครอบครอง บางคนไปทำงานเมืองหลวงแล้วลีมตัว ลีมถิ่นกำเนิด  
หลงไหลความโก้หรู และความเด่นดังในสังคม

จากการศึกษาสารัตถะเกี่ยวกับค่านิยมในเพลงลูกทุ่งภาคใต้ พอที่จะสรุปได้ว่า  
ชาวใต้มีค่านิยมที่เด่นชัดหลายประการ เช่นค่านิยมในการเลือกคู่ครอง ค่านิยมรักพวกพ้อง  
ค่านิยมยกย่องผู้มีฐานะและมีชื่อเสียง ค่านิยมความกตัญญูต่อบุพการี และค่านิยมความ

สะดวกสบายใ้หนู ซึ่งค่านิยมดังกล่าวจะปรากฏอยู่ในวิถีชีวิตของชาวใต้มีทั้งค่านิยมที่ดีและไม่ดี ซึ่งขึ้นอยู่กับลักษณะของสังคมและสภาพแวดล้อมทางสังคม

**3.9 จริยธรรม** แนวทางการประพฤติปฏิบัติทางกาย วาจา และใจที่พึงามเป็นประโยชน์ต่อตนเอง ผู้อื่น และสังคม เป็นสิ่งที่สังคมนิยมชมชอบและต้องการให้มีอยู่ในสมาชิกของสังคม เพลงลูกทุ่งภาคใต้ได้กล่าวถึงสารัตถะเกี่ยวกับจริยธรรมไว้ดังนี้

**3.9.1 ความรับผิดชอบ** เป็นการรู้สำนึกจิตใจที่จะต้องปฏิบัติหน้าที่ให้สำเร็จลุล่วงและยอมรับผลที่เกิดขึ้น ดังคำร้องที่ว่า

... การทำงานพ่อแม่ไม่ละลด ลูกไปหมดก็ไม่ลดไม่ถอย ผู้เรียนต่อ  
ยังต้องขบ่อย ๆ ลูกต้องพลอยส่งเงินร้อยเงินพัน

นาบั้งตักถึงจะรกผืนไถ ลูกทำไปเพราะหัวใจขยัน ยามปวดเมื่อย  
ทำงานเกือบทั้งวัน คนข้างบ้านช่วยนวดให้บาย<sup>2</sup>ใจ

สองตายายยังอุตสาห์ทำงาน เพื่อลูกหลานอนาคตสดใส ถึงเหนื่อย  
กายแต่สบายใจ เพราะสมบัติสารพัดมากมี

(สงสารลุง : ฉัตรชัย มงคลทอง)

... ไม่เกียจคร้านยามตงงานต้องจน สุดดีนรณจะให้พ้นทางตัน  
ลาเมืองกรุงไปเมืองลุงหาแม่ คงดีแท้อยู่กับแม่ของฉฉฉ คราวทุกข์ยากได้  
ช่วยกันแบ่งปัน ร่วมสร้างสรรคให้แม่ฉฉสบาย

(เตี้ยเมืองลุง : ฉัตรชัย มงคลทอง)

เพลงสงสารลุง และเตี้ยเมืองลุง กล่าวถึง การรับผิดชอบต่อหน้าที่และการงานของชาวใต้ เพื่อความก้าวหน้าในชีวิตของตนเองและครอบครัว

... ทำงานกลางคืนจุดยืนของเราก็มี่ หวังที่มุ่งสร้างความคิดเผื่อจะมี  
ใครให้ความหวัง จะมีบ้างไหมมีใครที่จริงใจบ้าง ถ้ามีขอฉฉร่วมทางเล็ก  
หย่าร้างแล้วงานกลางเมือง

(ชายเสียงเลี้ยงตัว : สิริรักษ์ รัตนมุกดา)

<sup>1</sup>บั้ง หมายถึง กะบั้ง

<sup>2</sup>บาย หมายถึง สบาย

เมื่อเธอมีใหม่เพราะไม่เพียงพอ ฉันจะไม่ขอขอให้เธอสงสาร  
หลายครั้งหลายทีที่ที่ทรมาณ ไม่มีคำหวานทัดทานขอร้องต่อกัน

เมื่อเธอมีใหม่ขอใบแยกทาง จะไม่ขัดขวางทางวิมานสุขสันต์  
ยอมเป็นโดยดีแค่นี้พอกัน ลืมความสัมพันธ์ฉันคิดว่าฝันร้ายไป ...

(ใบแยกทาง : นิตยา นภาพร)

เพลงชายเสียงเลี้ยงตัว และเพลงขอใบแยกทาง กล่าวถึงการรับผิดชอบการกระทำ  
หรือความประพฤติของชาวใต้ มิให้เกิดความเสียหายหรือเสื่อมเสีย และหากกระทำได้  
ผิดพลาดก็ยอมรับผิด

**3.9.2 ความกตัญญูทเวที** เป็นการรู้สำนึกในบุญคุณ หรือคุณความดีการ  
ตอบแทนบุญคุณต่อผู้อื่นที่มีบุญคุณต่อตน ดังคำร้องที่ว่า

... เป็นชายต้องบวชให้แม่ รักแท้คือแม่เพื่อนหนา ยึดมั่นกตัญญูตา  
เหนือกว่าคุณแม่ไม่มี ... คราวนี้ต้องบวชแทนคุณ ... อุทิศกุศลให้แม่แนวแน่  
ให้แม่สุขี่ ตอบแทนบุญการี โลกนี้มีแม่คนเดียว

(บวชให้แม่ : ฉัตรชัย มงคลทอง)

... สงสารแม่ที่ท่านแก่ชรา จะไถ่มาแล้วเปลื้องหนี้เปลื้องสิน ...  
เกิดเป็นลูกต้องแทนคุณพ่อแม่ ต้องดูแลยามท่านเจ็บเเหงา ...

(ร้องเพลงเพื่อแม่ : เทพบุตร ราชธานี)

ดีใจจะได้สิ้นเวร เราจะบวชเณรแทนคุณพ่อแม่ บวชให้คนเฒ่าคนแก่  
ทั้งพ่อและแม่หมายมั่นเอาไว้ ...

(ดีใจได้บวช : ฉัตรชัย มงคลทอง)

... ทั้งชนกชนนีมีคุณหนา ทั้งสองร่าบำเพ็ญได้เป็นคน น้านมแม่มีค่า  
กว่าชีวิต แม่อุทิศเพื่อลูกผูกตามผล ... บ่าวและสาวทั้งสองอย่าลืมค่าน้ำนม  
โลกจะชมว่าเป็นผู้รู้คุณคน

(น้านมแม่ : โรม ศรีธรรมราช)

เพลงบวชให้แม่ เพลงร้องเพลงเพื่อแม่ เพลงดีใจได้บวช และเพลงน่านมแม่ กล่าวถึงความกตัญญูทเวที่ต่อบิดามารดาของชาวใต้ บิดามารดาเป็นผู้ให้ชีวิต เลี้ยงดูด้วยความรักและความเมตตา ดังนั้นบุตรจึงต้องตอบแทนบุญคุณด้วยการเคารพเชื่อฟังประพฤติตนอยู่ในโอวาท เมื่อท่านแก่ชราลงต้องเลี้ยงท่าน การบวชถือเป็นการตอบแทนบุญคุณที่ยิ่งใหญ่ของลูกผู้ชาย

... แม่เลี้ยงต่างแม่นม ได้เลี้ยงผมกินอยู่ ฝ้าดูด้วยปรารถนา ร้องให้  
คราใดปลอบใจข้า เช็ดน้ำตาให้ผมทุกวัน  
(ชีวิตสาธิตา : สาธิตา กิ่งทอง)

สืบนี้กราบผมสุภาพขับร้อง ฟังแลลงในทำนองกลอนหนึ่งนครศรีฯ  
ผู้ที่มีพลัง เทปมิวสิกไม่เคยพลิกเคยเพลง คุณอนุชิตท่านผู้คิดสร้างเสริม  
ผู้แต่งเติมท่านผู้เสาะแสวง ศิลป์ชาวใต้ท่านมุ่งหมายอย่างแรง หวังให้อยู่  
คู่บ่กษีได้บ้านเรา ...  
(ผู้สร้างสรรค์ : ฉัตรชัย มงคลทอง)

เพลงชีวิตสาธิตา และเพลงผู้สร้างสรรค์ กล่าวถึงความกตัญญูทเวที่ต่อผู้มีพระคุณของชาวใต้ ที่ให้การช่วยเหลือให้ความรัก ความเมตตา ด้านการเงิน การเลี้ยงดู ที่อยู่อาศัย เหมือนบุตรของตนเอง ดังนั้นจึงต้องตอบแทนบุญคุณด้วยการกระทำ คำพูดและสิ่งของตามความเหมาะสม

**3.9.3 การให้อภัย** เป็นการรู้จักยกโทษให้ผู้อื่นและรู้จักขอภัยเมื่อไปล่วงเกินผู้อื่น ดังคำร้องที่ว่า

... พี่วอนถึงเจ้าแม่สาวปราณี คีนเกาะพีพีคีนเมืองกระบี่ขวัญใจ  
ถึงจะสิ้นสาว มีดาวพีให้อภัย กลับมาชบอกรุ่นมไทย ขวัญใจ  
คู่เมืองกระบี่

(อดีตรักเกาะพีพี : ปฐมพร ไพฑูรย์)

... แต่จ๋า กลับคืนบ้านนาเถิดนะขวัญพี่ แต่ผิดพี่ให้อภัย ถึงใครเขา  
ไม่ปรานี กลับเถิดคนดีพี่ยังต้องการ

(แต่จ๋า : สาลิกา กิ่งทอง)

... หญิงใดก็ไม่ดีพอ ผมจึงขอคืนดีกับคุณ หากทรมายัยไม่ผลักไส  
อภัยให้กัน ใจหนอขอเย็นเย็น จะรักกันจนชีพดับสูญ ...

(ถ่านไฟเก่า: สาคร ศรีไกรไทย)

เพลงอดีตรักเกาะพีพี เพลงแต่จ๋า และเพลงถ่านไฟเก่า กล่าวถึงการให้อภัยต่อ  
การประพฤติผิดพลาดของหนุ่มสาว และสามีภรรยา

**3.9.4 ความเมตตากรุณา** เป็นการให้ความรัก ความปรารถนาดี ความ  
สงสารและอยากช่วยให้ผู้อื่นพ้นทุกข์มีแต่ความสุข ดังคำร้องที่ว่า

... สงสารเมตตา คิดว่าเป็นลูกเป็นหลาน ท่านมีน้ำใจเป็นมิตรไมตรี  
เป็นน้องเป็นพี่ก็ได้ ...

(ขอบคุณแฟนหนัง : พายุ สุริยัน)

... คนน้ำเค็มไม่หลอกหลอน บังอรโปรดเมตตา คืนรักมาเถิดหนา  
วันนี้แล้วลาออกทะเล

(คนน้ำเค็ม : มิตรชัย เมืองชุมพร)

... ท่านหลังธารน้ำใจ ไหลหลังดังกระแสน้ำ ที่ได้รับความเมตตาปรานี  
สุดที่จะลืมลง สมเป็นชาวพุทธ ...

(ธารน้ำใจ : รุ่งตะวัน ขวัญกระบี่)

... หากแฟนเมตตาสาครไม่ลืม ตัวผมแสนปลื้มที่แฟนช่วยเชียร์ตั้งหวัง  
ผมจะตั้งใจทำงาน พร้อมจัดรายการให้ฟัง ช่วยให้มีหวังตั้งผมตั้งใจ ...

(สาครวอนแฟน : สาคร ศรีไกรไทย)

เพลงขอบคุณแฟนหนัง เพลงคนน้ำเค็ม เพลงธารน้ำใจ และเพลงสาครวอนแฟน กล่าวถึงความเมตตากรุณาของชาวใต้ ที่มีมาให้ความเมตตากรุณาในเรื่องทั่ว ๆ ในวิถีชีวิตประจำวัน โดยแสดงความเมตตากรุณาออกมาในลักษณะการให้ความช่วยเหลือเกื้อกูลในยามที่เดือดร้อน การแสดงความเห็นใจ ความสงสาร และหาทางช่วยเหลือตามความสามารถของแต่ละคนที่จะช่วยได้

**3.9.5 การประหยัด** เป็นการรู้จักใช้จ่ายและใช้สิ่งของทั้งหลายให้พอเหมาะพอควร และให้ได้ประโยชน์มากที่สุด ดังคำร้องที่ว่า

... เป็นชายบวชให้แม่พ่อ สืบต่อพระศาสนา เกาะชายผ้าเหลืองลูกยา  
ชาติหน้าชาตินี้ไฉไล ข้าวหม้อแกงหม้อยังดี พิธีไม่ต้องใหญ่โต ...  
(บวชให้แม่ : ฉัตรชัย มงคลทอง)

... เพื่อนชายโสด ถือสันโดษอย่างนี้แหละดี มีนางคูชีวี พุดจู้ยี้ ยุ่งใจหาย  
... แพนชั้นต่างมากมาย ซื่อให้ตายใช้ไม่พอ ...  
(หมอนข้าง : สาลิกา กิ่งทอง)

... โชคดีได้ไปกรุงเทพฯ เจอะสาวนุ่งเดฟแพ้น้ำมันเพื่อ ขนควักถอนทิ้งเกลี้ยง  
แผล็บ ทาหน้าทาปากทาเล็บ อัดเซฟจนบานกุชี่คร้าน อีเมร่อ<sup>1</sup>  
(ชี่คร้านอีเมร่อ : สาลิกา กิ่งทอง)

เพลงบวชให้แม่ เพลงหมอนข้าง และเพลงชี่คร้านอีเมร่อ กล่าวถึงการประหยัดของชาวใต้ โดยมีความเป็นอยู่เรียบง่าย กินอยู่อย่างประหยัด ปฏิเสธการใช้จ่ายฟุ่มเฟือยหรือฟุ้งเฟ้อเห่อตามแพ้น

... ยาดองนั้นเป็นแค่ยาชูกำลัง เชื่อที่เกิดร้อยชั่ง ไม่เปลี่ยนใจสอง  
พี่คนรักจริงไม่เคยทอดทิ้งให้เศร้าหมอง กินเหล้าดองยาไม่เคยเสียท่าหรือ

<sup>1</sup>เมร่อ หมายถึง ไม่เข้าท่า, ไม่ได้เรื่องไม่ได้ราว



น้อง ยาดงยาดองบางคนเรียกยาสมุนไพร

(รักเธอเท่ายาดอง : พายุ สุริยัน)

... ผ้าขาวม้ามีค่ามากหลาย ทุกคนชอบใช้ไม่ว่าบ้านนอกในกรุง ชื้อหาราคาไม่สูง คาดเอวลงทุ่งลมพัดสบาย ขนาดพอดีไม่เล็กไม่ใหญ่ ใช้นุ่งก็ได้หรือจะเอาไว้ใส่โยง

ใช้เช็ดขาเช็ดหน้าเช็ดตัว บางคนโพกหัวก็ขึ้นอุรา มัดของก็ดูแน่นหนา รองหลังรองบ่าเช่นพวกจับกัง บัดฝุ่นดูเรือนกันเปื้อนทุกอย่าง หรือใช้ปูนั่งเต๊ะทาดูหนังตะลุง

(ผ้าขาวม้า : สาลิกา กิ่งทอง)

... ยุคไทยช่วยไทย อย่าดูตายให้ชาติเศร้าหมอง ยึดได้ผืนผาย ช่วยกันใช้ของไทยกันลอง มีประหยัดกันไป ชัดสนจํานำของคล่อง ระวังให้ดี เจอของหนีภาษีมาครอง

(ยุคไทยช่วยไทย : อรอนงค์ ช่อระกา)

เพลงรักเธอเท่ายาดอง เพลงผ้าขาวม้า และเพลงยุคไทยช่วยไทย กล่าวถึง การประหยัดทรัพยากรของคนภาคใต้ โดยการนำเอาทรัพยากรธรรมชาติมาใช้ประโยชน์ในการดำรงชีวิต เช่น การใช้พืชสมุนไพร และการนำเอาเครื่องนุ่งห่มคือผ้าขาวม้ามาใช้ประโยชน์ให้ได้มากที่สุด

... พี่จะซื้อสิงห์โหม่นตัวใหญ่ ๆ ฝากให้มันเข้าใจเรื่องขอทาน หากเจ้าลิงมันขอได้เท่า พี่จะนำเงินไปฝากธนาคาร

(ชูชก : สาลิกา กิ่งทอง)

... เราชักกันหลายปี ตอนนี้ช่วยกันทำงาน เก็บเงินเอาไว้สร้างบ้าน จะได้จัดการทำเป็นเรือนหอ ...

(บวชเดือนหน้า : สุราษ สุขสำราญ)

... หากทำงานได้เงินจะประหยัด เก็บเหรียญบาทเป็นร้อยค่อยสะสม

(ห้วงแม่ : คม เมืองนคร)

เพลงซุก เพลงบวชเดือนหน้า และเพลงห่วงแม่ กล่าวถึงการประหยัดโดยการ  
ออมทรัพย์ของชาวใต้ เป็นการเพิ่มพูนทรัพย์ด้วยการเก็บออม หรือเก็บเล็กผสมน้อย ฝากไว้  
กับธนาคารซึ่งเป็นสถาบันทางการเงินที่ได้รับการไว้วางใจจากสังคมและนำมาใช้เมื่อต้องการทำให้  
เกิดประโยชน์

**3.9.6 ความอดทน** การรู้จักควบคุมจิตใจมีสติ มีความหนักแน่นและมีจิตใจ  
เข้มแข็งไม่หวั่นไหว สามารถต่อสู้กับอุปสรรคต่างๆ ตลอดจนการรู้จักแก้ปัญหา หรือสถานการณ์ที่  
เกิดขึ้นอย่างมีเหตุผล ดังคำร้องที่ว่า

... เพราะความยากจน เหมือนคนมีกรรม ฐานะช่างแสนด้อยต่ำ  
ลำบากตรากตรำ จริ่งหนอชาวนา เหนื่อยกายส่ายใจแทบขาด จะได้  
สักบาท อนาคตหนักหนา ปีนี้ข้าวลงราคา ออกนุ่มนานนอกไร่หวาใจ ...

(นุ่มนานอนหนาว : ฉัตรชัย มงคลทอง)

แดดเบรียงเบรียงหวั่นเที่ยงแผ้งแผ้ง นั่งเลือกกุ้งใส่เข่งกลางเที่ยง  
แสดแสด ออกอวนลากอวนหาปลา หวางอู้ได้เบี่ยมาน้ำตาแทบแตก ...  
พี่เป็นนุ่มชาวเรือทำงานกล้ำเนื้อแทบแยก ...

(นุ่มชาวเล : เอกชัย ศรีวิชัย)

เราเกิดมาเป็นคนลำบากลำบากบ้งอิมบ้ง ชีวิตไม่ค่อยไสกา  
เพราะเราเกิดมาไม่ได้เป็นนายห้าง ลำบากเราก็ต้องทนเพราะเรามัน  
คนซั้บรรับจ้าง ...

(รรับจ้าง : พายุ สุริยัน)

เพลงนุ่มนานอนหนาว เพลงนุ่มชาวเล และเพลงรรับจ้าง กล่าวถึงความอดทน  
ต่อความเหน็ดเหนื่อยยากตรากตรำในการประกอบอาชีพของชาวใต้ ทำให้เห็นถึงการดิ้นรนหางานทำ  
เพื่อสร้างความมั่นคงในการดำรงชีวิต โดยอาศัยความอดทนในการฟันฝ่าปัญหาและอุปสรรคต่าง ๆ  
โดยไม่ย่อท้อแม้จะต้องพลัดพรากจากครอบครัวและถิ่นที่อยู่

**3.9.7 ความขยันหมั่นเพียร** เป็นการใช้ความพยายามอย่างสม่ำเสมอในการปฏิบัติหน้าที่การงานต่าง ๆ ด้วยความเข้มแข็ง อดทน รับผิดชอบ และบากบั่นไม่ทอดทิ้ง ดังคำร้องที่ว่า

... อีกหลายคนไม่ฝึกฝนวิชา เพื่อกลับมาพัฒนาบ้านเรา เมื่อเรียนจบขอให้หลบมาได้ ไปเสียบหายตัวพี่ชายเสียบเหงา จงกลับมาพัฒนาบ้านเรา เอาความรู้มาเป็นครูตัวอย่าง ...

(สาวทุ่งในกรุงเทพฯ : ฉัตรชัย มงคลทอง)

... เรียนตำรากลับมาบ้านเรา มาช่วยขัดเกลากลับบ้านเราให้มันเด่น เอาปริญญามาแก้ปัญหาให้เป็น ลดเงื่อนตายคล้ายเส้นให้เห็นว่าศิริไลซ์

(เพลงนี้เพื่อแฟน : เทพบุตร ราชธานี)

เพลงสาวทุ่งในกรุงเทพฯ และเพลงนี้เพื่อแฟน กล่าวถึงความขยันหมั่นเพียร การเล่าเรียนของชาวใต้ที่มีความตั้งใจ เอาจริงเอาจังต่อการศึกษาไม่ทอดทิ้ง พยายามต่อสู้กับปัญหาและอุปสรรคต่าง ๆ ตื่นตัวและเอาใจใส่ต่อการเรียนเพื่อจะได้นำความรู้ไปพัฒนาตนเองและสังคม

... ไปเมืองไหน ไม่มีมาเทียบ นารีสาวใต้ น้องขยันทำงานยิ่งใหญ่ ทำสวนทำไร่ทำได้ไม่กลัว ...

(บอกรักสาวใต้ : เอกชัย ศรีวิชัย)

... ตีนตั้งแต่ตีห้า ตีนมาล้างหน้าแปรงฟัน ตะเกียงก็ไม่ใช้น้ำมัน ไม่ควัน จะให้มันแสบตา ถือมีดกรีดยางเล่มเก่า รีบเดินเข้าสู่สวนยาง สวนยางไม่รกไม่ร้าง น้องนางตากตากโล่งเตียน ...

(สาวนุ้ย : เอกชัย ศรีวิชัย)

เพลงบอกรักสาวใต้ และเพลงสาวนุ้ย กล่าวถึงความขยันหมั่นเพียรในการประกอบอาชีพของผู้หญิงชาวใต้ที่มีความขยันขันแข็ง และเอาจริงเอาจังต่อการทำงาน โดยไม่ทอดทิ้งเพื่อให้ได้มาซึ่งรายได้เพื่อเป็นค่าใช้จ่ายในชีวิตประจำวันของตนเองและครอบครัว

**3.9.8 ความเสียสละ** เป็นการไม่เห็นแก่ตัว รู้จักแบ่งปันแก่คนอื่นด้วยกำลังกาย ทรัพย์ สติปัญญา ตลอดจนการสละทิ้งอารมณ์ร้ายด้วย ดังคำร้องที่ว่า

... เก็บรักไว้ในอุรา ถ้าน้องไม่มาที่จะไม่ขอเปิด รักที่มันทั้งใจ  
จะท้องจะใหญ่ก็กลับมาเถิด ท้องกับใครที่ไม่ว่า จะรับเป็นบิดาในเวลา  
เธอเกิด รู้สึกตัวแล้วงามงอน รีบกลับเมืองคอนให้พี่หายหวังเหว็ด  
(แสนหวังเหว็ด : สาลิกา กิ่งทอง)

เพลงแสนหวังเหว็ด กล่าวถึงการเสียสละโดยการให้หรือสละความสุขความสบายของตนเอง เพื่อช่วยเหลือคนอื่นที่อ่อนแอ และประพาดิตนเสื่อมเสีย

... น้ำแคว็ดมีพร้าแล้วก็เอามาช่วย น้ำดับล้างถ้วยโน่นน้ำแดงล้างถาด  
น้ำวาดคว่ำถ้วยไปให้ผัวกินเหล้า ใครมีข้าวแล้วก็เอามาแบ่ง ฉานมีแรง  
ฉานก็ช่วยปลูกโรง น้ำทิ้งร่ำวงโน่นน้ำม่อนเฉียงพื้น คั้นทั้งคั้นมาช่วยงานเรา ...  
(ดีใจได้บวช : ฉัตรชัย มงคลทอง)

เพลงดีใจได้บวช กล่าวถึง การเสียสละแรงงานและสิ่งของ ชาวใต้จะให้ความร่วมมือ ให้สิ่งของให้อาหารช่วยเหลือคนอื่นที่ขาดแคลน หรือต้องการความช่วยเหลือ โดยเฉพาะอย่างยิ่งสังคมชนบทภาคใต้ ถ้าหากเพื่อนบ้านมีงานอะไรก็จะให้การช่วยเหลือด้วยแรงงานและทรัพย์สิ่งของ

**3.9.9 ความซื่อสัตย์สุจริต** เป็นการประพฤติปฏิบัติที่เหมาะสมตรงไปตรงมาทั้งทางกาย วาจา จนเป็นที่ไว้วางใจและเชื่อถือ ดังคำร้องที่ว่า

... สิบเก้ากุ่มภาพอสสองห้าสามหก น้องน้ำตาตกพี่มาโกหกก่อนไป  
หรือลืมสัญญา พี่จำคงมีแฟนใหม่ ถึงจะเจ็บปวดแค่ไหน แต่ใจน้องยังรักดี  
พี่จำที่จะกลับมาปีไหน น้องยังตั้งใจ แฟนใหม่ น้องไม่ขอมี ...

(ชุมทางทุ่งสงเสร์ : สิริรักษ์ รัตนมุกดา)

จิตใจมั่นคง ซื่อตรงต่อหนุ่มเรืออวน ไม่เคยเรรวน รอหนุ่มเรืออวน  
กลับมา จะให้วอนขอพรแม่ย่า ให้พินันต์ปลอดภัยกลับมา น้องเฝ้ารอ  
รอคอยพี่ยา อยู่ที่แพปลาน้องตั้งตาคอย ...

(เสียงจากน้องแดง : แก้ว จามจุรี)

... ความรักความจริงซื่อสัตย์ คำทำนบบัญญัติซื่อสัตย์ไม่ตาย ซื่อกิน  
ไม่หมดคอดกินไม่นานไซ้ใหม่ แล้วเหตุไหนถึงได้ลงกัน

(คำว่าคน : พายุ สุริยัน)

... อย่าลืมนงานบุญชักพระนะพี่ สุราษฎร์ธานีถิ่นที่เคยสุขสันต์  
พระธาตุไชยาที่จำจงเป็นพยาน เราเคยร่วมอธิษฐาน สาบานซื่อตรงต่อกัน ...

(รอพี่ที่บ้านดอน : นิตยา นภาพร)

เพลงชุมทางทุ่งสงเศร้า เพลงเสียงจากน้องแดง เพลงคำว่าคน และเพลงรอพี่ที่  
บ้านดอน กล่าวถึงความซื่อสัตย์สุจริตต่อความรัก โดยการรักษาคำพูดหรือคำมั่นสัญญาที่ได้ให้  
แก่กันของหนุ่มสาว

**3.9.10 ความสามัคคี** เป็นการแสดงให้เห็นถึงความพร้อมเพรียงกัน การ  
ปรองดองกันของหมู่คณะ เพื่อร่วมมือกันทำงานให้สำเร็จลุล่วงไปได้ด้วยดี โดยเน้นประโยชน์  
ส่วนรวมมากกว่าส่วนตัว ดังคำร้องที่ว่า

... น้ำแควัดมีพร้าวแล้วก็เอามาช่วย น้ำดับล้างถ้วยโน่นน้ำแดงล้างถาด  
น้ำวาดคั่วถั่ว ไปให้ผัวกินเหล้า ใครมีข้าวแล้วก็เอามาแบ่ง ฉานมีแรง  
ฉานก็ช่วยปลูกโรงน้ำทิ้งร้างโน่นน้ำม่อนเคียงพิน คินทั้งคินมาช่วยงานเรา

(ดีใจได้บวช : ฉัตรชัย มงคลทอง)

น้ำฟุ้งเรือเสือกยังฟุ้งป่า อยู่ใต้ฟ้าต้องฟุ้งพาอาศัย ทำความดีรู้จัก  
มีน้ำใจ รู้ภัยมีเยื่อใยต่อกัน บ้านเรือนเคียงอย่าได้เถียงขัดแย้ง มีข้าวแกง  
ช่วยกันแบ่งจัดสรร ...

(น้ำฟุ้งเรือเสือกฟุ้งป่า : ฉัตรชัย มงคลทอง)

... ช่วยกันสามัคคีให้มีหลัก ไทยเรารักเสรีหนีไปไหน เพราะแผ่นดิน  
ถิ่นนี้ศิวิไลซ์ อย่าให้ใครแย่งครองของไทยแลนด์

(รักไทย : โรม ศรีธรรมราช)

... ช่วยได้ช่วยกันไป เพราะคนไทยมีน้ำใจธรรมะ เขาผิดให้อภัย  
ช่วยแก้ไขเปิดใจกันซะ เราสู้รักสามัคคี ๆ สร้างแต่กรรมดีก็เรามีพระ

(มากับพระ: โรม ศรีธรรมราช)

เพลงดีใจได้บวช เพลงน้ำพึ่งเรือเสือพึ่งป่า เพลงรักไทย และเพลงมากับพระ  
กล่าวถึงความสามัคคีของชาวดั ที่มิวิถีชีวิตด้วยการช่วยเหลือพึ่งพาอาศัยกัน รู้จักให้อภัย  
มีความกลมเกลียวเป็นน้ำหนึ่งใจเดียวกัน จึงทำให้สังคมภาคใต้อยู่กันอย่างมีความสุข

**3.9.11 ความรอบคอบ** การมีความคิดที่ถ่วง รู้จักระมัดระวังในการกระทำ  
หรือการแสดงพฤติกรรมในสังคม ดังคำร้องที่ว่า

... ตรึงตรองดูให้ดีดี (ซ้ำ) ได้ชายอย่างพี่ไม่มีปวดหัว นอกใจน้องไม่ต้องกลัว  
รักน้องลืมหืมเหมือนคนหลับใน พี่ทนนอนหนาวมานานแค่ไหน อย่าหลอก  
เอกชัยให้กินน้ำตา

(รักจริงบอกหน่อย : เอกชัย ศรีวิชัย)

... พี่ยังครุ่นคิดนั่งตีใจตรอง ขาวลือของน้องทำไมจึงต้องหมองมัว  
คนบ้านเดียวกันเคยพัวพันฉันที่เพื่อนกันมา ห่วงจริงลูกหญิงบ้านป่า  
ถูกมารชั่วซ้ำหลอกพาค้ากามเสียคน ...

(ปลอบใจมาลี : วิเชียร เจริญชัย)

เพลงรักจริงบอกหน่อย และเพลงปลอบใจมาลี กล่าวถึงการระมัดระวังรู้จักตัดสินใจ  
อย่างมีเหตุผลของชาวดั ไม่ประมาทในเรื่องความรัก จะทำให้ประสบความสำเร็จในการ  
ดำเนินชีวิต

จากการศึกษาสารัตถะเกี่ยวกับจริยธรรมในเพลงลูกทุ่งภาคใต้ พอที่จะสรุปได้ว่า นักแต่งเพลงลูกทุ่งภาคใต้ ได้สอดแทรกเนื้อหาสาระเกี่ยวกับจริยธรรมไว้หลายด้าน แต่ที่ปรากฏในบทเพลงเด่นชัดก็คือ ความรับผิดชอบ รองลงมาได้แก่ ความกตัญญูทเวที การให้อภัย ความเมตตากรุณา การประหยัด ความอดทน ความขยันหมั่นเพียร การเสียสละ ความซื่อสัตย์ ความสามัคคี และความรอบคอบ

สารัตถะเกี่ยวกับวัฒนธรรมในเพลงลูกทุ่งภาคใต้ตั้งแต่ปี พ.ศ. 2532 - 2541 จะปรากฏสารัตถะอาหารการกิน กล่าวถึง อาหารพื้นบ้าน การใช้ภาษา กล่าวถึง การใช้ภาษาถิ่นใต้และการใช้ภาษาถิ่นใต้ปนกับภาษาไทยมาตรฐาน อารมณ์ กล่าวถึง อารมณ์ขันในลักษณะของตลก นิสัย ตลกภาษา ตลกล้อเลียน และตลกเสียดสีหรือเหน็บแนม ความรัก กล่าวถึง รักระหว่างหนุ่มสาว รักระหว่างสามีภรรยา รักระหว่างบิดามารดาและบุตร รักระหว่างเพื่อนพวักพ้อง และรักชาติ ความเชื่อ กล่าวถึง ความเชื่อเกี่ยวกับโหราศาสตร์ ความเชื่อเกี่ยวกับวิญญาณและสิ่งศักดิ์สิทธิ์ ความเชื่อเกี่ยวกับเครื่องรางของขลัง ความเชื่อเกี่ยวกับลักษณะคน และความเชื่อเกี่ยวกับชาติภพ บาปบุญและกฎแห่งกรรม ประเพณี กล่าวถึง ประเพณีทำบุญเดือนสิบ ประเพณีชักพระ ประเพณีวันฮารีรายอ ประเพณีแต่งงาน ประเพณีการบวช และประเพณีวันสงกรานต์ การละเล่นพื้นบ้าน กล่าวถึง โนรา เพลงบอก หนังตะลุง ลิเกป่า หล่อแห็ง และกาหลอ ค่านิยม กล่าวถึง ค่านิยมในการเลือกคู่ครอง ค่านิยมรักพวักพ้อง ค่านิยมยกย่องผู้มีฐานะ และมีชื่อเสียง ค่านิยมความกตัญญูต่อบุพการี และค่านิยมความสะอาด สบายใ้หู่ จริยธรรม กล่าวถึง ความรับผิดชอบ ความกตัญญูทเวที การให้อภัย ความเมตตากรุณา การประหยัด ความอดทน ความขยันหมั่นเพียร ความเสียสละ ความซื่อสัตย์ ความสามัคคี และความรอบคอบ

จากการศึกษาสารัตถะของเพลงลูกทุ่งภาคใต้ตั้งแต่ปี พ.ศ. 2532 - 2541 จะปรากฏสารัตถะของเพลงสามประเด็นใหญ่ คือ การรายงานข่าวและเหตุการณ์ สภาพความเป็นอยู่ และวัฒนธรรม พอที่จะสรุปผลการศึกษาดังนี้ บทเพลงลูกทุ่งภาคใต้จะมีสารัตถะเกี่ยวกับวัฒนธรรมทั้งสิ้น โดยนักแต่งเพลงลูกทุ่งภาคใต้พยายามนำเสนอและถ่ายทอดรูปลักษณะของอาหารการกิน การใช้ภาษา อารมณ์ขัน ความรัก ความเชื่อ ประเพณี การละเล่นพื้นบ้าน ค่านิยม และจริยธรรม ซึ่งเป็นวัฒนธรรมที่แสดงความเป็นท้องถิ่นภาคใต้อย่างชัดเจน เพื่อให้ประชาชนทราบและช่วยกันอนุรักษ์วัฒนธรรมเหล่านี้ รองลงมาก็เป็นสารัตถะเกี่ยวกับสภาพความเป็นอยู่ จะนำเสนอสภาพชีวิตชนบท สถานที่ อาชีพ และปัญหาสังคม เพื่อเรียกร้อง

ความสนใจขอความเห็นใจ เพื่อให้ประชาชนได้ทราบข้อเท็จจริงและร่วมมือป้องกันและแก้ไขปัญหา ส่วนสาระณะเกี่ยวกับการรายงานข่าวและเหตุการณ์จะนำเสนอเรื่องราวเหตุการณ์ต่าง ๆ และความเป็นไปในวงการเพลงที่เกิดขึ้นในวิถีชีวิตของชาวใต้ เพื่อจะได้มีความรู้ ความเข้าใจ ทันท่วงทีและเหตุการณ์ให้ได้มากที่สุด





## บทที่ 4

### รูปแบบและภาษาของเพลงลูกทุ่งภาคใต้

การวิเคราะห์ความเป็นท้องถิ่นในเพลงลูกทุ่งภาคใต้ ในประเด็นการศึกษารูปแบบ และภาษาของเพลงลูกทุ่งภาคใต้นั้น ผู้วิจัยได้กำหนดแนวในการศึกษาไว้เฉพาะส่วนที่เห็นว่าเป็นเอกลักษณ์หรือลักษณะเฉพาะในด้านรูปแบบและภาษาที่แสดงความเป็นท้องถิ่นภาคใต้ ซึ่งทำให้เพลงน่าสนใจและประทับใจผู้ฟัง ดังนี้

#### 1. รูปแบบ

เดิมการแต่งเพลงลูกทุ่งภาคใต้นิยมแต่งเป็นบทร้อยกรองตามรูปแบบของเพลงพื้นบ้านหรือบทร้อยกรองพื้นบ้านภาคใต้ เช่น กลอนโนรา กลอนหนังตะลุง กลอนเพลงบอก เป็นต้น มีการจัดถ้อยคำให้สัมผัสคล้องจองกัน มีทั้งสัมผัสนอกและสัมผัสใน เพื่อความราบรื่นและต่อเนื่องของถ้อยคำ เมื่อสังคมเจริญขึ้น การสื่อสารและการคมนาคมเป็นไปอย่างฉับไวและรวดเร็ว สังคมก็รับเอาวัฒนธรรมใหม่เข้ามาปรับใช้เพื่อให้ทันต่อความเปลี่ยนแปลงที่มีอยู่ตลอดเวลา ข้อกำหนดกฎเกณฑ์ต่าง ๆ ก็เริ่มคลี่คลายสู่ความเป็นอิสระมากขึ้น ประกอบกับนักแต่งเพลงลูกทุ่งภาคใต้เป็นผู้ที่เกิดและอาศัยอยู่ในท้องถิ่นภาคใต้หรือเป็นศิลปินพื้นบ้าน ซึ่งมีความรู้เกี่ยวกับบทร้อยกรองไทยและบทร้อยกรองพื้นบ้านภาคใต้เป็นอย่างดี ทำให้เพลงลูกทุ่งภาคใต้มีรูปลักษณะที่หลากหลาย

อย่างไรก็ตาม จากการศึกษาค้นคว้ารูปแบบของเพลงลูกทุ่งภาคใต้ตั้งแต่ปี พ.ศ. 2532 - 2541 มีรูปแบบหลากหลายคงไว้ซึ่งความเป็นท้องถิ่นภาคใต้ และทำให้เพลงมีความโดดเด่นและประทับใจ ซึ่งสามารถวิเคราะห์ชั้นลักษณะและท่วงทำนองลีลาได้ดังต่อไปนี้

1.1 **ชั้นลักษณะกาพย์กลอนไทย** หมายถึง การจัดถ้อยคำเนื้อร้องของเพลงลูกทุ่งภาคใต้ตามชั้นลักษณะแบบแผนของบทร้อยกรองไทย จากการศึกษาค้นคว้ามีการใช้ชั้นลักษณะกาพย์กลอนไทยและท่วงทำนองลีลาดังนี้

1.1.1 **กาพย์ยานี 11** เป็นชั้นลักษณะกาพย์กลอนไทย ซึ่งนิยมใช้มากในวรรณกรรมลายลักษณ์ของภาคใต้ ภาษาถิ่นใต้เรียกว่า ยานี มีโครงสร้างคือวรรคหน้ามี 5 คำ วรรคหลังมี 6 คำ รวมเป็นหนึ่งบาท 2 บาท รวมเป็น 1 บท คำสุดท้ายของวรรคที่ 2

ส่งสัมผัสกับคำสุดท้ายของวรรคที่ 3 คำสุดท้ายของวรรคที่ 4 ส่งสัมผัสระหว่างบทกับคำสุดท้ายของวรรคที่ 2 ของบทต่อไป ตามรูปแบบฉันทลักษณ์ดังนี้

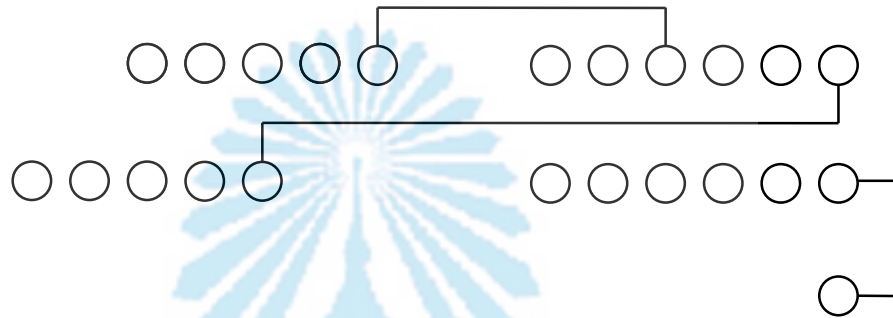

กาพย์ยานี 11 มีท่วงทำนองลีลาราบรื่น ใช้บรรยายเหตุการณ์ทั่วไป

เพลงลูกทุ่งภาคใต้ที่ใช้กาพย์ยานี 11 เช่น

ม.เมียแม่นมีมาก	จะยุ่งยากมากเหลือหลาย
ลูกหลานมีมากมาย	ดูตลายหน้าเหมือนใคร
เมียนั้นถึงเมียนี่	ต่างถือดีเอาแต่ใจ
ไม่มีใครยอมใคร	ปวดหัวใจปัญหา มี ...
	(ม.เมียมีมาก : ปฐมพร ไพฑูรย์)
แฟนผมคิดนอกใจ	หนีไปกับคนเป็นเพื่อน
มาอาศัยบนเรือน	แย่งแฟนเพื่อนได้ลงคอ
เหมือนงูเห่าชาวนา	เหมือนตามีดเดินลงท่อ
พรหมลิขิตนี้หนอ	หันเหรวนเร้วารอน ...
	(กินข้าวเค้าน้ำตา : ฉัตรชัย มงคลทอง)

**1.1.2 กลอนตลาด** เป็นกลอนผสมหรือกลอนคณะไม่มีการกำหนดคำตายตัวเหมือนกลอนแปด มีโครงสร้างคือ บทหนึ่งมี 4 วรรค วรรคละ 7-9 คำ คำสุดท้ายของวรรคหน้าทุกวรรคสัมผัสกับคำที่ 2, 3, 4, 5 หรือ 6 ของวรรคหลัง คำสุดท้ายของวรรคที่ 2

ส่งสัมผัสกับคำสุดท้ายของวรรคที่ 3 และคำสุดท้ายของวรรคที่ 4 ส่งสัมผัสระหว่างบทกับคำสุดท้ายของวรรคที่ 2 ของบทต่อไปตามรูปแบบฉันทลักษณ์ ดังนี้

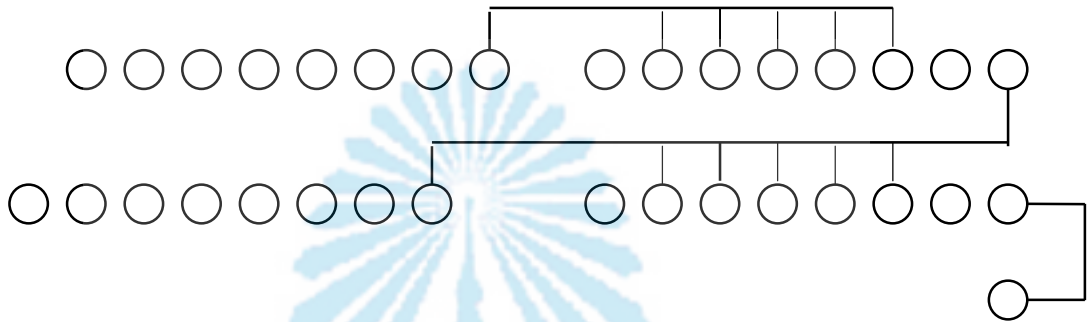

กลอนตลาด มีท่วงทำนองลีลาราบเรียบ ใช้บรรยายเหตุการณ์ทั่วไป การแสดงความรู้สึกเป็นห่วงและใช้เพื่ออบรมสั่งสอนตักเตือน

เพลงลูกทุ่งภาคใต้ที่ใช้กลอนตลาด เช่น

พระคุณพ่อสำคัญท่านคือพ่อ	เป็นผู้ก่อไม่ได้เกียดคิดเลียงหนี
พ่อเป็นช่างเท่าหน้าว่าอีกที	หากไม่มีเท่าหน้าจะว่าไง
เปรียบเป็นรถเปรียบพ่อเหมือนล้อหน้า	ช่วยนำพาล้อหลังไปทางไหน
ถ้าถอยหลังพ่อต้องปล่อยถอยตามไป	ถึงอย่างไรสองล้อก็พอกัน ...

(พ่อ : โรม ศรีธรรมราช)

ส่งจดหมายให้แม่ที่แก่มาก	แสนลำบากอยู่นาน่าสงสาร
ลูกจากมาใช้ว่าจะหนึ่งงาน	หรือเกียดจรั้นทำนาอาชีพเรา
เพราะดินแห้งแต่กระแจะทุกหย่อมหญ้า	ทั้งข้าวปลาตายยับสุดอับเฉา
เลี้ยงชีวิตเข้ากรุงมุงบรเทา	ทิ้งเรือนเหี่ยวเพื่อมาหาเงินทอง ...

(ห่วงแม่ : คม เมืองนคร)

1.2 ฉันทลักษณ์กาพย์กลอนพื้นบ้าน หมายถึง การจัดถ้อยคำเนื้อร้องของเพลงลูกทุ่งภาคใต้ตามฉันทลักษณ์แบบแผนของบทหรือกรองพื้นบ้านภาคใต้ ที่เป็นฉันทลักษณ์เฉพาะของ

วรรณกรรมถิ่นใต้ จากการศึกษพบว่ามีการใช้ฉันทลักษณ์กาพย์กลอนพื้นบ้านและท่วงทำนองลีลา ดังนี้

1.2.1 กลอนสามห้า อุดม หนูทอง ได้กล่าวไว้ว่า “กลอนสามห้าเป็นคำ ประพันธ์และทำนองการร้องกลอนแบบหนึ่งนิยมใช้ในบทชมโฉม พรรณนาความงามและบทสังวาส ของหนังตะลุงเป็นพื้น”<sup>1</sup> มีโครงสร้างคือ บทหนึ่งมี 4 วรรค วรรคละ 8 คำ แบ่งจังหวะคำในแต่ละวรรคเป็นสามคำและห้าคำ ตามรูปแบบฉันทลักษณ์ดังนี้

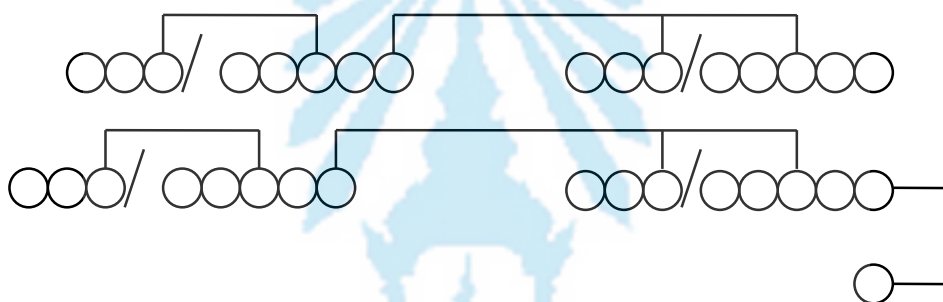

กลอนสามห้า มีท่วงทำนองลีลากระชับ ชวนหรรษา ใช้พรรณนาความงาม ความรู้สึก และการรำพึงรำพัน

เพลงลูกทุ่งภาคใต้ที่ใช้กลอนสามห้า เช่น

สาวแม่หม้าย ลำบากกายหนักหนา

ใจแห่งหาย เกิดมาไร้คู่นอน

วาสนา เพราะเกิดมามีกรรม

รู้ว่าน้อง แอบนอนร้องทุกคืน

เวทนา วาสนาแม่หล่อน

มีแต่หมอน เป็นเพื่อนนอนทุกคืน

ข้าแค่ไหน ต้องจำใจหนี

สุดกลักรู้ใจ แสนปวดร้าวหนาวใจ ...

(รักแม่หม้าย : ฉัตรชัย มงคลทอง)

สาวลูกทุ่ง มาอยู่กรุงผิวเกลี้ยง

เธออยากดัง มีฝรั่งเดินควง

พร้อมน้ำเสียง เป็นสำเนียงเมืองหลวง

นี่เป็นห่วง กลัวถูกล้วงตับไต

<sup>1</sup>อุดม หนูทอง. “กลอนสามห้า,” ใน สารานุกรมวัฒนธรรมภาคใต้ พ.ศ. 2529 เล่ม 1. หน้า 76.

เป็นคู่คู่ มองดูเหมือนแพชั่น      สาวทุกวัน เขาช่างทันสมัย  
พูดอังกฤษ เสียงฟุตฟิตไฟไฟ      ยูเลิฟไอ หรือว่าไอเลิฟยู ...  
(สาวทุ่งในกรุงเทพฯ : ฉัตรชัย มงคลทอง)

สาววัยรุ่น นะแม่คุณฟังพี่      เป็นสตรี จะเสียทีเสียสาว  
คบเพื่อนชาย จงจำไว้ทุกคราว      อย่าให้ฉาว อันเรื่องควาโลก็ย  
ชายทุกวัน มีเซ็กซี่โชว์ฟอร์ม      ไปสมยอม จะเสียรหมดศรี  
พ่อแม่หวัง เขาตั้งใจให้ดี      จะเสียที แล้วไม่มีคนมอง ...  
(วัยรุ่นน่ารัก : ฉัตรชัย มงคลทอง)

1.2.2 กลอนสี่ เป็นฉันทลักษณ์ที่นิยมใช้ในหมู่โนรา มีโครงสร้างคือ หนึ่งบาทมีสองบาท หนึ่งบาทมี 2 วรรค วรรคละ 4 คำ คำสุดท้ายของวรรคแรกส่งสัมผัสกับคำที่ 2 ของวรรคที่ 2 คำสุดท้ายของวรรคที่ 2 ส่งสัมผัสกับคำสุดท้ายของวรรคที่ 3 และคำสุดท้ายของวรรคที่ 4 ส่งสัมผัสระหว่างบาทกับคำสุดท้ายของวรรคที่ 2 ของบทต่อไป ตามรูปแบบฉันทลักษณ์ดังนี้

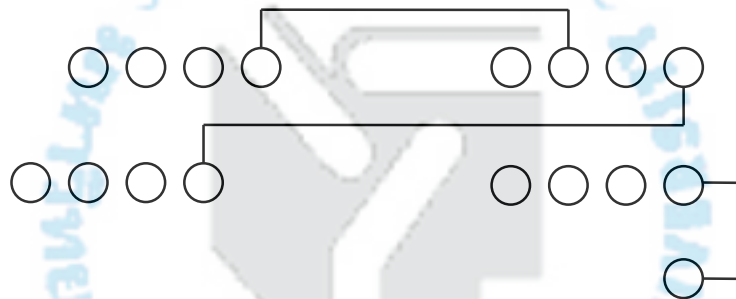

กลอนสี่ มีท่วงทำนองลีลาสนุกสนาน รื่นเริง ยินดี เสียใจ ใช้เพื่อชมความงามของธรรมชาติผู้หญิง อบรมสั่งสอน บรรยายความรู้สึกเศร้าโศก ความรัก และการคิดคำนึงเกี่ยวกับพฤติกรรม

เพลงลูกทุ่งภาคใต้ที่ใช้กลอนสี่ เช่น

หนมบ้าพี่ชอบ  
หนมพองก็ได้

ทอดกรอบไว้ให้  
หนมลากะมี

พระธาตุยอดทอง  
คนรวยมากมี

ช่วยคุ้มครองพี  
น้องไม่สนใจ ...

(จดหมายจากปากพ่อง : นิตยา นภาพร)

ถามหน่อยได้ไหม  
นุ้ยจากบ้านทุ่ง  
นุ้ยมาทำงาน  
หากนุ้ยทุกซี้ใจ

อย่าอายคุณลุง  
มาอยู่กรุงกับใคร  
พักบ้านผู้ใด  
ส่งไปกับลุง ...

(เจอสาวนุ้ยในกรุง : สาลิกา กิ่งทอง)

ตีห้าหัวรุ่ง  
แกงต๋อใส่พริก  
แบกไถจูงควาย  
อนาถจริงหนอ

ยกขึ้นหุงข้าว  
แกงเลี้ยงลอกอ  
มิได้ร้อ  
ชีวิตชาวนา ...

(ย้ายหนุ่มลูกทุ่ง : เทพบุตร ราชธานี)

1.2.3 กลอนหก เป็นฉันทลักษณ์ที่ใช้ในการเล่นโนรา มีโครงสร้างคือ หนึ่งบท มี 4 วรรค วรรคละ 6 คำ คำสุดท้ายของวรรคหน้าทุกวรรคส่งสัมผัสกับคำที่ 2 หรือ 4 ของวรรคหลัง คำสุดท้ายของวรรคที่ 2 ส่งสัมผัสกับคำสุดท้ายของวรรคที่ 3 และคำสุดท้ายของวรรคที่ 4 ส่งสัมผัสระหว่างบทกับคำสุดท้ายของวรรคที่ 2 ของบทต่อไป ตามรูปแบบฉันทลักษณ์ดังนี้

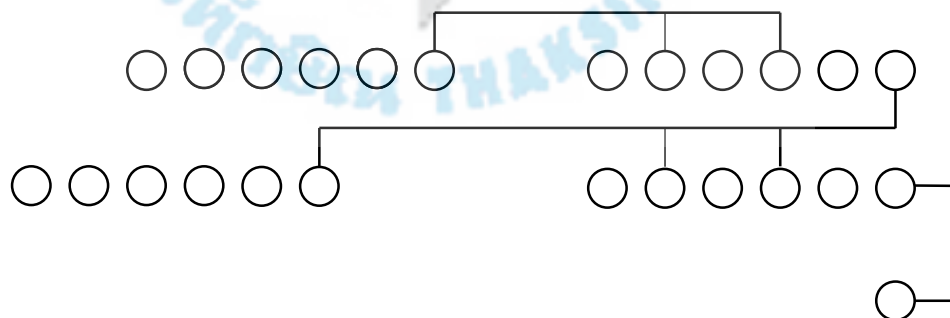

กลอนหก มีท่วงทำนองลีลาแข็ง หนักแน่น ใช้พรรณนาความรู้สึก ลักษณะคนและ  
 ตักเตือนเกี่ยวกับความประพฤติ

เพลงลูกทุ่งภาคใต้ที่ใช้กลอนหก เช่น

เป็นชายต้องบวชให้แม่	รักแท้คือแม่เพื่อนหนา
ยึดมั่นกตัญญูตา	เหนือกว่าคุณแม่ไม่มี
ลูกชายแม่หมายให้บวช	หวังอวดผ้าเหลืองเรื่องศรี
แม่หวังตั้งใจให้ดี	คราวนี้ต้องบวชแทนคุณ ...

(บวชให้แม่ : ฉัตรชัย มงคลทอง)

ตาเศร้ามักเข้าใจผิด	อย่าคิดว่าคนขี้เหงา
ตาเหล่มองแก้ไขไม่เบา	มองเราไม่เคยประสาน
ตาเหลือกอย่าเลือกมาดวง	ตามดวงมักเป็นขอทาน
ตาถ้อยยังไม่ได้การ	มักผลาญสมบัติเงินตรา ...

(วิถีเลือกชาย : ทัดดาว บุตรนาคร)

**1.2.4 กลอนเพลงบอก** เป็นฉันทลักษณ์ของกลอนซึ่งเป็นเพลงพื้นบ้านภาคใต้ มี  
 โครงสร้างคือ หนึ่งบทมี 8 วรรค วรรคละ 4-6 คำ สามารถยืดหยุ่นได้ทั้งจำนวนคำ การส่ง  
 สัมผัสและจำนวนวรรค ตามรูปแบบฉันทลักษณ์ดังนี้

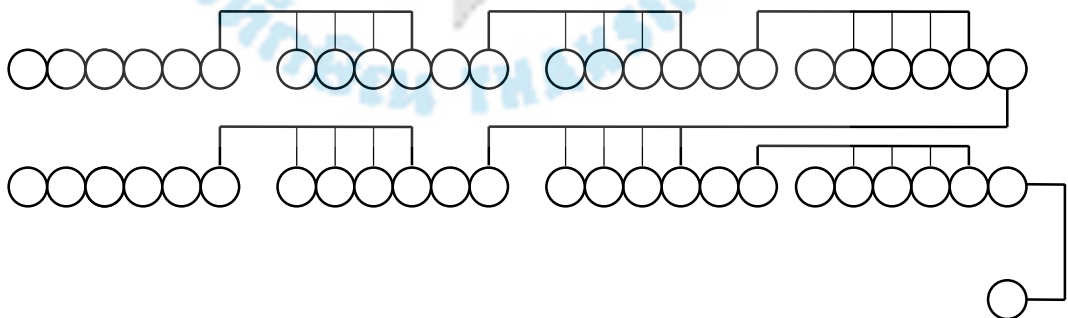

กลอนเพลงบอก มีท่วงทำนองลีลาครึกครื้น สนุกสนาน ใช้เพื่อบอกกล่าวเรื่องราวข่าวสารต่าง ๆ และเพื่อสวดศิริมเชยบุคคล

เพลงลูกทุ่งภาคใต้ที่ใช้กลอนเพลงบอก เช่น

มาฟังเพลงบอกของน้องฉัตรชัย	ยุคที่ไหวไหร่น้ำมันแพง
ทั้งข้าวแกงขึ้นราคา คนจนกะหน้าดำ	
มองชาวนาแล้วพาสร้อยเศร้า	ปีนี้อดเล่าไม่มีน้ำ
ฝนตกพำแล้วเจียบหาย ที่ไถกันไว้กะเสี่ย ...	

(เพลงบอกฉัตรชัย : ฉัตรชัย มงคลทอง)

### 1.3 ฉันทลักษณ์กาพย์กลอนที่ปรับเปลี่ยนจากกาพย์กลอนไทยและกาพย์กลอนพื้นบ้าน

**บ้าน** เดิมฉันทลักษณ์เพลงลูกทุ่งภาคใต้เป็นกาพย์กลอนไทยและกาพย์กลอนพื้นบ้าน ต่อมานักแต่งเพลงลูกทุ่งภาคใต้ได้นำฉันทลักษณ์ดังกล่าวมาปรับเปลี่ยนเป็นฉันทลักษณ์รูปแบบใหม่ขึ้นมามากมาย ซึ่งคงความเป็นกาพย์กลอนไทยและกาพย์กลอนพื้นบ้านไว้ด้วยสัมผัส จากการศึกษาคพบว่ามีการใช้ฉันทลักษณ์กาพย์กลอนที่ปรับเปลี่ยนจากกาพย์กลอนไทยและกาพย์กลอนพื้นบ้านและท่วงทำนองลีลาดังนี้

**1.3.1 คล้ายกาพย์ยานี** เป็นการรับเอารูปแบบฉันทลักษณ์ของกาพย์ยานีมาปรับใช้ มีโครงสร้างคือวรรคหน้ามี 5 หรือ 6 คำ วรรคหลังมี 6 หรือ 7 คำ ลักษณะการส่งสัมผัสส่วนใหญ่ตรงกับกาพย์ยานี มีพลาตตำแหน่งไปบ้างเล็กน้อย ตามรูปแบบฉันทลักษณ์ดังนี้

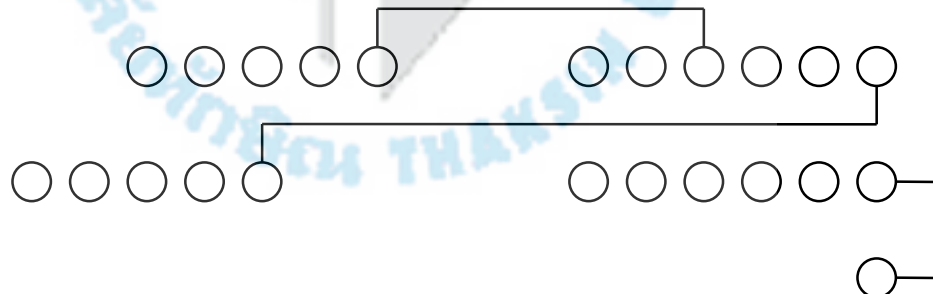

ฉันทลักษณ์คล้ายกาพย์ยานี มีท่วงทำนองลีลาเนิบช้า นิ่มนวล เรียบง่าย ใช้เพื่อบรรยายความรู้สึก ความคิดคำนึงเกี่ยวกับการกระทำ



เพลงลูกทุ่งภาคใต้ที่คล้ายกาพย์ยานี เช่น

อาชีพนั้นมีช่างแปลก	นั่งรอแขกมาชมโฉม
ถูกตราน้ำว่านางโลม	พลีร่างยอมแลกเงินตรา
พี่ไม่มองน้องก็เกลียด	เพื่อนหยามเหยียดว่าต่ำช้า
ผิวทิ้งขว้างร้างแรมรา	จึงบากหน้ามาขายตัว ...

(น้ำตานางโลม : สุดรัก อักษรทอง)

หมอนข้างต่างทรวงสาว	หนุ่มอย่างเราไร้คนอุ้มชู
หนาวจนขนลุกชู	ขาดคู่ชีวิตอาศัยฝัน
เข้าเข้าลุกขึ้นจากนอน	ก้มดูหมอนคู่นอนกัน
เจ้าคือคู่ชีวิต	กอดนอนนั้นไว้มารยา ...

(หมอนข้าง : สาลิกา กิ่งทอง)

นอกจากนี้ก็มีกัณนำเอากลอนดอกสร้อยมาปรับใช้ประสมกับกาพย์ยานี โดยวรรคแรกของแต่ละบทเป็นกลอนดอกสร้อย เช่น

ตุ๊กเอ๋ยตุ๊กตา	อยากรู้ว่าตุ๊กตาอยู่ไหน
ผิวขาวผมหยาวเคลือบไพล่	แก้มมีไผ่ใครพบบอกที่
ตุ๊กเอ๋ยตุ๊กตา	ลืมสัญญาจึงมาหน่ายหนี
รักแรกแรกรักของพี่	ตุ๊กคนดีนี้ชี้ทำปวดใจ

(ตุ๊กตาอยู่ไหน : สุดรัก อักษรทอง)

**1.3.2 คล้ายกลอนตลาด** เป็นการนำเอารูปแบบฉันทลักษณ์กลอนตลาดมาปรับใช้มีโครงสร้างคือ วรรคหน้ามีคำ 4-8 คำ วรรคหลังมีคำ 5-11 คำ คำสุดท้ายของวรรคหน้าส่งสัมผัสกับคำที่ 2 หรือ 3 หรือ 4 หรือ 5 หรือ 6 ของวรรคหลังคำสุดท้ายของวรรคที่ 2 ส่งสัมผัสกับคำสุดท้ายของวรรคที่ 3 และคำสุดท้ายของวรรคที่ 4 ส่งสัมผัสระหว่างบทกับคำสุดท้ายของวรรคที่ 2 ของบทต่อไป จำนวนคำและการสัมผัสสามารถยืดหยุ่นได้ตามรูปแบบฉันทลักษณ์ดังนี้

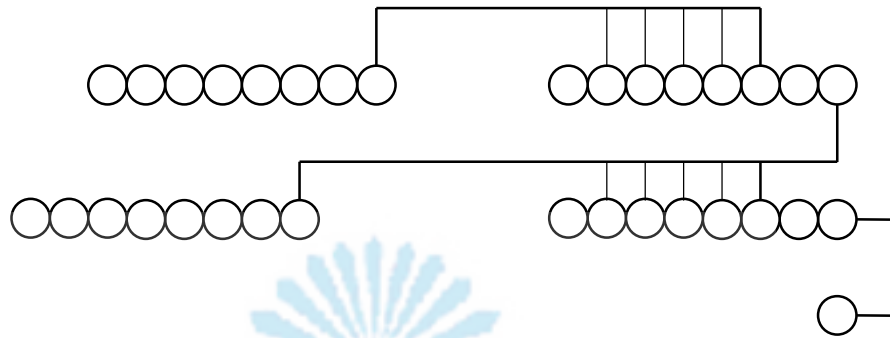

ฉันทลักษณ์คล้ายกลอนตลาด มีท่วงทำนองลีลาเนิบช้าและแข็งกร้าว ใช้ในการบรรยายความรู้สึกเศร้าโศกเสียใจและความโกรธ

เพลงลูกทุ่งภาคใต้ที่คล้ายกลอนตลาด เช่น

สาธิตา กิ่งทอง	แม่ผมต้องตัดห่วงทรวงลูกถวิล
ทุกคนประนามเหยียดหยามหมิ่น	ลูกหลังรินน้ำดาวรอย
จำแม่เลือนราง	คราเมื่อครั้งแม่อยู่เคียงคู่น้อย
รักแม่จี๊ดจางเล็กร้างกร่อย	แม่เลยพลอยร้างราแรมไกล ...

(ชีวิตสาธิตา : สาธิตา กิ่งทอง)

ไปซิไปบอกให้เขารู้	บอกชายชู้ว่าผัวเก่าเธอมา
วันนี้ไม่ต้องมารอท่า	ผัวเก่าเธอมาเดี๋ยวจะฆ่ากันตาย
ไปซิไปบอกพี่น้องเอ๋ย	ทราชมะเขยเมียพี่คนใจง่าย
ผัวไม่อยู่คบชู้ผู้ชาย	มันน่าอับอายเสียจริงเมียจำ ...

(ผัวเก่าเธอมา : พายุ สุริยัน)

รักแม่เอ๋ยรีบมารัก	อย่าช้านักเดี๋ยวรักจะไม่ว่าง
ห้องหัวใจพี่ยกให้กับนาง	เป็นผู้ตกถางหนทางความรัก
รักแม่เอ๋ยรีบมาจอง	เป็นเจ้าของหัวใจไม่มากนัก
แม่พี่จะเคยมีรัก	แต่ถ้าน้องจองสมักรักนั้นก็จงอกงาม ...

(หัวใจจัดสรร : สาธิตา กิ่งทอง)

**1.3.3 คล้ายกลอนหัวเดียว** กลอนหัวเดียว เป็นรูปแบบฉันทลักษณ์ของเพลงพื้นบ้านไทยที่มีการลงสัมผัสเสียงเดียวกันที่วรรคคู่ทุกวรรค เพลงลูกทุ่งภาคใต้มีลักษณะการลงสัมผัสแบบกลอนหัวเดียวหลายเพลง โดยพยายามปรับแปลงให้คำสุดท้ายของแต่ละบาทลงสัมผัสด้วยเสียงเดียวกัน มีโครงสร้างคือ วรรคหน้ามีคำ 5-8 คำ วรรคหลังมีคำ 7-10 คำ คำสุดท้ายของวรรคหน้าสัมผัสกับคำที่ 2 หรือ 3 หรือ 4 หรือ 5 ของวรรคหลัง คำสุดท้ายของบาทที่ 1 สัมผัสกับคำสุดท้ายของบาทที่ 2 และคำสุดท้ายของบาทต่อ ๆ ไปตามรูปแบบฉันทลักษณ์ ดังนี้

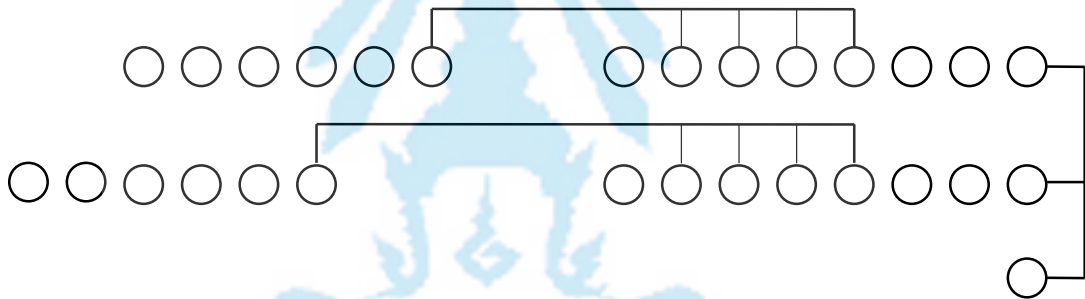

ฉันทลักษณ์คล้ายกลอนหัวเดียว มีท่วงทำนองลีลาสนุกสนาน รื่นเริง ใช้เพื่อบรรยายเกี่ยวกับการกระทำหรือความประพฤติ พร้อมทั้งให้ข้อคิดและข้อเตือนใจควบคู่กันไปด้วย

เพลงลูกทุ่งภาคใต้ที่คล้ายกลอนหัวเดียว เช่น

ตัวผมเป็นชาวเมืองใต้

โชคดีได้ไปกรุงเทพฯ

ขนคิ้วถอนทิ้งเกลี้ยงแผลลิบ

ทาหน้าทาปากทาเล็บ

แหลงกลางไม่ได้เสียให้เหน่อเหน่อ

เจาะสาวนุ่งเดฟแพ่ชั้นมันเพื่อ

ขนคิ้วถอนทิ้งเกลี้ยงแผลลิบ

อัดเซฟจนบานูกู้ซื้อร้านอี่เม่ร่อ ...

(ซื้อร้านอี่เม่ร่อ : สาลิกา กิ่งทอง)

ตื่นขึ้นมาเดินไปหาวงเหล้า  
 ยังก่อนขวดเปิดขวดจนหมดสิ้น  
 คนชื่อมารินไม่ได้กินคำเดียว ...

ทำเป็นเมาเดินเข้าไปริน  
 ยังก่อนขวดเปิดขวดจนหมดสิ้น

(คนใหญ่ในงาน : พายุ สุริยัน)

ทำบุญตักบาตรเท่าไร  
 เทียวเตร่อย่างซูลมุน  
 อเมริกัน เยอรมัน จีน ไทย  
 มีใบร้อยหลายใบคงจะได้ซาลาเม้า ...

ยังไม่สนใจส่วนบุญของเจ้า  
 ต้องการบอกบุญกับความเป็นสาว  
 อเมริกัน เยอรมัน จีน ไทย

(ซาลาเม้า : สาลิกา กิ่งทอง)

คนเราเกิดแก่เจ็บตาย  
 คนท้องเกิดมาที่หลัง  
 สาวไหนท้องไม่มีพ่อ  
 นั่งเศร้าหน้าจอทำพรีอัมแล้ว ...

หมอลอยไม่ได้ก็ต้องตายนั้นแหละเจ้า  
 คำบ้างต่างบ้างเขาก็คนอย่างกะเรา  
 สาวไหนท้องไม่มีพ่อ

(ทำพรีอัมแล้ว : สาลิกา กิ่งทอง)

**1.3.4 คล้ายกลอนสี่และกลอนหก** เป็นการนำเอารูปแบบฉันทลักษณ์ของกลอนสี่และกลอนหกมาปรับใช้ด้วยกัน มีโครงสร้าง คือ วรรคหน้ามีคำ 2-6 คำ วรรคหลังมี 5-8 คำ คำสุดท้ายของวรรคที่ 1 ส่งสัมผัสกับคำที่ 1 หรือ 2 หรือ 3 หรือ 4 ของวรรคที่ 2 คำสุดท้ายของวรรคที่ 2 ส่งสัมผัสกับคำสุดท้ายของวรรคที่ 3 และคำสุดท้ายของวรรคที่ 4 ส่งสัมผัสระหว่างบทกับคำสุดท้ายของวรรคที่ 2 ของบทต่อไปจำนวนคำและการส่งสัมผัสสามารถยืดหยุ่นได้ตามรูปแบบฉันทลักษณ์ ดังนี้

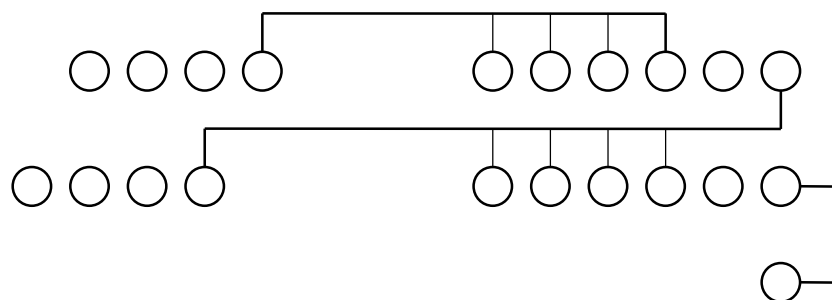

ฉันทลักษณ์คล้ายกลอนสี่และกลอนหก มีท่วงทำนองลีลาคึกคัก กระชับ เร้า  
อารมณ์ ตื่นเต้น ใช้บรรยายความรู้สึก ความรัก การชมความงามของหญิงสาวและชมธรรมชาติ

เพลงลูกทุ่งภาคใต้ที่คล้ายกลอนสี่และกลอนหก เช่น

ควายเอ๋ย	เขาซื้อเจ้าไปทำงาน
เจ้าใช้แรงกายเป็นทาน	ชาวบ้านไม่อดข้าวปลา
อาหารเจ้าชอบ	เขาตอบกตัญญูตา
เพียงหาฟางหญ้า	เขาพาเจ้าไปผูกกิน ...

(คนที่เลวกว่าควาย : สาลิกา กิ่งทอง)

ใจหาย	พี่ไปอยู่ในเมืองฟ้า
พี่ให้สัญญา	บอกว่าให้น้องคอยรอ
พี่จากน้องไป	ทำงานอยู่ในก.ท.
นี่ก็ห้าปีแล้วหนอ	จ.ม.พี่ก็ไม่มี ...

(ชุมทางทุ่งสงเศร้า : สิริรักษ์ รัตนมุกดา)

คนเมืองคอน	หัวใจแน่นอนถึงเป็นบ้านป่า
ไม่มีโรคมารยา	มีแต่ก็เพียงน้ำใจ
เป็กรู่ม่งมาเถิดเจ้า	บ้านเราก็ไม่อายใคร
หวนคืนเมืองใต้	กลับมาวันใดพี่ช่วยปลอบขวัญ ...

(คนเมืองคอน : วิเชียร เจริญชัย)

นั่นลูกสาวใคร	ทำไมถึงสวยอย่างนี้
ถ้ามองอีกที	สวยจึ้งสวยดั่งนางฟ้า
พี่หนุ่มบ้านไกล	อยากฝากใจให้กานดา
แต่ไม่รู้ว่	บอกรักขวัญตาอย่างไร ...

(ลูกสาวใคร : ฉัตรชัย มงคลทอง)

1.3.5 คล้ายกลอนทอย อุดม หนูทอง ได้กล่าวไว้ว่า “กลอนทอยหรือกลอนคู่ เป็นรูปแบบหนึ่งของกลอนโนรา”<sup>1</sup> เพลงลูกทุ่งภาคใต้รับเอาอิทธิพลของกลอนทอยมาปรับเปลี่ยน มีโครงสร้างคือ กลอนทอยวรรคหน้ามี 6 คำ วรรคหลังมีการจัดวางคำเป็น 2 ส่วน คือ 3 และ 5 คำ คำสุดท้ายของวรรคหน้าสัมผัสกับคำที่ 3 ของวรรคหลัง คำสุดท้ายของและบาทสัมผัสต่อเนื่องกันไป ตามรูปแบบฉันทลักษณ์ดังนี้

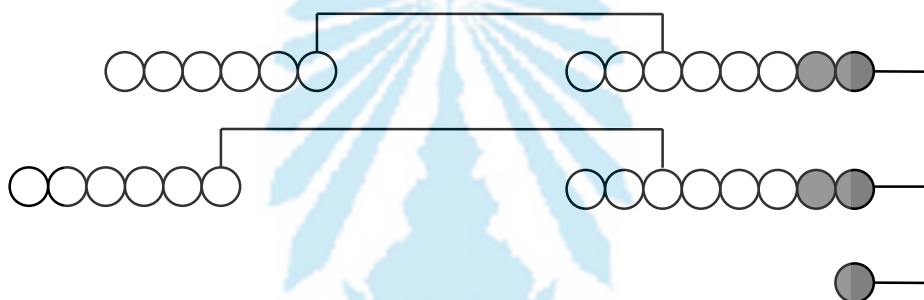

ส่วนเพลงลูกทุ่งภาคใต้มีการจัดวางคำวรรคหลังเป็น 2 ส่วน คือ 4 และ 4 คำ คำสุดท้ายของวรรคหน้าสัมผัสกับคำที่ 4 ของวรรคหลังตามรูปแบบฉันทลักษณ์ดังนี้

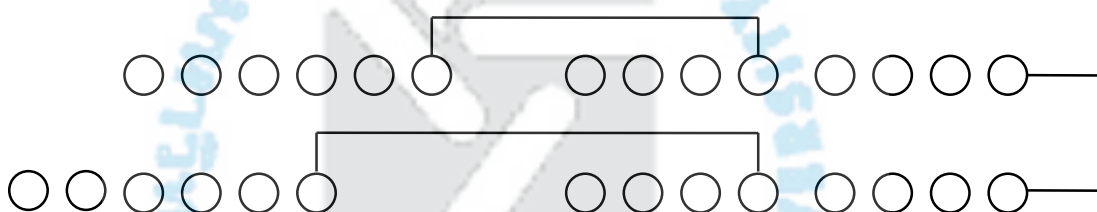

ฉันทลักษณ์คล้ายกลอนทอยมีที่วงทำนองหนักแน่นและกระชับ ใช้บรรยายเหตุการณ์และพรรณนาเรื่องราวต่าง ๆ

เพลงลูกทุ่งภาคใต้ที่คล้ายกลอนทอย เช่น

<sup>1</sup>อุดม หนูทอง. “กลอนทอย,” ใน สารานุกรมวัฒนธรรมภาคใต้ พ.ศ. 2529 เล่ม 1. หน้า 75.

หนุ่มเอ๋ยหนุ่มเมืองนคร  
ทราบข่าวว่าแม่บังอร

ต้องเฝ้าอาวรณ์ หวังเห็ดหวังเห็ด  
อยู่เมืองนคร บ้านเกิดบ้านเกิด ...  
(แสนหวังเห็ด : สาลิกา กิ่งทอง)

นอกจากฉันทลักษณ์ที่กล่าวมาแล้วยังมีฉันทลักษณ์บางลักษณะที่แตกต่างออกไปเป็นพิเศษ แต่คงความเป็นกาพย์กลอนไทยคือสัมผัส มีโครงสร้างคือ วรรคแรกของเพลงแต่ละท่อนมีคำ 2 คำ วรรคหน้าของบาทที่ 2 มีคำ 12 คำ วรรคหลังของทุกบาทมี 8 คำ คำสุดท้ายของวรรคหน้าทุกวรรคสัมผัสกับคำที่ 4 ของวรรคหลังทุกวรรค คำสุดท้ายของวรรคหลังของบาทที่ 1 สัมผัสกับคำสุดท้ายของวรรคหน้าบาทที่ 2 และคำสุดท้ายของวรรคสุดท้ายของแต่ละท่อนสัมผัสกับคำสุดท้ายของวรรคหลังในบาทแรกของท่อนต่อไป ตามรูปแบบฉันทลักษณ์ดังนี้

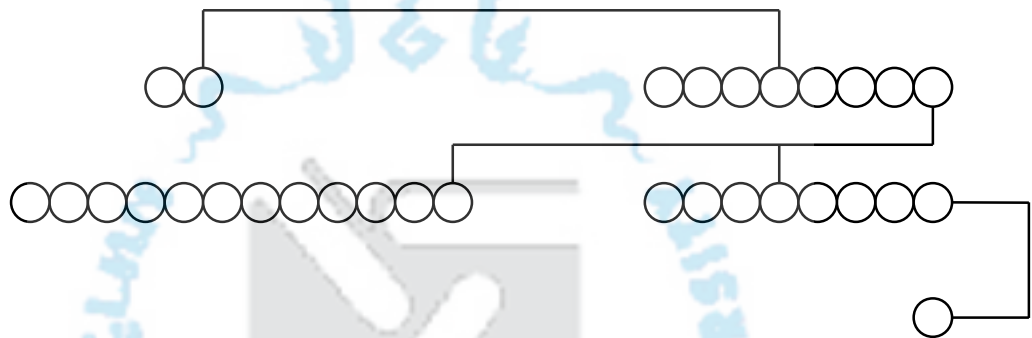

ฉันทลักษณ์ลักษณะนี้ มีท่วงทำนองลีลาเนิบช้า นุ่มนวล ใช้บรรยายความรู้สึกโศกเศร้า เสียใจ และการวิงวอนขอความเห็นใจ เช่น

แต่ตัวจำ เห็นใจเถิดหนาแต่ตัวของพี่  
พี่หลงรักแต่มานานทุกวันคิดถึงคนดีแต่ไม่ปรานีพี่บ้างหรือไร  
แต่ตัวเอ๋ย ก่อนนี้พี่เคยมีน้องอยู่ใกล้  
เดี๋ยวนี้แต่จากไปไกลทิ้งพี่ให้โศกอาลัย แต่ไปอยู่ไหนไม่ห่วงพี่เลย ...

(แต่ตัวจำ : สาลิกา กิ่งทอง)

จากการวิเคราะห์รูปแบบของเพลงลูกทุ่งภาคใต้ตั้งแต่ปี พ.ศ. 2532 - 2541 พบที่จะสรุปได้ว่า มีรูปแบบฉันทลักษณ์สามกลุ่มคือ ฉันทลักษณ์กาพย์กลอนไทยมีการใช้คำตามฉันทลักษณ์แบบแผนของบทร้อยกรองไทยสองรูปแบบคือ กาพย์ยานี 11 และกลอนภาคใต้ซึ่งรูปแบบคือ กลอนสามห้า กลอนสี่ กลอนหก และกลอนเพลงบอก และฉันทลักษณ์กาพย์กลอนที่ปรับเปลี่ยนจากกาพย์กลอนไทยและกาพย์กลอนพื้นบ้านมีการใช้คำหรือฉันทลักษณ์ที่แปลกแตกต่างไปจากรูปแบบของบทร้อยกรองที่คนทั่วไปยอมรับว่าเป็นแบบแผนของการประพันธ์ไทยแต่คงไว้ซึ่งการส่งสัมผัสตามแนวโน้มในการประพันธ์ของไทยและการจัดคำอย่างมีระเบียบ สามารถนำเสนอฉันทลักษณ์ในรูปแบบผังได้ 5 รูปแบบคือ คล้ายกาพย์ยานี คล้ายกลอนตลาด คล้ายกลอนหัวเดียว คล้ายกลอนสี่และกลอนหก และคล้ายกลอนทอย จึงกล่าวโดยสรุปได้ว่านักแต่งเพลงลูกทุ่งภาคใต้เป็นทั้งผู้อนุรักษ์และพัฒนาแบบแผนร้อยกรองของไทยและเป็นผู้ที่ใช้ภูมิปัญญาสร้างสรรค์ความรู้ใหม่ สร้างสรรค์งานเพลงลูกทุ่งภาคใต้ได้อย่างประณีตงดงาม

## 2. ภาษา

ภาษาเป็นวัฒนธรรมที่มนุษย์สร้างสรรค์ขึ้นเพื่อใช้ในการสื่อสารของคนในสังคม เป็นผลิตผลและเอกลักษณ์ของแต่ละสังคม จากการศึกษาวเคราะห์เพลงลูกทุ่งภาคใต้ตั้งแต่ปี พ.ศ. 2532 - 2541 ปรากฏว่าเพลงลูกทุ่งภาคใต้มีการใช้ภาษาสองภาษาคือ ภาษาไทยมาตรฐานหรือภาษาไทยกลาง และภาษาไทยถิ่นใต้ ซึ่งผู้วิจัยจะวิเคราะห์เฉพาะส่วนที่เป็นภาษาไทยถิ่นใต้เท่านั้น เพราะเป็นส่วนที่แสดงความเป็นท้องถิ่นของภาคใต้ โดยจะวิเคราะห์ในประเด็นต่อไปนี้

### 2.1 การใช้ถ้อยคำหรือคำภาษาถิ่นใต้

พจนานุกรมภาษาถิ่นใต้ พุทธศักราช 2525 ได้กล่าวถึงคำภาษาถิ่นใต้ว่ามี 2 ลักษณะ คือ “เป็นคำภาษาถิ่นใต้แท้ๆ พวกหนึ่ง และคำที่ใช้ร่วมกันกับภาษาไทยมาตรฐาน (ภาษาถิ่นกรุงเทพฯ) แต่ออกเสียงต่างกันหรือไม่ก็มีความหมายผิดเพี้ยนกันอีกพวกหนึ่ง”<sup>1</sup>

<sup>1</sup>สถาบันทักษิณคดีศึกษา มหาวิทยาลัยศรีนครินทรวิโรฒ. “คำชี้แจงในการจัดทำและวิธีใช้พจนานุกรมภาษาถิ่นใต้,” ใน พจนานุกรมภาษาถิ่นใต้ พุทธศักราช 2525. 2530.



นักแต่งเพลงลูกทุ่งภาคใต้ได้นำคำภาษาถิ่นใต้มาใช้ในเพลงลูกทุ่งภาคใต้ เพื่อสร้างความรู้ สึกเป็นกันเองและความประทับใจแก่ผู้ฟัง และรับเอาคำภาษาถิ่นใต้ที่ปรากฏในเพลงไปใช้ ตลอด จนต้องการประกาศให้รู้ว่างานเพลงนั้น ๆ เป็นสมบัติของชาวใต้ ถือเป็นการอนุรักษ์วัฒนธรรม

ภาษาที่ได้ผลดีแนวทางหนึ่ง เนื่องจากสามารถบ่งบอกความรู้สึกนึกคิด ชีวิตวัฒนธรรม เอกลักษณะของผู้คน และที่มาของวัฒนธรรมทางภาษา การใช้ถ้อยคำหรือคำภาษาถิ่นใต้ที่ศึกษาใน งานวิจัยนี้ ผู้วิจัยจะหยิบยกมาเฉพาะคำที่ปรากฏในเนื้อเพลงลูกทุ่งภาคใต้ตั้งแต่ปี พ.ศ. 2532 - 2541 โดยจะศึกษาวิเคราะห์ดังนี้

**2.1.1 ศัพท์ท้องถิ่น** เป็นคำที่ชาวใต้ใช้ในการสื่อสารในชีวิตประจำวันทั้งที่มีรูปคำ เหมือนภาษาไทยมาตรฐานแต่ใช้ในความหมายต่างกัน มีรูปคำต่างจากภาษาไทยมาตรฐานแต่ใช้ ในความหมายเหมือนกัน และคำที่ใช้เฉพาะในภาษาไทยถิ่นใต้ ศัพท์ท้องถิ่นเหล่านี้ได้รับอิทธิพลจาก ภาษาไทยมาตรฐาน และภาษาต่างประเทศ คือ ภาษาเขมร ภาษาจีน ภาษาบาลีสันสกฤต ภาษาอังกฤษ และภาษามลายู ซึ่งนำมาใช้ผสมผสานกับภาษาถิ่นใต้ โดยเฉพาะที่เห็น เด่นชัดก็คือ การยืมคำภาษาจีนมาใช้ของชาวไทยพุทธในจังหวัดภูเก็ต และการยืมคำภาษามลายู มาใช้เกี่ยวกับวัฒนธรรมและขนบธรรมเนียมประเพณีของชาวไทยมุสลิม ด้วยเหตุนี้ศัพท์ท้องถิ่นจึง เป็นเอกลักษณ์เฉพาะที่นักแต่งเพลงลูกทุ่งภาคใต้นำมาเสนอไว้ในบทเพลงลูกทุ่งภาคใต้เพื่อแสดง ความเป็นท้องถิ่น จากการศึกษาศัพท์ท้องถิ่นในเพลงลูกทุ่งภาคใต้ พบว่านิยมใช้ศัพท์ท้องถิ่น มากตามชนิดของคำดังนี้

**2.1.1.1 คำวิเศษณ์** เป็นคำที่นำมาใช้ขยายหรือประกอบคำนาม คำ สรรพนาม คำกริยา และคำวิเศษณ์ด้วยกัน เพื่อให้ได้เนื้อความแปลกออกไป คำวิเศษณ์ที่ ปรากฏในบทเพลงลูกทุ่งภาคใต้มีมาก เช่น

... ออย่ามาปากหวานบาวเหอ น่องนั้นไม่ตายใจ ไม่ใช่ไตร

น่องกล้วยที่กางกลาง ...

(แม่บัวบังใบ : ดวงจันทร์ สุวรรณณี)

คำว่า “กางกลาง” หมายถึง เกะกะ ไม่เอาการเอางาน ใช้ประกอบคำนาม เป็นการกล่าวถึง การไม่ไว้ใจหรือหลงเชื่อคำพูดของผู้ชาย และกลัวว่าจะเป็นคนเกะกะ ไม่เอาการเอางาน

ฝนตกแช่กแช่ก ชี้เหล็กออกดอกแดง**ขลัง** พี่ลาลาน้องไปกอง  
อย่าร้องสองปีกลับมา ...

(ทหารเกณฑ์ไปกอง : พายุ สุริยัน)

คำว่า “ขลัง” หมายถึง แดงโร่ ใช้ขยายคำวิเศษณ์คือสีแดงให้ชัดเจนมากยิ่งขึ้น  
เป็นการกล่าวถึงทหารเกณฑ์ผลัดสองที่ต้องลาญาติพี่น้องและคนรักเป็นเวลา 2 ปี ซึ่งจะตรงกับ  
ฤดูฝนที่ชี้เหล็กออกดอกแดงโร่ไปหมด

แว็บแว็บสวยเจ็บสวยจ้าน สวยเอ้าน**คะลุย**เสียหมัด ไม่ชี้หูกพูดทก  
พูดเท็จ มีที่เด็ดสมเป็นเพชรเมืองใต้ ...

(สวยเจ็บ : พายุ สุริยัน)

คำว่า “คะลุย” หมายถึง มาก ใช้ขยายคำวิเศษณ์ให้ชัดเจนยิ่งขึ้น เป็นการ  
กล่าวถึงความสวยงามของสาวใต้ที่สวยงามมากทุกส่วนของร่างกาย

แต่งกายเสร็จเดิน**จบ**งานศพ เดินไปพบแกงวักคั่วกลิ้ง ตักเข้าไป  
ไม่ต้องประวิง ส่วนเนื้อสปริงเขี้ยวไข้วางขาม ...

(คนใหญ่ในงาน : พายุ สุริยัน)

คำว่า “จบ” หมายถึง ทัว ใช้ขยายคำกริยาเพื่อให้เห็นกริยาอาการชัดเจน เป็น  
การกล่าวถึง การไปงานศพ เมื่อถึงบ้านงานศพก็จะเดินทั่วบริเวณของงาน เพื่อช่วยเหลือ  
เจ้าภาพหลังจากนั้นก็จัดหาอาหารทานตามอัธยาศัย

... อย่าหลาวหลาว น้องอย่าหลาวหลาว ช่วยแม่เฒ่าหุงข้าวถูกบ้าน  
สอนให้เจ้าเคียวพร้าวกี่ยวตาล ให้เขาลือแฟนพี่ดี**จ้าน** คงไม่นานชาวบ้าน  
เขายอ ...

(ชิงหอยหอย : แสงทอง นครศรี)

คำว่า “จ้าน” หมายถึง มากมาย ใช้ขยายคำวิเศษณ์ให้ชัดเจนยิ่งขึ้น เป็นการ  
กล่าวถึงความต้องการของผู้ชายที่อยากได้แฟนที่ดีมาก เรียบร้อย เก่งการบ้านการเรือน เป็นที่  
ชื่นชมของชาวบ้าน

... **ขาดหมดขาด** แม้สักบาทกะหาหม้าย (ซ้ำ) จะขายวัวขายควาย  
กะหาหม้ายให้ขายนิ ...

(หมดผีต : แสงทอง นครศรี)

คำว่า “ขาด” หมายถึง ไม่เหลือ, หมดเกลี้ยง ใช้ขยายคำวิเศษณ์ให้ชัดเจนยิ่งขึ้นเป็น  
การกล่าวถึง การประสบภาวะวิกฤตทางเศรษฐกิจ ต้องหมดเนื้อหมดตัว เงินสักบาทก็ไม่มี จะ  
ขายวัวหรือควายก็ไม่มีให้ขาย

... เมื่อแรกรักก็รักจน **เดียน** อยู่โรงเรียนครูห้ามไม่ฟัง หนีโรงเรียน  
ละไปเที่ยวกับพี่ แคบ้านเขาตีจนแผลเต็มหลัง ...

(วันพีลา : พายุ สุริยัน)

คำว่า “เดียน” หมายถึง มาก, ยิง, จัด ใช้ขยายคำวิเศษณ์ให้ชัดเจนยิ่งขึ้น เป็นการ  
กล่าวถึงความรักครั้งแรกของหนุ่มสาว ซึ่งรักมากรักจนหมดใจ ไม่ฟังคำตักเตือนหรือห้ามปราม

... เจ้าไม่ห่วงใย พี่บ้างหรือไร จึ่งหนีเตลิด สวบ้านนาอย่า **ทำเอ็ด**  
เดียวเถิดท้องโย้อย่างนี้เลย ...

(รัก 100 ปี : สุราช สุขสำราญ)

คำว่า “ทำเอ็ด” หมายถึง เหลิง ใช้ขยายคำวิเศษณ์เพื่อให้ได้ความชัดเจนยิ่งขึ้นเป็น  
การกล่าวถึง การตักเตือนสาวดีที่หนีไปทำงานในเมืองหลวงไม่ให้เหลิง ประเดี๋ยวจะเกิดพลาดทำ  
ตั้งท้องได้

... หลบบักษีได้ ไปทำไร่กาแฟ สนวนยางเหมือนแร่ สนวนปาล์ม **รสชาติ**  
หรือออกทะเลหาปลา บ้านเรามีค่ามากมายก่ายกอง ...

(สาวนุ้ยคีนนา : ฉัตรชัย มงคลทอง)

คำว่า “รสชาติ” หมายถึง มาก ใช้ประกอบคำนาม เป็นการกล่าวตักเตือนสาวดีที่ไป  
เรียนหนังสือแล้วไม่จบให้กลับมาบ้านเกิด เพราะภาคใต้มีทรัพยากรธรรมชาติมากมายในการทำ  
มาหากิน

... หรอยหรอยแนไปแลกันน้อง แม่เนื้อทองอย่าได้รื้ออ รักหมดใจ  
ไมใช่ลอกอ เชื่อใจพี่ว่าไม่ชี้ข้อ หนุ่มสะตอหกใครไม่เป็น ...

(ซึ่งหรอยหรอย : แสงทอง นครศรี)

คำว่า “ลอกอ” หมายถึง ไม่มีแก่นสาร, ไม่เป็นขึ้นเป็นอัน ใช้ขยายคำวิเศษณ์ให้ได้  
ความชัดเจนยิ่งขึ้น เป็นการกล่าวถึงลักษณะนิสัยหนุ่มได้ที่มีความจริงใจ รักใคร่รักจริง รู้จัก  
ทำมาหากิน ไม่ใช่ชาย “ลอกอ” คือ ไม่มีแก่นสาร

นอกจากนี้คำวิเศษณ์ที่นำมาใช้ในเพลงลูกทุ่งภาคใต้มีอีกมากมายเช่น ชี้แจ้งชี้แจ้ง  
หมายถึง ชี้เहरु, ไม่งาม, ไม่มีสาระ แขน หมายถึง ธิบ, เร่งเร้า แค หมายถึง ไกล, เกือบ  
จ้งหู หมายถึง มากมายก่ายกอง ฉาบ หมายถึง เกือบ, ฉียด ซกซก หมายถึง อากาที่ของ  
เหลวย่อยไหล ชักชัก หมายถึง มาก ไซ้ หมายถึง ทำไม, เหตุไร, เพราะอะไร, เพื่ออะไร  
ดั่งดั่ง หมายถึง สะบัดสะบั้ง, เล่นตัว, ตืดดิน ใต้ หมายถึง โน่น ต้า หมายถึง ชิ, เกอะ  
ติ หมายถึง จะ, อี้ แต่โค่ว หมายถึง เมื่อสักครู่ เต็ด หมายถึง นิดเดียว, เล็กมาก ไตร  
หมายถึง ทำไม, อะไร ท้องแดง หมายถึง การพูดภาษากลางปนภาษาใต้หรือพูดเพี้ยน ทังเพ  
หมายถึง ทังนั้น เทียมอยู่ หมายถึง ทุกวันนี้, ขณะนี้ โน หมายถึง โน่น บาว หมายถึง  
หนุ่ม ปรีอ หมายถึง อย่างไร ผืด หมายถึง แน่นอน, ทันทันทันใด เผิน หมายถึง มาก, ยิง,  
แรง แฝ็ก หมายถึง มาก, ยิง, แน่นอน แฝง หมายถึง จำ, แรง, จัด ปรีอ หมายถึง  
อย่างไร ยิงง ฝั้น หมายถึง หมด, ลั้น, ทังนั้น มวนเมียน หมายถึง ด้อมๆ มงๆ มั่ง  
หมายถึง ด้วย, บ้าง รุ่งริง หมายถึง กระจุงกระจุง ลกลกและลิ่งลิ่ง หมายถึง ธิบเร่ง  
เล่า หมายถึง อิก, ซ้ำ สกโครกและสกมก หมายถึง สกปรก หนอย หมายถึง นิดๆ, เปา  
หนัด หมายถึง แรง, มาก หรอย หมายถึง อร่อย, ถึงอกถึงใจ หลาวหลาว หมายถึง ธิบร้อน,  
ลูกลี้ลูกลอน, ชุ่มซำม หวาง หมายถึง ะหว่าง หอน หมายถึง เคย หาหม่าย หมายถึง ไม่มี  
หิดหุ่ย หมายถึง เล็กๆ น้อยๆ และเหลย หมายถึง อิก, เลย

2.1.2 คำนาม เป็นคำที่ใช้เรียกชื่อ เช่น ชื่อคน ชื่อสัตว์ ชื่อพืช ชื่อสิ่ง  
ของ ชื่อสถานที่ ชื่อกิจกรรมหรือพิธีกรรม เป็นต้น คำเหล่านี้มีอยู่ในวิถีชีวิตของชาวใต้ ทำ  
ให้นักแต่งเพลงลูกทุ่งภาคใต้หยิบยกมาใช้ในการแต่งบทเพลงบ่อยครั้ง เพื่อสะท้อนให้เห็นสภาพ  
สังคมและวัฒนธรรมภาคใต้ คำนามที่ปรากฏในเพลงลูกทุ่งภาคใต้เป็นภาษาถิ่นใต้ที่ใช้เรียกชื่อ  
อาหารมากที่สุด และเป็นคำที่แสดงความเป็นท้องถิ่นภาคใต้ชัดเจน เช่น

... พี่มาหาของแพงแสงสีสนัน นึกถึงวันน้องสั่งมั่งพี่หนา ...

ลืมนึกคิดถึงต้มจุ่มลูกหลุมพี พร่ำจำเรียงเสียงสั่งเฝ้าฝั่งฝาก คำคนยาก  
ลูกทุ่งสู่กรุงศรี ...

(สั่งพี่ : ดวงจันทร์ สุวรรณณี)

คำว่า “คง” หมายถึง ข้าวโพด เป็นการกล่าวถึงการสั่งสอนและตักเตือนผู้ที่ไป  
ศึกษาต่อในเมืองหลวง มิให้ลืมหากราคาได้ เช่น ข้าวโพดอ่อนต้ม และลูกหลุมพีซึ่งใช้ทาน  
แกลั้มนกับน้ำพริกหรือแกง

... น้องไปนานจ้าน ตาหวานน้องไปเมืองกรุง น้องมาลืมเคยกึ่ง

หนังตะลุงน้องแแต่ไม่เป็น ...

(อย่าลืมน้อง : เอกชัย ศรีวิชัย)

คำว่า “เคยกึ่ง” หมายถึง กะปิทำจากกึ่ง เป็นการกล่าวถึงสาวใต้ที่ไปอยู่กรุงเทพฯ  
นาน ๆ และพยายามตักเตือนมิให้ลืมหากราคาได้ที่มีส่วนผสมของกะปิเป็นส่วนสำคัญ  
และการละเล่นพื้นบ้านภาคใต้

... จะกินลูกเงาะลูกขาม เอาเลยคนงามแต่อย่าลกลก

จะกินเท้าหีย จิ้งจิ้ง บ้านพี่ก็ยังไม่ไช้หึก

(ชวนสาวเที่ยวได้ : ฉัตรชัย มงคลทอง)

คำว่า “เท้าหีย” หมายถึง เต้าหู้ยี้ และ “จิ้งจิ้ง” หมายถึง อาหารที่ทำจากปลา  
ไส้ตันหมักเกลือ เป็นการกล่าวเชิญชวนให้มาเที่ยวภาคใต้เพื่อชมประเพณี สถานที่และรับประทาน  
พืชผักและอาหารพื้นบ้าน เช่น เต้าหู้ยี้และจิ้งจิ้ง

... ชวนสาวกรุงไปนุ่งผ้าซิ่น พายัพินไปกินข้าวย่า น้ำเคยหยอย

ลองแลสักคำ ...

(ชิงหยอยหยอย : แสงทอง นครศรี)

คำว่า “น้ำเคย” หมายถึง อาหารที่ทำจากน้ำเยื่อเคย เป็นการชักชวนให้มาเที่ยว  
ภาคใต้ แต่งกายด้วยผ้าพื้นเมือง และรับประทานอาหารพื้นบ้านเช่น ข้าวย่า และน้ำเคย

... พี่หอม**บุญ**น้องแดงแจ้รู้หรือเปล่า รีบมาตอนเช้า ข้าวก็ไม่  
ยอมกิน เหนื่อยจนพุงแห้ง หมดแรงเสียแล้วยุพิน รสชาดยังติดปลายลิ้น  
ข้าวย่ำ**บุญ**น้องแดง ...

(ข้าวย่ำน้องแดง : เอกชัย ศรีวิชัย)

คำว่า “บุญ” หมายถึง อาหารที่ทำจากปลาหมัก เป็นการกล่าวถึงอาหารพื้นเมือง  
ภาคใต้คือ บุญ โดยเฉพาะข้าวย่ำบุญ

... เดือนสิบยก**หมรับ** แขนกลับปากพั่ง ปีหนึ่งมีครั้ง  
อย่าลืมเสียสิ **ขนมบ้า**ที่ชอบ ทอดกรอบไว้ให้ ขนมพองก็ได้ ขนมลากะมี ...

(จดหมายจากปากพั่ง : นิตยา นภาพร)

คำว่า “หมรับ” หมายถึง สำรับที่จัดขึ้นในพิธีวันสารท และ “ขนมบ้า” หมายถึง ขนม  
แป้งทอดมันรูปกลมคล้ายสะบ้า เป็นการกล่าวตักเตือนมิให้ชาวใต้ลืมประเพณีสารทเดือนสิบ  
การยก**หมรับ**และขนมที่ใช้ในการจัด**หมรับ** เช่น ขนมบ้า ขนมพอง และขนมลา

... น้องมทาของแพงแสงสีสัน นึกถึงวันพี่สั่งมั่งน้องหนา ...  
ลืมปูนาปลาคลักในปลักหนอง ลืมตอดอง**นางเปรี้ยว**แล้วเขี้ยวหรือ ...

(สั่งน้อง : เอกชัย ศรีวิชัย)

คำว่า “นาง” หมายถึง การดองส้มวัวหรือหมู เป็นการตักเตือนสาวใต้ที่ไปเรียน  
หนังสือในเมืองหลวง มิให้ลืมบ้านเกิดของตนเอง โดยเฉพาะอาหารพื้นบ้าน เช่น ตอดอง  
และนางเปรี้ยว

นอกจากนี้คำนำมาใช้อีกมากมายก็เป็นชื่อพืช ได้แก่ ตอ หมายถึง สะตอ  
ยาร่วง, ยาหวน หรือหัวครีอก หมายถึง มะม่วงหิมพานต์ หัวขา หมายถึง ข่า หัวทือ  
หมายถึง กระเทียม และเหรีียง หมายถึง ไม้ยืนต้นจำพวกสะตอ ผักสั้นกว่า เมล็ดแข็ง ต้อง  
เพาะก่อนรับประทาน ชื่อคนได้แก่ ปะมะ หมายถึง พ่อแม่ พ่อเฒ่าแม่เฒ่า หมายถึง ตา  
ยาย และอี่เหมะ หมายถึง คำเรียกผู้หญิงอิสลาม ชื่อสิ่งของได้แก่ พรก หมายถึง  
กะลา เرين หมายถึง บ้านเรือน ล่อง หมายถึง ร่อง, ซ่อง และหน้า หมายถึง

ขนำ, กระท่อม และคำบอกลักษณะหรือหมวดหมู่ ได้แก่ มุ้งมึง หมายถึง เวลาพลบค่ำ  
และหู่ หมายถึง ครั้งกระโน้น, แต่ก่อน หลาม หมายถึง ฤดู, เวลา หวัน หมายถึง  
ตะวัน, ดวงอาทิตย์ และโหม หมายถึง หมู่, พวก, โคตร, ตระกูล, กำพืด

2.1.1.3 คำกริยา เป็นคำที่แสดงออกของคำนามหรือสรรพนาม เพื่อให้ได้  
ความชัดเจน คำกริยาที่ปรากฏในบทเพลงลูกทุ่งภาคใต้ เช่น

... อยู่บ้านเราไม่บายเท่าใด (ซ้ำ) **เข**เกวียน**เข**ควายไปไหนได้คล่อง  
กรุงเทพฯ **เขา**เขรถเก๋ง **ขอ**ถามเป็นเพลงซ้ำกับ**เขา**ใหม่ห้อง ...  
(ทำให้ออยู่น้อง : พายุ สุริยัน)

คำว่า “เข” หมายถึง ซี่, โดยสาร เป็นการเปรียบเทียบความสะดวกรสบายใน  
การเดินทางโดยชาวกรุงเทพฯ ซี่รถเก๋ง และชาวใต้ซี่เกวียนและควาย

... ใครมีข้าวแล้วก็เอามาแบ่ง **ฉ**นมีแรง**ฉ**นอช่วย**ปลุก**โรง  
น้ำทิ้งรำวง โนน้าม่อน**เจียง**พิน คีนทั้งคีนมาช่วยงานเรา ...  
(ดีใจได้บวช : ฉัตรชัย มงคลทอง)

คำว่า “ปลุก” หมายถึง สร้าง และ “เจียง” หมายถึง ผ่า, พิน เป็นการ  
กล่าวถึงความสามัคคีของชาวใต้ ถ้าหากบ้านใดมีงานก็มีน้ำใจเอาสิ่งของไปให้ หรือไปช่วยงาน  
เช่น ช่วยสร้างโรงและผ่าพิน

... ไปเถิดน้องไปให้พัน ๆ **พ**มันคนซี้เร้งซี้เท่ง **หม้าย**ไหวให้พลอย  
**โมง**เม่ง **เธอ**จึงเปื้อ ...  
(ร้องทุกข์เป่าปี่เงิน : สุตริภัก อักษรทอง)

คำว่า “โมงเม่ง” หมายถึง พลอยอาศัย เป็นการบอกกล่าวให้ทราบว่าตนเองเป็นซี้  
เหว่ ไม่มีอะไรให้พลอยอาศัย ถ้าหากผู้หญิงเปื้อหรือทนไม่ได้ก็ให้ไปเสียให้พัน

... (พูด) วันก่อนที่นั่งนั่ง**คลด** หลุดมือถองคนนั่งแค่**ยักหลัง**  
ปากแหก เย็บแปดเข็ม **อ้าย**หู่ไปแจ้งความ **หา**ว่าพยายามฆ่า **ฉ**าบติดรางไป  
(คนใหญ่ในงาน : พายุ สุริยัน)

คำว่า “คลด” หมายถึง กัดกินทีละมาก ๆ และ “ยักหลัง” หมายถึง หงายหลัง, ตี  
 ดังกากลับหลัง เป็นการกล่าวถึงลักษณะการกัดกินทีละมาก ๆ แล้วมือไปตองโดนคนนั่งข้าง  
 หงายหลังปากจึกต้องเย็บ คนเจ็บไปแจ้งความเพราะเข้าใจผิด

... อย่ามาขออะไม่เมร่อหรือกนะ ถึงอี่แถมตางค์ก็ยังไม่ไหว

แถมทองอีกสักห้าสิบบาท ไม่เอาแม่นขาด**หยุด**ใจไม่ได้

คำว่า “หยุด” หมายถึง ว่างใจ เป็นการกล่าวถึงสาวเมืองกรุงซึ่งมีนิสัยหลอกหลวง  
 ไม่น่าไว้วางใจ แถมเงินหรือทองก็ไม่สนใจและไม่อยากให้มายุ่งด้วย

... **หลบ**บ้านเถิดน้อง จะปองจะพลู้ย สาวนุ้ยพี่ไม่ได้เกลียด

เหยียดเจ้า ยังคิดยังหวังและยังเฝ้าคอย ปลอบใจของเจ้าอยู่ที่บ้าน ...

(ปลอบใจสาว : เอกชัย ศรีวิชัย)

คำว่า “หลบ” หมายถึง กลับ หลบหน้า เป็นการบอกกล่าวหญิงสาวที่ไปอยู่  
 กรุงเทพฯ แล้วท้องไม่มีพ่อให้กลับบ้านซึ่งมีคนที่รัก และหวังใยรอคอยอยู่ตลอดเวลา

... คนสวนยาง อ้ำว่างเพราะน้องไกลพี่ หากไปเจอจะคนดี

พี่น้องดีหลักทาง **หวังเหวิด**จ้งหู หากรู้ว่าใครทิ้งขว้าง กลับมานครฯ

เถิดนาง หนุ่มสวนยางยังเฝ้ารอคอย

(อ้ายหนุ่มสวนยาง : พายุ สุริยัน)

คำว่า “หวังเหวิด” หมายถึง เป็นห่วง, คิดถึง เป็นการกล่าวความคิดถึงและ  
 ความเป็นห่วงของหนุ่มชาวนครศรีธรรมราชที่มีต่อคนรัก และยินดีหลักทางให้ถ้าหากไปเจอคนที่  
 ดีกว่าตน

นอกจากนี้คำกริยาที่นำมาใช้ยังมีอีกมากมาย เช่น ชี้หก หมายถึง โทก แซ่ด  
 หมายถึง เมื่อย, ขัดยอก คร่าว หมายถึง รอคอย ด้น หมายถึง ดู ดายของ หมายถึง  
 เสียตาย ตก หมายถึง เรียกค่าสินสอด ถ้ำ หมายถึง รอ, รอคอย เนือย หมายถึง หิว เบ็  
 ้ง หมายถึง อวดเบ่ง ผลัด หมายถึง เปลี่ยน, ขอเลื่อนเวลา พลัด หมายถึง พลัดพราก



ยอน หมายถึง ยุแห่ แล หมายถึง ดู, เยี่ยม เล็ด หมายถึง เล็ด สากลัว หมายถึง  
รู้สึกกลัว เหม็ด หมายถึง หมด และแหลง หมายถึง พุด

**2.1.1.4 คำสรรพนาม** เป็นคำที่ใช้แทนชื่อคน สัตว์ สิ่งของ และ  
สถานที่ เพื่อมิให้เกิดความซ้ำซากน่าเบื่อหน่าย การใช้คำสรรพนามในการพูดของชาวใต้มีไม่กี่คำ  
เช่น แก เต็น (ตน) และ (ตัว) ตัว ซึ่งสามารถนำมาใช้ได้เกือบทุกกาลเทศะและกับบุคคลทุก  
ชั้น คำสรรพนามที่ปรากฏในเพลงลูกทุ่งภาคใต้ เช่น

บ้านฉานอยู่ใต้ พุดได้กะไม่เพราะไม่เพราะ ท่านอย่ามาหัวเราะ  
คนใต้ให้ขายหน้าตา ไปเหอบ้านฉาน ไปเที่ยวงานเดือนสิบชักพระ ไปแล  
หนังลุงโนรา ...

(ฉานคนใต้ : พายุ สุริยัน)

คำว่า “ฉาน” หมายถึง ฉัน เป็นการบอกกล่าววว่า ฉันเป็นคนใต้พุดจาไม่ไพเราะ  
แต่บ้านของฉันมีประเพณีและการละเล่นพื้นบ้านมากมาย เช่น ประเพณีชักพระ การละเล่น  
หนังตะลุง และมโนรา

... แสนเอ๋ยแสนห้วง มีหนุ่มมาคอง พี่เป็นห้วงสาวนุ้ย หนุ่มทุ่ง  
นั้นมีตั้งลุย อยู่กรุงถึงมันจะลุย พี่เป็นห้วงสาวนุ้ยกลัวเจอกัยเมืองกรุง ...

(สาวนุ้ยหลงกรุง : จิรพันธ์ พันธรงค์)

คำว่า “นุ้ย” หมายถึง หญิงสาวที่มีอายุน้อย เป็นการแสดงความเป็นห่วงต่อ  
หญิงสาวที่ไปอยู่กรุงเทพฯ และมีแฟนชาวกรุงว่าจะโดนหลอกให้ผิดหวัง ควรจะมีแฟนเป็นชาวใต้  
ด้วยกัน

บุหลันจาเธอรู้ตัวมั่งหม้าย ว่าบังรักใคร่เธออยู่ อยากเป็นคู่เคเดียวคลอ  
เจาะกันวันนั้น วันฮารีรายอ อยากง้อจริงไฉยอดหญิงเมืองยะลา ...

(บุหลันยะลา : จักรพันธ์ รวิพันธ์)

คำว่า “บัง” หมายถึง พี่ เป็นการกล่าวถึงชายไทยมุสลิมที่ไปงานวันฮารีรายอที่  
จังหวัดยะลา แล้วเกิดรักใคร่พึงพอใจสาวไทยมุสลิมด้วยกัน

... เหยมาไตรมาไตร สู้มาทำไหรแค่นี้ มาเที่ยวเสเพลเฮฮา  
 สู้บักัญชา สุรานารี หลวงแจ่งแกตต์ดยงจ้าง แก่งสตรงค์เอ็นดูแกที ...

(มาทำไม : ฉัตรชัย มงคลทอง)

คำว่า “หลวง” หมายถึง สรรพนามที่ผู้ที่มีอายุน้อยใช้เรียกผู้ที่มีอายุมากซึ่งบวชเรียนมาแล้ว เป็นการกล่าวถึงการมั่วสุมของวัยรุ่นตามสถานเริงรมย์ ทำให้เสียการเรียนหรือเสียผู้เสียคน ควรจะเห็นใจผู้ปกครองบ้างที่ต้องทำงานหาเงิน

2.1.1.5 คำอุทาน เป็นคำที่เปล่งออกมาเพื่อแสดงความรู้สึกผิดปกติหรือแสดงถึงอารมณ์ของผู้พูดว่าดีใจ พึงพอใจ แปลกใจ ตกใจ และเสียใจ ซึ่งเป็นการแสดงออกอย่างบริสุทธิ์ใจตรงไปตรงมา คำอุทานที่ปรากฏในบทเพลงลูกทุ่งภาคใต้ เช่น

... น่องไม่เชื่อในคำพี่ແหลง ใส่เกือกเสียดแพง คู่ตั้งหกร้อย  
 อยู่กรุงเทพฯ นึกว่ามันหรอย มาพุงห้อย **ชาติมันหรอยอก** ...

(ชาติมันหรอยอก : พายุ สุริยัน)

คำว่า “ชาติ” ใช้เน้นอารมณ์ความรู้สึกพึงพอใจ หรือสมน้ำหน้าที่ตกเตือนไปแล้วไม่เชื่อฟัง ยังปล่อยให้เกิดความผิดพลาด

ชาดสวย สวยจนหู้จี้ นันโนนคูดี **พ่อถี้**แม่สาวยุคใหม่ หน้าไหนก  
 อกตัน พี่รักพี่ฝันถึงน้องรู้หม้าย สัดส่วนเอาจองค์ พี่ແหลงตรงตรง นางแบบ  
 ยังฟ่าย ...

(สวยหู้จี้ : แสงทอง นครศรี)

คำว่า “พ่อถี้” เทียบได้กับ “แหม” ใช้แสดงความถึงพอใจในความสวยงามของหญิงสาว

**อะไต้ย**ใหม่เบี้ย เบี้ยใหม่ต้องตายแน่แน่ อยากรจะมีคู่ซ้อณ เขามอง  
 ค้อนไม่หันมาแล สวาน้อยสาวแก่เขาไม่แล เพราะเราขาดเงิน ...

(อะไต้ยใหม่เบี้ย : คม เมืองนคร)

คำว่า “อะไต้ย” เทียบได้กับ “อ้าย” ใช้แสดงความตกใจและเสียใจที่ตนเองไม่มีเงินทำให้ไม่มีหญิงใดมาสนใจ

**2.1.1.6 คำลักษณะนาม** เป็นคำที่ใช้บอกลักษณะของคำนามใช้ตามหลัง คำคุณศัพท์ที่บอกจำนวนเพื่อให้ได้ความสมบูรณ์ ให้รู้รูปพรรณสัณฐานและสัดส่วนของคำนาม คำลักษณะนามที่ปรากฏในบทเพลงลูกทุ่งภาคใต้ เช่น

โกปกเอาเหล้าก๊ก ช้านักวันนี้เมาให้หนัด เจ็บจริงผู้หญิงประดับลัตย  
อุตสาห์มีนัด น้องยังมาซึก ...

(โกปกเหล้าก๊ก : พายุ สุริยัน)

คำว่า “ก๊ก” หมายถึง หนึ่งในสี่ส่วน เป็นกรกรกล่าวถึงผู้ชายที่อกหัก ก็จะใช้เหล้า เป็นเพื่อนปลอบใจโดยดื่มครั้งละหนึ่งในสี่ส่วนของเหล้าขวดใหญ่

... นาบั้งตกรกฝืนไถ ลุงทำไปเพราะหัวใจขยัน ยามปวดเมื่อย  
ทำงานเหนื่อยทั้งวัน คนข้างบ้านช่วยนวดให้บายใจ ...

(สงสารลุง : ฉัตรชัย มงคลทอง)

คำว่า “บั้ง” หมายถึง กะบั้ง เป็นกรกรกล่าวถึงความขยันทำนาของลุง ถึงแม้ว่านา หนึ่งกะบั้งทางทิศตะวันตกจะรกรไปด้วยหญ้า แต่ก็ตั้งใจไถตลอดวัน

จากการวิเคราะห์การใช้ถ้อยคำในเพลงลูกทุ่งภาคใต้ตั้งแต่ปี พ.ศ. 2532 - 2541 พบที่ จะสรุปได้ว่านักแต่งเพลงลูกทุ่งภาคใต้ได้นำศัพท์ท้องถิ่น ได้แก่ คำวิเศษณ์ คำนาม คำกริยา คำสรรพนาม คำอุทาน และคำลักษณะนามเข้ามาสอดแทรกในงานเพลงของตนเอง โดยสามารถ ผูกโยงความหมายได้อย่างเหมาะสม ทำให้ผู้ฟังเข้าใจถึงเนื้อหาได้อย่างลุ่มลึก อีกทั้งยังสามารถ ทำให้งานเพลงลูกทุ่งภาคใต้มีลักษณะโดดเด่นเป็นเอกลักษณ์ที่น่าฟัง และงดงามด้วยกลิ่นอาย ของความเป็นท้องถิ่นภาคใต้ ด้วยเหตุนี้เองจึงทำให้ผู้ฟังเพลงลูกทุ่งภาคใต้ทั้งในพื้นที่ภาคใต้ และภูมิภาคอื่น ๆ ของประเทศไทยเกิดความนิยมชมชอบและประทับใจ

### 2.1.2 การตัดคำหรือพยางค์

สำเนียงการพูดของชาวใต้ส่วนใหญ่มีลักษณะห้าวและห้วนสั้น ขาดเสียงที่จะช่วย เสริมให้ฟังได้ไพเราะ เป็นเหตุให้ชาวต่างถิ่นรู้สึกว่าการพูดได้มีนิสัยโผงผาง หยาบกระด้าง และ ไม่ค่อยมีสัมมาคารวะ ทั้ง ๆ ที่ลักษณะดังกล่าวนี้มิได้เป็นเจตนาของผู้พูดหรือผู้ใช้ภาษาแต่ อย่างไม่ใด ดังนั้นการที่นักแต่งเพลงลูกทุ่งภาคใต้ นำคำภาษาใต้มาใช้ในการประพันธ์เพลง จึงทำให้ สำเนียงและลีลาการขับร้องมีลักษณะอย่างเดียวกับสำเนียงและลีลาการพูดของชาวใต้ ซึ่งเป็น เอกลักษณ์ที่แสดงความเป็นท้องถิ่นภาคใต้ที่โดดเด่นและชัดเจนมากที่สุด

อนึ่ง การตัดคำหรือพยางค์ในคำร้องเพลงลูกทุ่งภาคใต้นั้น ผู้วิจัยจะกล่าวถึงการใส่คำที่หัวน้ัน ซึ่งเกิดจากการปรับเปลี่ยนถ้อยคำที่รับอิทธิพลมาจากภาษากลางหรือภาษาของชนกลุ่มอื่นที่มีหลายพยางค์ให้มีลักษณะเป็นคำที่มีพยางค์น้อยลงด้วยการรวบพยางค์ให้สั้นเข้า ทำให้การออกเสียงคำแตกต่างไปจากคำเดิม หรือออกเสียงหนักแน่นยิ่งขึ้น ดังเช่น

**กระจก** เป็น **จก** ดังปรากฏในตอนหนึ่งของคำร้องที่ว่า

... วันทั้งวันยื่นแต่หน้า**จก** อยากรู้เนื้อให้ตกหัวไค ...

(ตบให้ตาย : พายุ สุริยัน)

**กระป๋อง** เป็น **ป๋อง** ดังปรากฏในตอนหนึ่งของคำร้องที่ว่า

... (พูด) แต่ทำไมในรูปเหมือนร้อง หน้ากะมืองฉิ่ง เหมือนกับ

**ป๋องรถทับ** ...

(สาวนุ้ยทำบัตร : ฉัตรชัย มงคลทอง)

**กระเป่า** เป็น **เป่า** ดังปรากฏในตอนหนึ่งของคำร้องที่ว่า

... (พูด) มันเอาแหม็ดสร้อย แหวน นากา เบี้ยใน**เป่า**สองหมื่นไม่  
เหลือสักบาท ...

(191 : ฉัตรชัย มงคลทอง)

**โกหก** เป็น **หก** ดังปรากฏในตอนหนึ่งของคำร้องที่ว่า

... แลรูปถ่ายของน้อง ร้องจนตาพี่ฟก น้องมา**หก**ใช้น้อง ...

(หกพี่ใช้น้อง : แสงทอง แสงอุทัย)

**ขนม** เป็น **หนม** ดังปรากฏในตอนหนึ่งของคำร้องที่ว่า

... **หนม**บ้าที่ซอบทอดกรอบไว้ให้ **หนม**พองก็ได้หนมลากะมี ...

(จดหมายจากปากพั้ง : นิตยา นภาพร)

**ขนุน** เป็น **หนุน** ดังปรากฏในตอนหนึ่งของคำร้องที่ว่า

... นึกแล้วแหละแล้วแหละ ต้องแกงลูก**หนุน** ผัดหมี่หุ่นค้ำคีน  
ไม่ชื่นใจ ...

(แกงอะไร : อภาไพ นครศรีธรรมราช)

**ตลาด** เป็น **หลาด** ดังปรากฏในตอนหนึ่งของคำร้องที่ว่า

... (พูด) แม่ค้ำนั้งชายก้วยเตี่ยวอยู่ใน**หลาด** พอเห็นเราชวนทันที ...

(เชื่อบริสุทธ์ : ฉัตรชัย มงคลทอง)

**ตวาด** เป็น **หวาด** ดังปรากฏในตอนหนึ่งของคำร้องที่ว่า

... (พูด) หัวสูงเกินน้องไฟเราหล้าเหอ วันก่อนมัน**หวาด**เริ่มที่  
หนึ่งแล้ว ...

(จ.ม.นายหล้า : ฉัตรชัย มงคลทอง)

**ถน** เป็น **หนน** ดังปรากฏในตอนหนึ่งของคำร้องที่ว่า

... ทำไมแม่มาอยู่แพบ้านดอน คงไม่ใช่หรือเด็กสาย**หนน**ใน ...

(รักสาวแพปลา : ฉัตรชัย มงคลทอง)

**ทะเล** เป็น **เล** ดังปรากฏในตอนหนึ่งของคำร้องที่ว่า

... คิดถึงรักที่แรมรา ใ้แม่ค้าคนชาว**เล** อย่าได้หันเห เปลี่ยนใจดัง  
ทะเลบ้า ...

(คนน้ำเค็ม : มิตรชัย เมืองชุมพร)

**ทุเรียน** เป็น **เรียน** ดังปรากฏในตอนหนึ่งของคำร้องที่ว่า

... (พูด) คือเยื่อมันแต่ดเดี่ยวหัวในมันดิบเรียกว่า**เรียน**ขี้ดุก ...

(โถงหลงกรุง : ฉัตรชัย มงคลทอง)

**นาฬิกา** เป็น **นากา** ดังปรากฏในตอนหนึ่งของคำร้องที่ว่า

... (พูด) พอเราเมาหลับเท่านั้นแหละ มันเอา**แฮมิด** สร้อย แหวน  
นากาเปี้ย ...

(191 : ฉัตรชัย มงคลทอง)

**บันได** เป็น **ได** ดังปรากฏในตอนหนึ่งของคำร้องที่ว่า

... ผมกระโจนตีด้วยโคนไม้ไผ่ มันตบผมพลัด**ได** ...

(ลูกไข่ก้านัน : พายุ สุริยัน)

**ประตู่** เป็น **ตู่** ดังปรากฏในตอนหนึ่งของคำร้องที่ว่า

... รถมันแน่นจังหู่ บางคนนอนแค่**ตู่** บางคนนอนหนุนตัก ...

(รถด่วนสายใต้ : พายุ สุริยัน)

**ปลัด** เป็น **หลัด** ดังปรากฏในตอนหนึ่งของคำร้องที่ว่า

... (พูด) ไม่ถูกคะ**หลัด**ขา อีต่อนถ่ายหนูอุตสำหรับี้ม แต่ทำไมในรูป  
เหมือนร้อง ...

(สาวน้อยทำบัตร : ฉัตรชัย มงคลทอง)

**มะขาม** เป็น **ขาม** ดังปรากฏในตอนหนึ่งของคำร้องที่ว่า

... จะกินลูกเงาะ**ลูกขาม** เอาเลยคนงามแต่อย่าลกลก

(ชวนสาวเที่ยวได้ : ฉัตรชัย มงคลทอง)

**มะปริง** เป็น **ปริง** ดังปรากฏในตอนหนึ่งของคำร้องที่ว่า

... (พูด) อยากทราบว่าน้องปุยชอบทานผลไม้อะไรคะ **ลูกปริง** ...

(น้องปุย : ฉัตรชัย มงคลทอง)

**มะพร้าว** เป็น **พร้าว** ดังปรากฏในตอนหนึ่งของคำร้องที่ว่า

... น้ำแควี๊ดมี**พร้าว**แล้วเอามาช่วย น้ำดับล้างถ้วย โนน้ำแดงล้างถาด ...

(ดีใจได้บวช : ฉัตรชัย มงคลทอง)

**ระหว่าง** เป็น **หวาง** ดังปรากฏในตอนหนึ่งของคำร้องที่ว่า

... อยู่ไหน**หวาง**นี้ คนดีลืมปลาชี้หนอน ฐู้ใหม่ใจฟีมั่นกว่าน ...

(หัวใจซี่เบ้ง : จักรพันธ์ ระวิพันธ์)

**โรงพยาบาล** เป็น **โรงพยาบาล** ดังปรากฏในตอนหนึ่งของคำร้องที่ว่า

... ให้นำมันออกบนปากไฟศาล จะหาหมอต้าแยมาให้ หากเจ้าไม่ไป  
**โรงพยาบาล** ...

(ปลอบใจสาว : เอกชัย ศรีวิชัย)

**สตางค์** เป็น **ตางค์** ดังปรากฏในตอนหนึ่งของคำร้องที่ว่า

... ทำอะไรหรือยัง เคี้ยวคว้างเงินก็บาทที่**ตางค์** ทำงานห้างหรือ  
 ห้องอาหาร ...

(คอย จ.ม.น้องเล็ก : ฉัตรชัย มงคลทอง)

**สนุก** เป็น **หนุก** ดังปรากฏในตอนหนึ่งของคำร้องที่ว่า

... กินคนเดียวไม่**หนุก** หม้ายเพื่อนรำเด็น ดึก ๆ เย็น ๆ ค่อยยกกลับมา  
 หาน้อง ...

(สามช่าพาเมา : แก้ว จามจุรี)

**สนิม** เป็น **หนิม** ดังปรากฏในตอนหนึ่งของคำร้องที่ว่า

... ถีบเคยถีบจักรยาน**หนิม**จับ วานนี้น้องขับนิสสันคันนี้ ...

(บ้านตำหนำพุก : สุราษ สุขสำราญ)

**สบาย** เป็น **บาย** ดังปรากฏในตอนหนึ่งของคำร้องที่ว่า

... ร้องกันชี้ค้ร้านอี่เซ็ดน้ำตา บ้านเราอยู่**บาย**หาว ทำนากะ**บาย**ใจ ...

(สั่งลมบอกร้อง : แสงทอง นครศรี)



**สวัสดิ์** เป็น **หวัดดี** ดังปรากฏในตอนหนึ่งของคำร้องที่ว่า

... (พูด) **หวัดดี**น้อง เป็นคนที่ไหนหา **หวัดดี**ครับ ผมเป็นคน  
หลังสวนครับ ...

(โทงหลงกรุง : ฉัตรชัย มงคลทอง)

**สว่าง** เป็น **หวาง** ดังปรากฏในตอนหนึ่งของคำร้องที่ว่า

... สาวเหอที่จะกอดให้กลม รักมีอารมณ์ดมชมเธอจน**หวาง** ...

(แม่บัวบังใบ : เอกชัย ศรีวิชัย)

**สะตอ** เป็น **ตอ** ดังปรากฏในตอนหนึ่งของคำร้องที่ว่า

... ลูกตอหย่อนไหม้ง ยอดยาร่วงแดงแจ๊ด คอยถึงหมยามหน้าเดือน  
แปด ...

(รัก 100 ปี : สุราษ สุขสำราญ)

**เสมียน** เป็น **เหมียน** ดังปรากฏในตอนหนึ่งของคำร้องที่ว่า

... (พูด) ฉั้นไม่ใช่หมูทีเล่า อีทับที่ตั้งสามตั้งสี่**เหมียน**เหอ ...

(สาวนุ้ยทำบัตร : ฉัตรชัย มงคลทอง)

จากการวิเคราะห์เกี่ยวกับการตัดคำหรือพยางค์ในคำร้องของเพลงลูกทุ่งภาคใต้พบว่า นักแต่งเพลงและนักร้องสามารถนำสำเนียงและลีลาการพูดของชาวใต้มาปรับใช้ได้เหมาะสม สอดรับกับเนื้อหาโดยรวมได้เป็นอย่างดี มีความลื่นไหลกลมกลืน ไม่สะดุดหรือขัดความรู้สึก ตรงข้ามกลับมีความรู้สึกว่าการสอดเสริมสำเนียงถิ่นได้เข้าไปนั้นเป็นการซุสเพลงลูกทุ่งภาคใต้ให้ มีความขบขัน สนุกสนาน และวิจิตรงดงามอีกด้วย

## 2.2 สำนวน

การใช้ถ้อยคำในชีวิตประจำวันมีทั้งที่เป็นคำพูดที่มีความหมายตรงตัวเข้าใจทันที และคำพูดที่เป็นชั้นเชิงไม่ได้มีความหมายตรงถ้อยคำที่พูดแต่มีความหมายเป็นอื่นหรือที่เรียกกันว่า “สำนวน” ดังที่วีไลลักษณ์ เล็กศิริรัตน์ ได้นำเสนอเอาไว้ว่า “สำนวน ก็คือ ถ้อยคำที่เรียบเรียงเป็นข้อความพิเศษ อาจเป็นถ้อยคำที่ไม่ถูกไวยากรณ์แต่เป็นที่เข้าใจและยอมรับว่าเป็นภาษาที่ถูกต้อง เป็นคำพูดที่มีเชิงชั้นชวนให้คิด ไม่แปลความหมายตรงตัว”<sup>1</sup> ดังนั้นจึงสรุปได้ว่า สำนวนเป็นข้อความที่มีความหมายโดยนัย กินความกว้างและลึกซึ้ง แสดงให้เห็นวัฒนธรรมการใช้ภาษา เป็นภาพสะท้อนวิถีชีวิตและค่านิยมของคนในสังคมได้เป็นอย่างดี

สำนวนในเพลงลูกทุ่งภาคใต้เป็นสำนวนที่ชาวใต้ใช้กันทั่วไป ซึ่งสอดคล้องกับวิถีชีวิตชาวใต้ การนำสำนวนมาสอดแทรกไว้ในบทเพลงเป็นกลวิธีสื่อสารให้กระทบใจผู้ฟังซึ่งส่วนมากจะมีลักษณะเชิงสั่งสอนให้คิด ให้รู้ว่าสิ่งใดควรปฏิบัติ หรือห้ามปฏิบัติ สิ่งใดสังคมเห็นว่าดีงามที่ควรตั้งหรือดำเนิน เช่น

...ไม่เคยติดต่อกลับมา ขอเธออย่าปิดบัง ให้ต้องโศกา เสมือน

**คลื่นกระทบฝั่ง** ส่งข่าวกลับหลัง สักครั้งก็ยังไม่เพียงพอ ...

(สัญญาใจ : นิตยา นภาพร)

คลื่นกระทบฝั่ง หมายถึง เรื่องราวเจ็บหาย กล่าวถึงการรอคอยคนรักที่ไปทำงานต่างถิ่น โดยไม่ยอมส่งข่าวคราวให้คนข้างหลังทราบเลย

... ตลกสิ้นดี นี่เราคงโง่เหมือนควาย ผมแทบจะอาย ที่ไปหลงเชื่อ

น้ำคำ ถ้าเรียมไม่ดี คงถูกตีจนหัวคะมำ ...

(ซัดดินกระเด่ว : พายุ สุรียัน)

โง่เหมือนควาย หมายถึง โง่มาก กล่าวถึงความรักทำให้คนฉลาดกลายเป็นคนโง่ โดยเชื่อคำพูดของคนรักโดยไม่ยอมฟังความของคนที่อยู่รอบข้าง กว่าจจะรู้ตัวก็เกือบจะสายไป

<sup>1</sup>วีไลลักษณ์ เล็กศิริรัตน์. สำนวนไทยถิ่นใต้ : ความสัมพันธ์ระหว่างภาษากับวัฒนธรรม. 2539. หน้า 63.

... น้ำตาที่ไหลผกผก ในอกมันเจ็บเหมือนพรกติดคอ คนงามแต่  
ใจดำม่อท้อ รักเดียวไม่พอใจงามซ้ำ ....

(หกพีใช้น้อง : แสงทอง แสงอุทัย)

เจ็บเหมือนพรกติดคอ หมายถึง อากาการเจ็บที่กลืนไม่เข้าคายไม่ออก กล่าวถึง  
ความเจ็บปวดที่เกิดจากความผิดหวังจากความรัก เพราะถูกหลอกเป็นความเจ็บที่ปะปนไปด้วย  
ความรักและความแค้น

... หากมีใครเขาทำให้เธอเจ็บ วันนั้นเธอคงปวดแสบ เจ็บเหมือนตาย  
ทั้งเป็น ...

(รอวันเธอเจ็บ : ศรราม กามเทพ)

เจ็บเหมือนตายทั้งเป็น หมายถึง มีชีวิตอยู่อย่างไร้ความรู้สึก กล่าวถึง ความรู้  
สึกของคนที่ผิดหวังจากความรัก เพราะโดนหลอก จึงทำให้รู้สึกทั้งเจ็บปวดและทรมาน  
เสมือนว่าตายไปจากโลกนี้แล้วทั้ง ๆ ที่มีชีวิตอยู่

หนุ่มบักซีได้ใจหายเหมือนหุบร่ม แทบเป็นลมพอรู้ว่าไม่คอยดี  
ใจมันหายใจมันหุบมันหุบหรี ด้วยพรงนี้แม่ขวัญตาเขามาขอ ...

(ใจหายเหมือนหุบร่ม : จักรพันธ์ รวิพันธ์)

ใจหายเหมือนหุบร่ม หมายถึง ใจหายวูบ กล่าวถึงความรู้สึกของคนที่มีจิตใจเบิก  
บาน แจ่มใส สดชื่น เมื่อได้รับข่าวร้ายก็ทำให้จิตใจหดหู่ หม่นหมองเหมือนการหุบร่มที่  
กำลังกางอยู่

... น้องไม่เชื่อในคำพี่แผลง ไล่เกือกเสี้ยแพ่งคู่ตั้งหกร้อย อยู่กรุงเทพฯ

นี้กว่ามันหรอย มาพุงห้อยชาติมันหรอยอก ...

(ชาติมันหรอยอก : พายุ สุริยัน)

ชาติมันหรอยอก หมายถึง สมน้ำหน้า กล่าวถึงลักษณะนิสัยของชาวใต้ที่มี  
ความเป็นธรรมชาติ ซื่อจริงใจ และไม่เป็นคนปากหวานหรือปลิ้นปล้อน เมื่อโกรธก็แสดง ออก  
ทางคำพูดโดยไม่มีการขัดเกลาคำพูดนี้ก็อย่างไร้พุดออกมาอย่างนั้น

... หม่อมดั่งเกยงเร่รักล่องลอย ฝ้าแต่คอยซืมเซาเหงาใจแยะ ปล่อย

**ชีวิตล่องไปคล้ายเรือแพ** สุดจะแลหาใครไว้แนบทรง ...

(หม่อมเรือรัก : สุริยัน บัญชาชัย)

ชีวิตล่องไปคล้ายเรือแพ หมายถึง ไม่มีจุดหมายแน่นอน กล่าวถึงชีวิตของหม่อม  
ชาวเรือที่ใช้ชีวิตเร่ร่อนไปกับเรือ ไม่มีที่ปักฝั่งเป็นหลักแหล่งแน่นอนคำที่ไหนก็แวะจอดที่นั่น

... คนงามแต่ใจน้อง**ด้าม่อท่อ** รักเดียวไม่พองามซ้ำ เห็นรถเก๋งเธอรีบ  
ทุ้มรถถีบคันร้าย แลตะไ่ม่น่าทำ ...

(หกพี่ใช้น้อง : แสงทอง แสงอุทัย)

ด้าม่อท่อ หมายถึง ด้ามมาก กล่าวถึงผู้ที่มีนิสัยเป็นคนใจดำ หลอกให้รักแล้วทิ้ง  
ไปมีรักใหม่

... ดายของพี่อยู่ไม่หลอ **ตัวด้าม่อท่อเหมือนกับไอ้เท่ง** รักน้องจำร้อง  
เป็นเพลง เอ็นดูไอ้เท่งสักหิดสักหุ้ยตะน้อง ...

(สวยเว้าบ : พายุ สุริยัน)

ด้าม่อท่อเหมือนกับไอ้เท่ง หมายถึง ด้ามมาก กล่าวถึงการขอให้ผู้หญิงสงสารและ  
เอ็นดูเพราะเกิดมาไม่หล่อ ผิวพรรณดูไม่ได้ โดยนำไปเปรียบเทียบกับ “ไอ้เท่ง” ตัวตลกของ  
หนังตะลุง ซึ่งมีผิวด้ามมากทำให้ผู้หญิงไม่รัก

... เมื่อก่อนไม่หอนรักใคร เดียวนี้ทราวมวยมีแฟนเป็นต้น พุดดีแต่  
เธอกลับตัน **ตบให้หูหันมันได้แรงออก** ...

(ตบท้ายตัน : จักรพันธ์ ระวิพันธ์)

ตบให้หูหัน หมายถึง ตบแรงมาก กล่าวถึงลักษณะนิสัยของชาวใต้ที่มีความเป็น  
ธรรมชาติ ซื่อและจริงใจ ดังนั้น เมื่อมีอารมณ์โกรธก็แสดงออกทางคำพูดโดยไม่มีการขัดเกลา  
ภาษาให้ไพเราะอ่อนหวาน

... แฟนผมคิดนอกใจ หนีกันไปกับคนเป็นเพื่อน มาอาศัยบนเรือน  
แย่งแฟนเพื่อนไปได้ลงคอ เหมือนงูเห่าชาวนา **เหมือนตามิดเดินลงท่อ** ...

(กินข้าวเค้าน้ำตา : ฉัตรชัย มงคลทอง)

ตามืดเดินลงท่อ หมายถึง มืดมน ไม่เห็นหนทาง กล่าวถึงผู้หญิงที่หลงผิดคบชู้  
กับเพื่อนของสามี เปรียบดังคนเห็นผิดเป็นชอบ

... เธอนัดให้พี่ไปรับ ใ้หนุ่มปีศาจพิศมุนจอก แต่งตัวก็**โทรมมอซอ**  
กลัวเธอจะรอนานนานไม่ดี ...

(ปีศาจซำรัก : สุริยัน บัญชาชัย)

โทรมมอซอ หมายถึง ดำคล้ำมาก สกปรกมาก กล่าวถึง การแต่งกายของ  
หนุ่มที่มีอาชีพขับรถที่สกปรก เพราะการประกอบอาชีพไม่มีเวลาพอที่จะเปลี่ยนเสื้อผ้าก่อนที่จะ  
ไปพบกับคนรัก

**แน่นเหมือนจืดโหนด** น้องอย่าเพิ่งโกรธ ที่พี่พูดว่าแน่น ทรวดทรง  
อนงค์โสภา ไอยาละกะงามตาจริงแตน ...

(แน่นจืดโหนด : พายุ สุริยัน)

แน่นเหมือนจืดโหนด หมายถึง แน่นมาก กล่าวถึงสตรีระของผู้หญิง เช่น แขน  
ขา หน้าอก และสะโพก ที่มองแล้วดูอวบอืดแน่นมาก

... หญิงจะสวยต้องพร้อมด้วยเรือนสาม สวจะงามต้องพร้อมด้วย

**น้ำสี** จะหาเมียมึงต้องเลือกเอาหญิงดี ...

(ตำราหาเมีย : โรม ศรีธรรมราช)

น้ำสี หมายถึง น้ำใจ น้ำคำ น้ำมือ และน้ำดื่ม กล่าวถึงการเลือกคู่ครองจะ  
ต้องเลือกผู้หญิงที่พร้อมไปด้วยน้ำสีคือ มีน้ำใจ พุดจาไพเราะอ่อนหวาน มีฝีมือในการทำ  
อาหารและการจัดหาน้ำดื่ม

... เดียวก่อนพี่ว่าเดี๋ยวก่อนนี้ หาวาพี่สอนแล้วน้องงอนตาตั้ง ผิดหนัด  
แล้วต้อง**ผิดตั้งเปล่า**เหมือนสาว ๆ บ้านเราแล้วน้องลืมเกียงตั้ง ...

(อย่าลืมตั้ง : แสงทอง แสงอุทัย)

ผิดตั้งเปล่า หมายถึง ว่างเปล่า กล่าวถึงหญิงสาวที่ไม่ฟังคำตักเตือน ไปหลงใหล  
ความโก้หรูจนเสียเนื้อเสียตัว และสุดท้ายก็ต้องเสียใจกลับบ้าน

... พี่ได้แต่มองหลงรักน้องอยู่เป็นอาฉิม โปรดเมตตาพี่คน**พลัดถิ่น**  
 ดันดันหากินไม่คิดหลอกลวง ...

(อวนลากฝากรัก : ฉัตรชัย มงคลทอง)

พลัดถิ่น หมายถึง ตกอับหรือตกทุกข์ กล่าวถึงหนุ่มสาวเรือที่ต้องตกอับหรือตกทุกข์  
 เพราะความยากจน แต่ก็ไม่ย่อท้อพยายามอดทนทำมาหากินต่อไป

... กินบนเรือนคิดเชือดเฉือนตัวเรา คิดช่วยเขาถูก**เพื่อนเราเผาเรือน** ...

(เพื่อนเราเผาเรือน : ฉัตรชัย มงคลทอง)

เพื่อนเราเผาเรือน หมายถึง เพื่อนที่นำความเดือดร้อนมาให้ กล่าวถึงการให้  
 ความช่วยเหลือเพื่อนที่ตกอับหมดหนทางทำมาหากินโดยการให้ที่อยู่ ให้งานทำ แต่เพื่อนกลับ  
 บทรยศแอบเป็นชู้กับเมียและพากันหนีจากไป

... หญิงสาวจะสวยต้องพร้อมด้วย**เรือนสาม** สาวจะงามต้องพร้อมด้วย  
 น้ำสี จะหาเมียมึงต้องเลือกเอาหญิงดี ...

(ตำราหาเมีย : โรม ศรีธรรมราช)

เรือนสาม หมายถึง เรือนใจ เรือนกาย และบ้านเรือน กล่าวถึงค่านิยมในการ  
 เลือกคู่ครองของผู้ชายชาวใต้โดยเลือกผู้หญิงที่เพียบพร้อมด้วยเรือนสามคือ จิตใจงาม รูปร่างหน้า  
 ตาดี และเก่งการบ้านการเรือน

... โจรที่ตามมาได้คล้าย ๆ คนเห็นหน้ากัน หรือว่าอย่างไรผู้ใหญ่  
 กุจะจำได้ว่า**ลูกไข่กำนัน** ...

(ลูกไข่กำนัน : พายุ สุริยัน)

ลูกไข่กำนัน หมายถึง คนใกล้ชิด กล่าวถึงโจรปล้นควายของชาวบ้าน เมื่อตาม  
 จับมาได้ ปรากฏว่าเป็นคนใกล้ชิดหรือคนที่กำนันไว้วางใจมากที่สุด

... คนเป็นนักเลงมีได้มีเสีย **หน้ามีดเสีย**มากลับมาตีเมีย ...

(ภาพิตสิบล้อ : สุริยัน บัญชาชัย)

หน้ามีดเสียมาก หมายถึง มัวเมาจนขาดสติ กล่าวถึงคนที่ติดการพนันจนหน้ามีด  
 ตามัวและขาดสติทำร้ายร่างกายบุคคลในครอบครัว

... (พูด) เรื่องนาโน ตอนนี่ตักแตนมันกินข้าวเหลือเหตุ ไม่รู้  
 อีทำปรีณิ ...

(ผู้เชี่ยวชาญ : ฉัตรชัย มงคลทอง)

เหลือเหตุ หมายถึง เกินเหตุ หรือเกินไป กล่าวถึงปัญหาของชาวนาที่ได้รับ  
 ความเดือดร้อนเพราะตักแตนพากันกัดกินต้นข้าวมากเกินไป

จากการวิเคราะห์สำนวนในเพลงลูกทุ่งภาคใต้พบว่า นักแต่งเพลงสามารถแต่งบทเพลง  
 โดยใช้สำนวนถิ่นใต้ ซึ่งใช้อยู่ในท้องถิ่นภาคใต้โดยรวม เพื่อให้เพลงมีความลื่นไหล แนบเนียน  
 ล้อลิเก และงดงามด้วยกลิ่นอายของท้องถิ่นภาคใต้ เป็นที่ยอมรับของผู้ฟังโดยนำไปใช้ใน  
 ชีวิตประจำวัน และอนุรักษ์ไว้ซึ่งวัฒนธรรมท้องถิ่นอันเป็นส่วนหนึ่งของวัฒนธรรมไทยได้เป็น  
 อย่างดี

ดังนั้นเองจึงอาจกล่าวโดยสรุปได้ว่า ในประเด็นที่เกี่ยวกับภาษาโดยเฉพาะด้านการใช้  
 ถ้อยคำ ได้แก่ ศัพท์ท้องถิ่น และการตัดคำหรือพยางค์ และสำนวน นักแต่งเพลงและนัก  
 ร้องได้นำเอาภาษาถิ่นใต้มาปรับใช้ได้อย่างชาญฉลาด นอกจากจะทำให้เพลงลูกทุ่งภาคใต้มี  
 ความไพเราะ เหมาะสมกลมกลืนกันเป็นอย่างดีกับท่วงทีลีลาของเพลงลูกทุ่งภาคใต้แล้ว ยังเป็น  
 การอนุรักษ์และเผยแพร่ภาษาถิ่นใต้ที่น่าจะได้ผลเป็นอย่างดี

## บทที่ 5

### บทย่อ สรุปผล อภิปรายผล และข้อเสนอแนะ

#### บทย่อ

การวิเคราะห์ความเป็นท้องถิ่นในเพลงลูกทุ่งภาคใต้ตั้งแต่ปี พ.ศ. 2532 - 2541 ผู้วิจัยได้กำหนดความมุ่งหมาย ขอบเขต และวิธีดำเนินการศึกษาค้นคว้า ดังนี้

#### 1. ความมุ่งหมายของการศึกษาค้นคว้า

งานวิจัยเรื่อง “การวิเคราะห์ความเป็นท้องถิ่นในเพลงลูกทุ่งภาคใต้ตั้งแต่ปี พ.ศ. 2532 - 2541” ผู้วิจัยมีความมุ่งหมายในการศึกษาดังนี้

- 1.1 เพื่อศึกษาความเป็นท้องถิ่นที่ปรากฏในสารัตถะของเพลง
- 1.2 เพื่อศึกษารูปแบบและภาษาของเพลงลูกทุ่งภาคใต้

#### 2. ขอบเขตของการศึกษาค้นคว้า

2.1 ขอบเขตด้านข้อมูล การศึกษาค้นคว้าครั้งนี้ ผู้วิจัยศึกษาเฉพาะข้อมูลเพลงลูกทุ่งภาคใต้ที่ได้รับการบันทึกเสียงและเผยแพร่ตั้งแต่ปี พ.ศ. 2532 - 2541 ของนักแต่งเพลงลูกทุ่งภาคใต้จำนวน 38 ชื่อ และนักร้องเพลงลูกทุ่งภาคใต้จำนวน 34 ชื่อ

2.2 ขอบเขตด้านเนื้อหา การศึกษาค้นคว้าครั้งนี้ ผู้วิจัยวิเคราะห์ความเป็นท้องถิ่นในเพลงลูกทุ่งภาคใต้ ในประเด็นต่อไปนี้

##### 2.2.1 สารัตถะของเพลงลูกทุ่งภาคใต้

- 2.2.1.1 การรายงานข่าวและเหตุการณ์
- 2.2.1.2 สภาพความเป็นอยู่
- 2.2.1.3 วัฒนธรรม

##### 2.2.2 รูปแบบและภาษาของเพลงลูกทุ่งภาคใต้

- 2.2.2.1 รูปแบบ
- 2.2.2.2 ภาษา



### 3. วิธีดำเนินการศึกษาค้นคว้า

การศึกษาค้นคว้าครั้งนี้ ผู้วิจัยได้ดำเนินการศึกษาค้นคว้าตามลำดับดังต่อไปนี้

3.1 ขั้นสำรวจและศึกษาเอกสารที่เกี่ยวข้อง โดยการสำรวจและศึกษาเอกสารที่เกี่ยวข้องกับเรื่องที่ศึกษา

3.2 ขั้นเก็บรวบรวมข้อมูล

3.2.1 สัมภาษณ์นักแต่งเพลง นักร้อง และนักจัดรายการเพื่อรวบรวมชื่อนักแต่งเพลง นักร้อง และชื่อเพลงลูกทุ่งภาคใต้ ที่ขับร้องและบันทึกเสียงไว้ตั้งแต่ พ.ศ. 2532 - 2541

3.2.2 บันทึกรายชื่อนักแต่งเพลง นักร้อง และชื่อเพลงลูกทุ่งในสมุดบันทึก

3.2.3 รวบรวมแถบบันทึกเสียง และแผ่นเสียงจากร้านจำหน่ายและขอความอนุเคราะห์จากนักแต่งเพลง นักร้อง นักจัดรายการวิทยุ

3.2.4 รวบรวมเนื้อเพลงจากหนังสือเพลง และถอดความจากแถบบันทึกเสียง และแผ่นเสียง

3.3 ขั้นจัดกระทำกับข้อมูล

3.3.1 จำแนกข้อมูลที่เป็นเนื้อเพลง เรียงลำดับตามตัวอักษรโดยยึดชื่อเพลงเป็นหลัก

3.3.2 วิเคราะห์ข้อมูลตามความมุ่งหมายและขอบเขตของเนื้อหา

3.4 ขั้นเสนอผลการศึกษาค้นคว้า เสนอผลการศึกษาค้นคว้าด้วยวิธีพรรณนาวิเคราะห์

### สรุปผล

การวิเคราะห์ความเป็นท้องถิ่นในเพลงลูกทุ่งภาคใต้ตั้งแต่ปี พ.ศ. 2532 - 2541 ปรากฏจำนวนเพลงลูกทุ่งภาคใต้ทั้งสิ้น 313 เพลง จำนวนนักแต่งเพลงลูกทุ่งภาคใต้ 38 ชื่อ และจำนวนนักร้องเพลงลูกทุ่งภาคใต้ 34 ชื่อ สามารถสรุปผลของการศึกษาได้ดังนี้

1. **สาระัตถะของเพลงลูกทุ่งภาคใต้** เพลงลูกทุ่งภาคใต้ตั้งแต่ปี พ.ศ. 2532 - 2541 มีสาระัตถะที่แสดงความเป็นท้องถิ่นภาคใต้ 3 ประเด็นดังต่อไปนี้

1.1 การรายงานข่าวและเหตุการณ์ เหตุการณ์เกี่ยวกับภัยธรรมชาติ เหตุการณ์ทั่วไปในชีวิตประจำวัน เหตุการณ์เกี่ยวกับการเมืองการปกครอง และเหตุการณ์เกี่ยวกับความเป็นไปได้ในวงการเพลง เหตุการณ์เกี่ยวกับภัยธรรมชาติได้แก่การเกิดอุทกภัย และการเกิด

วาทภัย เหตุการณ์ทั่วไปในชีวิตประจำวัน ได้แก่ การทะเลาะวิวาท การเกิดอุบัติเหตุ การลุ่มหลงอบายมุข และการประสบความสำเร็จหรือความเดือดร้อนจากภาวะเศรษฐกิจ เหตุการณ์การเมือง การปกครอง ได้แก่ การปฏิบัติหน้าที่ของทหารและเหตุการณ์ทางการเมือง เหตุการณ์เกี่ยวกับความเป็นไปในวงการเพลงได้แก่การไต่เต้าเป็นนักร้อง การฝากเนื้อฝากตัวกับแฟนเพลง และ การทำหน้าที่ผู้ให้และเผยแพร่เพลงลูกทุ่งภาคใต้ของนักแต่งเพลง นักจัดรายการและบริษัทเทป

1.2 สภาพความเป็นอยู่ ชีวิตชนบท สถานที่ อาชีพ และปัญหาสังคม  
ชีวิตชนบทได้แก่ สิ่งแวดล้อม การดำเนินชีวิตแบบกลุ่มปฐมภูมิและความยึดมั่นในพุทธศาสนา สถานที่ได้แก่การแนะนำสถานที่และความประทับใจ อาชีพได้แก่ อาชีพเกษตรกร อาชีพประมง อาชีพค้าขาย อาชีพรับจ้าง อาชีพนายหน้า อาชีพศิลปิน และอาชีพรับราชการ ปัญหาสังคมได้แก่ ปัญหาครอบครัว ปัญหาค่าครองชีพ ปัญหาหนี้สิน ปัญหาการทิ้งถิ่นที่อยู่ ปัญหาอบายมุข ปัญหาวัยรุ่น ปัญหาอาชญากรรม ปัญหาอันธพาล และปัญหาโสเภณี

1.3 วัฒนธรรม อาหารการกิน การใช้ภาษา อารมณ์ ความรัก ความเชื่อ ประเพณี การละเล่นพื้นบ้าน ค่านิยม และจริยธรรม อาหารการกินได้แก่อาหารและพืชผักพื้นบ้าน การใช้ภาษาได้แก่ ภาษาไทยถิ่นใต้ และภาษาไทยมาตรฐาน อารมณ์ได้แก่ ตลกนินสัย ตลกภาษา และตลกล้อเลียน ความรักได้แก่ รักระหว่างหนุ่มสาว รักระหว่างสามีภรรยา รักระหว่างบิดามารดาและบุตร รักระหว่างเพื่อน และรักชาติ ความเชื่อได้แก่ ความเชื่อเกี่ยวกับโหราศาสตร์ ความเชื่อเกี่ยวกับวิญญาณและสิ่งศักดิ์สิทธิ์ ความเชื่อเกี่ยวกับเครื่องรางของขลัง ความเชื่อเกี่ยวกับลักษณะคน และความเชื่อเกี่ยวกับชาติภพ บาปบุญ และกฎแห่งกรรม ประเพณีได้แก่ ประเพณีทำบุญเดือนสิบ ประเพณีชักพระ ประเพณีวันฮารีรายอ ประเพณีแต่งงาน ประเพณีการบวช และประเพณีวันสงกรานต์ การละเล่นพื้นบ้าน ได้แก่ โนรา เพลงบอก และหนังตะลุง ค่านิยม ได้แก่ ค่านิยมในการเลือกคู่ครอง ค่านิยมรักพวกพ้อง ค่านิยมยกย่องผู้มีฐานะและมีชื่อเสียง ค่านิยมความกตัญญูต่อบุพการี และค่านิยมความสะอาดสบายใจให้หู่ จริยธรรมได้แก่ ความรับผิดชอบ ความกตัญญูต่อบทการให้อภัย ความเมตตากรุณา การประหยัด ความอดทน ความขยันหมั่นเพียร ความเสียสละ ความซื่อสัตย์ ความสามัคคี และความรอบคอบ

2. รูปแบบและภาษาของเพลงลูกทุ่งภาคใต้ บทเพลงลูกทุ่งภาคใต้มีส่วนที่แสดงความเป็นท้องถิ่นภาคใต้ดังนี้

2.1 รูปแบบ เพลงลูกทุ่งภาคใต้มีรูปแบบฉันทลักษณ์สามกลุ่ม ดังต่อไปนี้  
ฉันทลักษณ์กาพย์กลอนไทย ได้แก่ กาพย์ยานี 11 และกลอนตลาด ฉันทลักษณ์กาพย์

กลอนพื้นบ้าน ได้แก่ กลอนสามห้า กลอนสี่ กลอนหก และกลอนเพลงบอก และ  
 ชั้นหลักขณิภภาพยกกลอนที่ปรับเปลี่ยนจากกาพย์กลอนไทย และกาพย์กลอนพื้นบ้าน ได้แก่  
 คล้ายกาพย์ยานี คล้ายกลอนตลาด คล้ายกลอนหัวเดียว คล้ายกลอนสี่และกลอนหก  
 และคล้ายกลอนทอย

2.2 ภาษา เพลงลูกทุ่งภาคใต้ใช้ภาษาถิ่นใต้ที่แสดงความเป็นท้องถิ่นภาคใต้ 2  
 ลักษณะดังนี้ การใช้ถ้อยคำคือศัพท์ท้องถิ่นได้แก่ คำวิเศษณ์ คำนาม คำกริยา คำสรรพนาม  
 คำอุทาน และคำลักษณะนาม และการตัดคำหรือพยางค์ และสำนวนคือ สำนวนถิ่นใต้

## อภิปรายผล

จากการวิเคราะห์ความเป็นท้องถิ่นในเพลงลูกทุ่งภาคใต้ตั้งแต่ปี พ.ศ. 2532 - 2541 ผู้  
 วิจัยมีความคิดเห็นดังนี้

1. **ด้านสาระัตถะของเพลงลูกทุ่งภาคใต้** เป็นการสะท้อนให้เห็นถึงวิถีชีวิตของ  
 ชาวใต้ได้หลายแง่มุม ที่ไม่ได้หยุดนิ่งอยู่กับที่ มีการเคลื่อนไหว และเปลี่ยนไปตามสภาพสังคม  
 ไม่ว่าจะเป็นสาระัตถะเกี่ยวกับการรายงานข่าวและเหตุการณ์ สาระัตถะเกี่ยวกับสภาพความเป็นอยู่  
 และสาระัตถะเกี่ยวกับวัฒนธรรมซึ่งเป็นสาระัตถะที่ปรากฏในเพลงลูกทุ่งภาคใต้มากที่สุด และ  
 แสดงความเป็นท้องถิ่นภาคใต้อย่างชัดเจน ไม่ว่าจะเป็นเรื่องของประเพณี การใช้ภาษาถิ่น  
 อาหารพื้นบ้าน การละเล่นพื้นบ้าน ความเชื่อและค่านิยม เป็นต้น จากบทเพลงชี้ให้เห็นว่า  
 ชาวใต้มีความยึดมั่นในวัฒนธรรมอย่างเคร่งครัด มีการผสมประสานทางวัฒนธรรมของ  
 ชาวไทยพุทธและชาวไทยมุสลิมและใช้เพลงเป็นสื่อประชาสัมพันธ์ข่าวสารเหตุการณ์ต่าง ๆ เช่น  
 เหตุการณ์ทางการเมืองครั้งสำคัญคือ พฤษภาทมิฬ พ.ศ. 2535 การบอกกล่าวถึงความคาดหวัง  
 ของชาวใต้ที่มีต่อนักการเมืองและพรรคการเมือง โดยมีความเชื่อมั่น ศรัทธา และยกย่อง  
 พรรคการเมือง นักการเมืองที่เป็นผู้นำพรรคที่มีชื่อเสียง

2. **ด้านรูปแบบของเพลงลูกทุ่งภาคใต้** เป็นบทเพลงที่แสดงถึงความเป็นท้องถิ่น  
 ภาคใต้อย่างแท้จริง โดยการนำเอาชั้นหลักขณิภภาพยกกลอนพื้นบ้าน เช่น กลอนสามห้า  
 กลอนสี่ กลอนหก และกลอนเพลงบอกมาใช้ในการประพันธ์บทเพลง และมีการสร้างสรรค์  
 ชั้นหลักขณิภภาพใหม่ ๆ โดยการปรับเปลี่ยนกาพย์กลอนไทยและกาพย์กลอนพื้นบ้าน เป็นชั้นหลักขณิภภาพ  
 รูปแบบใหม่ขึ้นมาอีกหลายรูปแบบ หนึ่งสิ่งที่ทำให้เพลงลูกทุ่งภาคใต้มีจุดเด่นมากที่สุดก็คือ  
 การใช้ภาษาถิ่นใต้ โดยการนำถ้อยคำ และสำนวนภาษาถิ่นใต้มาปรับใช้ในการประพันธ์เพลง  
 ได้อย่างเหมาะสมกลมกลืนกับทำนอง ทำให้บทเพลงน่าสนใจ และประทับใจผู้ฟัง เกิดความ

รู้สึกเป็นกันเอง และรับเอาภาษาถิ่นใต้ไปใช้ในชีวิตประจำวัน นับได้ว่าเพลงลูกทุ่งภาคใต้มีส่วนช่วยส่งเสริมและอนุรักษ์ภาษาถิ่นใต้ที่ได้ผลอย่างยิ่ง

อาจกล่าวสรุปได้ว่า เพลงลูกทุ่งภาคใต้ตั้งแต่ปี พ.ศ. 2532 - 2541 เป็นเพลงที่มีคุณค่าด้านสารัตถะและด้านรูปแบบตลอดจนภาษาซึ่งเป็นลักษณะเฉพาะที่แสดงความเป็นท้องถิ่นภาคใต้ ทำให้เข้าถึงอารมณ์ผู้ฟังและเกิดความรู้สึกชื่นชอบ เป็นที่นิยมอย่างแพร่หลายในกลุ่มผู้ฟังชาวใต้และผู้ฟังทั่วไป

### ข้อเสนอแนะ

จากการวิเคราะห์ความเป็นท้องถิ่นในเพลงลูกทุ่งภาคใต้ตั้งแต่ปี พ.ศ. 2532 - 2541 ผู้วิจัยมีข้อเสนอแนะใน 2 ลักษณะคือ ข้อเสนอแนะในการนำผลการวิจัยไปใช้ประโยชน์ และข้อเสนอแนะสำหรับงานวิจัยครั้งต่อไป

#### 1. ข้อเสนอแนะในการนำผลการวิจัยไปใช้ประโยชน์

นำผลงานวิจัยครั้งนี้ไปเผยแพร่ในกลุ่มบุคคลที่เกี่ยวข้องกับเพลงลูกทุ่งภาคใต้ เช่น นักแต่งเพลง นักจัดรายการ และผู้สนับสนุน เป็นต้น เพื่อจะให้เห็นแนวทางในการพัฒนางานของตนทั้งในด้านสารัตถะ รูปแบบ และภาษา

#### 2. ข้อเสนอแนะสำหรับงานวิจัยต่อไป

ผู้วิจัยเห็นว่าเพลงลูกทุ่งภาคใต้ ยังมีแง่มุมอื่นที่น่าสนใจศึกษาดังต่อไปนี้

- 2.1 ควรจะมีการศึกษาเพลงลูกทุ่งภาคใต้ในช่วงทศวรรษต่อไป เพื่อจะให้เห็นความต่อเนื่องและความเกี่ยวพันกันของความเปลี่ยนแปลงของสังคมและวิถีชีวิตของชาวใต้
- 2.2 ควรจะมีการศึกษาเพลงลูกทุ่งภาคใต้เฉพาะเรื่อง เช่น การใช้โวหาร สำเนียงการขับร้อง และทำนองเพลง เป็นต้น เพื่อจะได้ทราบวิถีชีวิตชาวใต้มากยิ่งขึ้น
- 2.3 ควรจะมีการศึกษาเปรียบเทียบความเป็นท้องถิ่นในเพลงลูกทุ่งภาคใต้กับเพลงลูกทุ่งภาคอื่น
- 2.4 ควรจะมีการศึกษาประวัติและผลงานของนักแต่งเพลงลูกทุ่งภาคใต้ และนักร้องเพลงลูกทุ่งภาคใต้

บรรณานุกรม



## บรรณานุกรม

- กวรรณิการ์ อักษรกุล สุขเกษม. วัฒนธรรมและบุคลิกภาพ. กรุงเทพฯ : มหาวิทยาลัยรามคำแหง, 2524.
- กวีรัตน์ คุณาภัทร. “เพลงลูกทุ่ง ... เพลงราษฎร์แห่งท้องทุ่ง,” พบโลก. 3(26) : 83 – 86 ; ธันวาคม 2532.
- กุหลาบ มัลลิกะมาส. วรรณกรรมไทย. กรุงเทพฯ : โรงพิมพ์มหาวิทยาลัยรามคำแหง, 2519.
- คณะกรรมการพัฒนาเศรษฐกิจและสังคมแห่งชาติ, สำนักงาน. โครงการศึกษาและสถิติการอนุรักษ์พัฒนาและฟื้นฟูทรัพยากรธรรมชาติสิ่งแวดล้อมที่ได้รับความเสียหายจากภัยพิบัติ อำเภอพิปูน จังหวัดนครศรีธรรมราช. สงขลา : มหาวิทยาลัยสงขลานครินทร์, 2534.
- คำนวน นवलสนอง. ภาษาไทยถิ่นที่ใช้ในปัจจุบัน จังหวัดนครศรีธรรมราช. ปรินูญานิพนธ์ กศม. สงขลา : มหาวิทยาลัยศรีนครินทรวิโรฒ สงขลา, 2530. อัดสำเนา.
- จริน สิริ. นิทานชาวบ้านจากตำบลลำปำ อำเภอเมืองพัทลุง จังหวัดพัทลุง. ปรินูญานิพนธ์ กศม. สงขลา : มหาวิทยาลัยศรีนครินทรวิโรฒ สงขลา, 2531. อัดสำเนา.
- จินตนา ดำรงค์เลิศ. วรรณกรรมเพลงลูกทุ่ง. กรุงเทพฯ : สถาบันไทยคดีศึกษา มหาวิทยาลัยธรรมศาสตร์, 2533.
- จำเริญ แสงดวงแข. “ดนตรีลูกทุ่งที่สะท้อนชีวิตชาวไทยภาคใต้” ใน ดนตรีพื้นเมืองภาคใต้. บรรณาธิการโดย อุดม หนูทอง. หน้า 98 – 102. สงขลา : สถาบันทักษิณคดีศึกษา มหาวิทยาลัยศรีนครินทรวิโรฒ สงขลา, 2524.
- \_\_\_\_\_. โลกวรรณกรรมชาวไทยภาคใต้ที่ปรากฏในเพลงกล่อมเด็ก. สงขลา : ศูนย์ส่งเสริมภาษาและวัฒนธรรมภาคใต้ มหาวิทยาลัยศรีนครินทรวิโรฒสงขลา, 2533.
- ชวน เพชรแก้ว. “นิสัยและบุคลิกภาพของชาวใต้ที่มีผลกระทบต่อการพัฒนา,” วิชา. 18(1) : 1 – 16 ; ตุลาคม 2539.
- เต็มสิริ บุญยสิงห์. “อ้อ วรรณกรรมมวลชล” ใน ปากไถ่ฉบับวรรณกรรมวิพากษ์. หน้า 117 – 128. กรุงเทพฯ : สมาคมนักเขียนแห่งประเทศไทย, 2518.

- เทพรัตนราชสุดาฯ สยามบรมราชกุมารี, สมเด็จพระ. “ลูกทุ่งกับเพลงไทย,” ใน กึ่งศตวรรษเพลงลูกทุ่งไทยภาค 2. บรรณาธิการโดย อเนก นาวิกมูล. หน้า 23 – 27. กรุงเทพฯ : สำนักงานคณะกรรมการวัฒนธรรมแห่งชาติ กระทรวงศึกษาธิการ, 2534.
- \_\_\_\_\_. “ลูกทุ่งกับเพลงไทย, “ใน เส้นทางเพลงลูกทุ่งไทย. กรุงเทพฯ : สำนักงานคณะกรรมการวัฒนธรรมแห่งชาติ กระทรวงศึกษาธิการ, 2533.
- ธิดิมา ถาวรรัตน์. ค่านิยมชาวไทยภาคใต้ที่ปรากฏในวรรณกรรมเพลงลูกทุ่งไทยภาคใต้ตั้งแต่ปี พ.ศ. 2512 – 2534. ปริญญาานิพนธ์ ศศม. สงขลา : มหาวิทยาลัยศรีนครินทรวิโรฒ สงขลา, 2535. ถ่ายเอกสาร.
- นพพร ด้านสกุล. การวิเคราะห์เพลงลูกทุ่งของจุลเยี่ยม กิ่งทอง. ปริญญาานิพนธ์ ศศม. สงขลา : มหาวิทยาลัยศรีนครินทรวิโรฒ ภาคใต้, 2538. ถ่ายเอกสาร.
- นิธิ เอียวศรีวงศ์. “เพลงลูกทุ่งในประวัติศาสตร์วัฒนธรรมไทย, “ศิลปวัฒนธรรม. 6(6) : 95 – 105 ; เมษายน, 2528.
- นิภา นิธยานน. การปรับตัวและบุคลิกภาพ จิตวิทยาเพื่อการศึกษาและชีวิต. กรุงเทพฯ : โอเดียนสโตร์, 2530.
- บุญธรรม เทอดเกียรติชาติ. “หนึ่งลุง : ศิลปะอันสูงสุด, “มติชน. 3 เมษายน 2522. หน้า 11.
- บุญยงค์ เกศเทศ. วรรณกรรมวิเคราะห์. กรุงเทพฯ : โอเดียนสโตร์, 2525.
- ประดิษฐ์ มัชฌิมา. สังคมวิทยาชนบท. กรุงเทพฯ : ไทยวัฒนาพานิช, 2522.
- ประทุม ชุ่มเพ็งพันธุ์. “พื้นฐานวัฒนธรรมพื้นบ้านภาคใต้, “ศิลปากร. 21(5) : 30 – 41 ; มกราคม, 2527.
- ประภาพรรณ เสนีตันติกุล. การศึกษาเรื่องศัพท์ภาษาไทยถิ่นใต้ จังหวัดสุราษฎร์ธานี นครศรีธรรมราช และสงขลา. วิทยานิพนธ์ อ.ม. กรุงเทพฯ : จุฬาลงกรณ์มหาวิทยาลัย, 2528. อัดสำเนา.
- ประสิทธิ์ เลี้ยวสิริพงศ์. “ความสัมพันธ์ระหว่างภาษากับดนตรี, “ถนนดนตรี. 1(1) : 44 – 46 ; กันยายน 2530.

- พรเพ็ญ ตันประเสริฐ. เพลงไทยสากลระหว่างปี พ.ศ. 2529 – 2531 : การศึกษาในด้าน  
ลักษณะภาษาและการสะท้อนวัฒนธรรมไทย. วิทยานิพนธ์ อ.ม. กรุงเทพฯ ฯ :  
จุฬาลงกรณ์มหาวิทยาลัย, 2533. อัดสำเนา.
- พรศักดิ์ พรหมแก้ว. “นิทานพื้นบ้านภาคใต้,” ใน สารานุกรมวัฒนธรรมภาคใต้ พ.ศ. 2529  
เล่ม 5. บรรณาธิการโดย สุธิวงศ์ พงศ์ไพบูลย์. หน้า 1776 – 1781. สงขลา :  
สถาบันทักษิณคดีศึกษา มหาวิทยาลัยศรีนครินทรวิโรฒ สงขลา, 2529.
- “พินศททอง,” ข่าวสด. 16 มิถุนายน 2541. หน้า 5.
- พูนพิศ อมาตยกุล. “เพลงลูกทุ่งในสายตาของนักฟังเพลงไทย,” ถนนดนตรี. 2(3) : 66 – 69 :  
กันยายน 2531.
- ภักยา ภักดีบุรี. การศึกษาวรรณกรรมเพลงของไพบูลย์ บุตรขัน. วิทยานิพนธ์ กศ.ม.  
สงขลา : มหาวิทยาลัยศรีนครินทรวิโรฒ สงขลา, 2535. ถ่ายเอกสาร.
- โมหัมมัด อับดุลกาเดร์. ความเข้าใจเรื่องศาสนาอิสลามและชาวไทยมุสลิมเบื้องต้นใน  
4 จังหวัด ภาคใต้. กรุงเทพฯ ฯ : ห้างหุ้นส่วนจำกัดอักษรบัณฑิต, 2520.
- ลักขณา สุขสุวรรณ. วรรณกรรมเพลงลูกทุ่ง. วิทยานิพนธ์ กศม. กรุงเทพฯ ฯ :  
มหาวิทยาลัยศรีนครินทรวิโรฒ ประสานมิตร, 2530. ถ่ายเอกสาร.
- วราห์ วรเวช. “เพลงลูกทุ่งลูกกรุง,” ถนนดนตรี. 1(11) : 31 – 37 ; กันยายน 2530.  
\_\_\_\_\_ . “ลูกไทยลูกเทศ,” ถนนดนตรี. 1(12) : 15 – 17 : ตุลาคม 2530.
- วริยา ศิวะศรียานนท์ และทวีวัฒน์ ปุณฺทริกวิวัฒน์. บุคลิกภาพและลักษณะนิสัยของคนไทย  
ในทวรษณะของชาวตะวันตกสมัยอยุธยา พ.ศ. 2475. กรุงเทพฯ ฯ : แพรววิทยา,  
2523.
- วิทย์ ศิวะศรียานนท์. วรรณคดีและวรรณคดีวิจารณ์. กรุงเทพฯ ฯ : แพรววิทยา, 2531.
- วิไลลักษณ์ เล็กศิริรัตน์. สำนวนไทยถิ่นใต้ : ความสัมพันธ์ระหว่างภาษากับวัฒนธรรม.  
สงขลา : สถาบันราชภัฏสงขลา, 2539.
- สง่า อารัมภีร. “ยอดนักแต่งเพลงลูกทุ่งไทย,” ถนนดนตรี. 2(11) : 22 – 28 : กันยายน 2531.
- สมพงษ์ นาควิเชียร. “เพลงนา,” ใน สารานุกรมวัฒนธรรมภาคใต้ พ.ศ. 2529 เล่ม 6.  
บรรณาธิการโดย สุธิวงศ์ พงศ์ไพบูลย์. หน้า 2541 – 2542. สงขลา : สถาบัน  
ทักษิณคดีศึกษา มหาวิทยาลัยศรีนครินทรวิโรฒ สงขลา, 2529.
- สมิธ ธรรมสโรช. ภัยธรรมชาติในประเทศไทย. กรุงเทพฯ ฯ : ม.ป.ท., 2534.



- สันติภาพ เจนกระบวนหัด. “ข้อคิดและวัฒนธรรมศรัทธาบางอย่างของเพลงลูกทุ่ง,” ถนนดนตรี.  
 โดยเจนภาพ เจนกระบวนวรรณ (นามแฝง). 2(1):32–35; พุศจิกายน 2530.
- สัญญา สัญญาวิวัฒน์. “ความรู้ทั่วไปเกี่ยวกับสังคมชนบทไทย,” ใน เอกสารการสอนชุดวิชาการพัฒนาชนบท หน่วยที่ 1–7. หน้า 5–26. กรุงเทพฯ : มหาวิทยาลัยสุโขทัย  
 ธรรมมาธิราช, 2526.
- สีดา สอนศรี. โลกทворศน์ของชาวใต้จากประเพณี. กรุงเทพฯ : เอกสารสำนักงาน  
 คณะกรรมการการวัฒนธรรมแห่งชาติ, 2526.
- สุกรี เจริญสุข. จะฟังดนตรีอย่างไรให้ไพเราะ. กรุงเทพฯ : โรงพิมพ์เรือนแก้วการพิมพ์, 2532.  
 \_\_\_\_\_ . “แนววิเคราะห์เพลงพื้นบ้านกับเพลงลูกทุ่ง,” ใน เส้นทางเพลงลูกทุ่งไทย.  
 กรุงเทพฯ : สำนักงานคณะกรรมการวัฒนธรรมแห่งชาติ, 2533.
- สุโขทัยธรรมมาธิราช, มหาวิทยาลัย. ภาษาไทย 2 การประพันธ์ไทย. กรุงเทพฯ : มหาวิทยาลัย  
 สุโขทัยธรรมมาธิราช. 2527.
- สุธีวงศ์ พงศ์ไพบูลย์. รายงานการวิจัยวิเคราะห์ส่วระดัเพลงกล่อมเด็กภาคใต้. สงขลา :  
 สถาบันทักษิณคดีศึกษา มหาวิทยาลัยศรีนครินทรวิโรฒ สงขลา, 2524.  
 \_\_\_\_\_ . “ภาษาไทยถิ่นใต้ : วัฒนธรรมการใช้,” ใน สารานุกรมวัฒนธรรมภาคใต้  
 พ.ศ. 2529 เล่ม 7. บรรณาธิการโดย สุธีวงศ์ พงศ์ไพบูลย์. หน้า 2652–2657.  
 สงขลา : สถาบันทักษิณคดีศึกษา มหาวิทยาลัยศรีนครินทรวิโรฒ สงขลา, 2529.
- สุธีวงศ์ พงศ์ไพบูลย์ และคนอื่น ๆ. โลกทворศน์ไทยภาคใต้. สงขลา : โรงพิมพ์ไทรโยค, 2521.
- สุพิตรา สุภาพ. สังคมและวัฒนธรรมไทย ค่านิยม ครอบครัว ศาสนา ประเพณี.  
 พิมพ์ครั้งที่ 6. กรุงเทพฯ : ไทยวัฒนาพานิช, 2531.
- อเนก นาวิกมูล. เพลงนอกศตวรรษ. พิมพ์ครั้งที่ 3. กรุงเทพฯ : บริษัทธรรมสาร, 2527.
- อภิรักษ์ พลฤกษ์ศรี. โลกทворศน์ชาวไทยภาคใต้ที่ปรากฏในวรรณกรรมเพลงลูกทุ่งภาคใต้ใน  
ระหว่างปี พ.ศ. 2519–2529. ปริญญาโท ศศ.ม. สงขลา : มหาวิทยาลัย  
 ศรีนครินทรวิโรฒ สงขลา, 2532. ถ่ายเอกสาร.
- อุดม หนูทอง. ดนตรีและการละเล่นพื้นบ้านภาคใต้. สงขลา : มหาวิทยาลัยศรีนครินทรวิโรฒ  
 สงขลา, 2531. อัดสำเนา.  
 \_\_\_\_\_ . “กลอนทอย,” ใน สารานุกรมวัฒนธรรมภาคใต้ พ.ศ. 2529 เล่ม 1.  
 บรรณาธิการโดย สุธีวงศ์ พงศ์ไพบูลย์. หน้า 75. สงขลา : สถาบันทักษิณคดีศึกษา  
 มหาวิทยาลัยศรีนครินทรวิโรฒ สงขลา, 2529.

อุดม หนูทอง. “กลอนสามห้า,” ใน สารานุกรมวัฒนธรรมภาคใต้ พ.ศ. 2529 เล่ม 1.

บรรณาธิการโดย สุธีวงศ์ พงศ์ไพบูลย์. หน้า 76. สงขลา : สถาบันทักษิณคดีศึกษา มหาวิทยาลัยศรีนครินทรวิโรฒ สงขลา, 2529.





บุคลากรกรม

## บุคลากรกรม

นิตยา นภาพร เป็นผู้ให้สัมภาษณ์, ถาวรีย์ บำรุง เป็นผู้สัมภาษณ์, ที่บ้านเลขที่ 56 หมู่ที่ 1 ตำบลทรัพย์อนันต์ อำเภอท่าแซะ จังหวัดชุมพร เมื่อวันที่ 19 ธันวาคม พ.ศ. 2541.

สมนึก อินชุม เป็นผู้ให้สัมภาษณ์, ถาวรีย์ บำรุง เป็นผู้สัมภาษณ์, ที่บ้านเลขที่ 213/6 ถนนรัตนอุทิศ อำเภอหาดใหญ่ จังหวัดสงขลา เมื่อวันที่ 29 พฤศจิกายน พ.ศ. 2541.

อนุชิต สกุลอมร เป็นผู้ให้สัมภาษณ์, ถาวรีย์ บำรุง เป็นผู้สัมภาษณ์, ที่บ้านเลขที่ 1835/33 ถนนยมราช ตำบลท่าวัง อำเภอเมืองนครศรีธรรมราช จังหวัดนครศรีธรรมราช เมื่อวันที่ 26 ธันวาคม พ.ศ. 2541.





ภาคผนวก

นักร้อง	เพลง	นักแต่งเพลง	ปีที่บันทึก	
1. ก้องสยาม นามไท	เมื่อยเยอะ	สมโชค ปานแก้ว	2536	
2. แก้ว จามจุรี	แกงซี่เหล็ก	ประจวบ วงศ์วิชา	2536	
	ผ้าตัวดี	ประจวบ วงศ์วิชา	2536	
	แฟนพี่อยู่ตราง	ประจวบ วงศ์วิชา	2536	
	สามซ่าพาเมา	ประจวบ วงศ์วิชา	2536	
	สาวสวนเงาะ	ประจวบ วงศ์วิชา	2536	
	สาวสวนยาง	ประจวบ วงศ์วิชา	2536	
	เสียงจากน้องแดง	ประจวบ วงศ์วิชา	2536	
	3. คม เมืองนคร	จํานำลูกเดียว	ประจวบ วงศ์วิชา	2532
		ไปแลหนั่งลุง	ประจวบ วงศ์วิชา	2532
		ศรีเจ้าลาก่อน	ประจวบ วงศ์วิชา	2532
สวยจั่ง		ประจวบ วงศ์วิชา	2532	
ข่าวเด็ดเจ็ดสี่		ประจวบ วงศ์วิชา	2534	
คอยพี่ปีเดียว		ประจวบ วงศ์วิชา	2534	
ไทยทำไทยขาย		ประจวบ วงศ์วิชา	2535	
ภาษาใต้วันละคำ		ประจวบ วงศ์วิชา	2535	
เมาเพราะอกหัก		ประจวบ วงศ์วิชา	2535	
เรียนร้อยโรงเรียนจีน		ประจวบ วงศ์วิชา	2535	
ห่วงแม่		ประจวบ วงศ์วิชา	2535	
อวนขาด		ประจวบ วงศ์วิชา	2535	
อะไต่ยไหม้เบ๊ย		ประจวบ วงศ์วิชา	2535	
4. คีรี รุ่งอรุณ	คนสังคมเมิน	เอียด รุ่งอรุณ	2536	
	ได้ขี่รถยนต์ไม่สนรถเครื่อง	เอียด รุ่งอรุณ	2536	
	อย่าเชื่อข่าวลือ	เอียด รุ่งอรุณ	2536	
5. จักรพันธ์ ววิพันธ์	ใจหายเหมือนหุบร่ม	ประจวบ วงศ์วิชา	2541	
	ตบท้ายดัน	ชครีย์ ทิพย์สุวรรณ	2541	
	บุหลันยะลา	เพทาย ถนอมจิต	2541	
	ไม่เลิกครับ	สมนึก อินชุม	2541	

นักร้อง	เพลง	นักแต่งเพลง	ปีที่บันทึก
6. จิรนนท์ พันธรงค์	สงขลาที่รัก	ประจวบ วงศ์วิชา	2541
	หัวใจซีเบ้ง	ชครีย์ ทิพย์สุวรรณ	2541
	คิดถึงแกงเลียง	แอ๊ด ชนะสิทธิ์	2541
	ฉลองวันหย่า	โรจน์ รจนา	2541
	ไม่ตายเพราะจน	แอ๊ด ชนะสิทธิ์	2541
	สาวนุ้ยหลงกรุง	แอ๊ด ชนะสิทธิ์	2541
	สั่งแฟน	แอ๊ด ชนะสิทธิ์	2541
	เสียคนเพราะปอกเต็ง	โรจน์ รจนา	2541
	หนุ่มนาหาแฟน	แอ๊ด ชนะสิทธิ์	2541
	อย่าลืมบ้านเรา	แอ๊ด ชนะสิทธิ์	2541
7. ฉัตรชัย มงคลทอง	กลับปากพ่อง	ประจวบ วงศ์วิชา	2532
	ขอเป็นเจ้าป่า	ประจวบ วงศ์วิชา	2532
	ขอรักขอควง	ประจวบ วงศ์วิชา	2532
	คนดำใจเดียว	ประจวบ วงศ์วิชา	2532
	ชวนสาวเที่ยวได้	ประจวบ วงศ์วิชา	2532
	เตี้ยได้พ่ายรัก	ประจวบ วงศ์วิชา	2532
	เตี้ยเมืองลุง	ประจวบ วงศ์วิชา	2532
	ทหารเกณฑ์ออกหัก	ประจวบ วงศ์วิชา	2532
	ที่นี้ปักชำได้	ประจวบ วงศ์วิชา	2532
	น้ำพิ้งเรือเสือพิ้งป่า	ประจวบ วงศ์วิชา	2532
	บวชให้แม่	ประจวบ วงศ์วิชา	2532
	มวยตุ๋	ประจวบ วงศ์วิชา	2532
	แม่ดูเมียดำ	ประจวบ วงศ์วิชา	2532
	วันเพ็ญ	ประจวบ วงศ์วิชา	2532
	อวนลากฝากรัก	ประจวบ วงศ์วิชา	2532
	จดหมายจากแฟน	ประจวบ วงศ์วิชา	2533
	ดื่มให้ลืมเธอ	ประจวบ วงศ์วิชา	2533
	พิกุลเมืองตรัง	ประจวบ วงศ์วิชา	2533

นักร้อง	เพลง	นักแต่งเพลง	ปีที่บันทึก
	เพื่อนเราเผาเรือน	ประจวบ วงศ์วิชา	2533
	มาทำไม	ประจวบ วงศ์วิชา	2533
	วัยรุ่นวุ่นรัก	หมัด แยกพงศ์	2533
	ชายที่ติด	ประจวบ วงศ์วิชา	2534
	คืนนี้ว่างไหม	เพทาย ถนอมจิต	2534
	ชีวิตชาวนา	รุ่ง รัศมี	2534
	ถามพ่อครูก่อน	พ. ประพันธ์ศิลป์	2534
	ทหารใหม่ไปกอง	ประจวบ วงศ์วิชา	2534
	ผู้สร้างสวรรค์	มโนราห์บำรุงศิลป์	2534
	เพลงบอกฉัตรชัย	ประจวบ วงศ์วิชา	2534
	รักแม่หม้าย	พ. ประพันธ์ศิลป์	2534
	รักสาวแพปลา	มโนราห์บำรุงศิลป์	2534
	วิมานติดดิน	รุ่ง รัศมี	2534
	สงสารลุง	พ. ประพันธ์ศิลป์	2534
	สวยจิ้งหู่	ประจวบ วงศ์วิชา	2534
	สาวทุ่งในกรุงเทพฯ	พ. ประพันธ์ศิลป์	2534
	สาวนิวลุด	ชครีย์ ทิพย์สุวรรณ	2534
	หนุ่มนานอนหนาว	อนุชา ธานี	2534
	หมายเหตุทุ่งมะพร้าว	มโนราห์บำรุงศิลป์	2534
	เหน็ดอืดตายโหง	อนุชา ธานี	2534
	อ้ายหนุ่มกุ่มใจ	พ. พัทลุง	2534
	อ้ายหนุ่มตุ๊กตุ๊ก	ประจวบ วงศ์วิชา	2534
	ของหรรอย	รุ่ง รัศมี	2536
	ข่าวสั้นทันโลก	ประจวบ วงศ์วิชา	2536
	คนบ้าหอย	ประจวบ วงศ์วิชา	2536
	ครูเหิม	พายุ สัจจะพราน	2536
	เซ่อบริสุทธิ์	พายุ สัจจะพราน	2536
	เท่งทองแดง	พายุ สัจจะพราน	2536



นักร้อง	เพลง	นักแต่งเพลง	ปีที่บันทึก
	นักแต่งมือทอง	ประจวบ วงศ์วิชา	2536
	ไปได้	ประจวบ วงศ์วิชา	2536
	ผู้เชี่ยวชาญ	ประจวบ วงศ์วิชา	2536
	ลูกสาวใคร	ประจวบ วงศ์วิชา	2536
	สัมผัสภรณ์สาวไฟ	พายุ สัจจะพราน	2536
	อ้ายเท่ง	ดอกหญ้า นางเมทิน	2536
	จ.ม.นายหล้า	เพทาย ถนอมจิต	2537
	จ.ม.ปักชำใต้	เพทาย ถนอมจิต	2537
	ดีใจได้บวช	เพทาย ถนอมจิต	2537
	กินข้าวเคล้าน้ำตา	ประจวบ วงศ์วิชา	2538
	คนรักหักอก	ประจวบ วงศ์วิชา	2538
	คอย จ.ม.น้องเล็ก	นุช เฉลิม	2538
	บัตรเชิญแฟนเก่า	ประจวบ วงศ์วิชา	2538
	เรื่องของกำนัน	โรจน์ รจนา	2538
	สาวนุ้ยทำบัตร	เพทาย ถนอมจิต	2538
	คนดวงดี	แดง ธิดาทิพย์	2540
	ครุหมอโนรา	เพทาย ถนอมจิต	2540
	ตั้งเกอกหัก	เพทาย ถนอมจิต	2540
	โถงหลงกรุง	แดง ธิดาทิพย์	2540
	ฟองผู้แทน	แดง ธิดาทิพย์	2540
	โรงเรียนของหนู	แดง ธิดาทิพย์	2540
	ลูกโหนด	เพทาย ถนอมจิต	2540
	สะกิดข้าว	แดง ธิดาทิพย์	2540
	191	ประจวบ วงศ์วิชา	2540
	หนุ่มสวนยางเพื่อรัก	เพทาย ถนอมจิต	2540
	แพ้คนมีเงิน	ประจวบ วงศ์วิชา	2541
	สาวนุ้ยคืนนา	ประจวบ วงศ์วิชา	2541
	หนุ่มโรงงาน	ประจวบ วงศ์วิชา	2541

นักร้อง	เพลง	นักแต่งเพลง	ปีที่บันทึก	
8. ดวงจันทร์ สุวรรณณี	แม่บัวบังใบ	นุช เฉลิม	2541	
	สังข์พี่	หนังพร้อมน้อย	2541	
9. ทัดดาว บุตรนาคร	วิธีเลือกชาย	ไข่ บางใหญ่	2541	
10. เทพบุตร ราชธานี	ตุ๊กตาอยู่ไหน	ประจวบ วงศ์วิชา	2534	
	จ.ม.หนุ่มเรืออวน	สมโชค ปานแก้ว	2539	
	ร้องเพลงเพื่อแม่	สมโชค ปานแก้ว	2539	
	อ้ายหนุ่มลูกทุ่ง	สมโชค ปานแก้ว	2539	
11. นพพล สกุลวงศ์	ชาวเรือพายรัก	ประจวบ วงศ์วิชา	2532	
	ทำดีได้ดี	ประจวบ วงศ์วิชา	2532	
	ชายประกัน	ประจวบ วงศ์วิชา	2534	
	คนจนไกลบ้าน	ประจวบ วงศ์วิชา	2534	
	คนสวนยาง	ประจวบ วงศ์วิชา	2534	
	จอมใจคนจร	ประจวบ วงศ์วิชา	2534	
	พระคุณแม่	ประจวบ วงศ์วิชา	2534	
	มาเด็กกันที่เมืองคอน	ประจวบ วงศ์วิชา	2534	
	12. นิตยา นภาพร	คำสั่งแม่	เตี้ย เมืองใต้	2541
		จดหมายจากปากพนัง	เตี้ย เมืองใต้	2541
นางเอกโนรา		เตี้ย เมืองใต้	2541	
โบแยกทาง		เตี้ย เมืองใต้	2541	
พี่แดงแก้งลิ้ม		เตี้ย เมืองใต้	2541	
แม่หม้ายใจซ้า		เตี้ย เมืองใต้	2541	
รอพี่ที่บ้านดอน		เตี้ย เมืองใต้	2541	
13. ปฐมพร ไพฑูรย์	สัญญาใจ	เตี้ย เมืองใต้	2541	
	ม.เมียมีมาก	เพทาย ถนอมจิต	2541	
	หัวอกพ่อหม้าย	เพทาย ถนอมจิต	2541	
14. พรรัตน์ ณ พัทลุง	อดีตรักเกาะพีพี	เพทาย ถนอมจิต	2541	
	โทรมเพราะรัก	นุช เฉลิม	2539	
	พบชาติหน้า	นุช เฉลิม	2539	

นักร้อง	เพลง	นักแต่งเพลง	ปีที่บันทึก
15. พายุ สุริยัน	ฟังรู้ใจบ้าง	นุช เฉลิม	2539
	สาวซุกซุกหนุ่มอึซุกซุก	นุช เฉลิม	2539
	คนใหญ่ในงาน	หนังสุรเชษฐ์	2534
	ชาติมันทรอยออก	เตโช สัจจะพราน	2534
	ถึงไหนถึงกัน	หนังสุรเชษฐ์	2534
	ทหารเกณฑ์ไปกอง	ประจวบ วงศ์วิชา	2534
	โทรจิตจาก ต.ช.ด.	เตโช สัจจะพราน	2534
	ลูกพ่อจ๋าดำ	ประจวบ วงศ์วิชา	2534
	อ้ายหนุ่มสวนยาง	ประจวบ วงศ์วิชา	2534
	คนได้รักคนได้	ประจวบ วงศ์วิชา	2535
	ฉานคนได้	ประจวบ วงศ์วิชา	2535
	ซักดินกระแด้ว	โสภณ ช่วยเจริญ	2535
	เต๋มานะ	หนังสุพรรณ	2535
	ผัวเก่าเธอมา	โสภณ ช่วยเจริญ	2535
	ลูกไข่กำนัน	เตโช สัจจะพราน	2535
	สวยจิ้งหูละเลย	โสภณ ช่วยเจริญ	2535
	หนุ่มอวนลาก	ประจวบ วงศ์วิชา	2535
	โกหกเหล้ากัก	ประจวบ วงศ์วิชา	2536
	คนขายมาลัย	ประจวบ วงศ์วิชา	2536
	เจ้าบ่าวมาแล้ว	ประจวบ วงศ์วิชา	2536
	วันพีลา	ประจวบ วงศ์วิชา	2536
	สวยแว็บ	ประจวบ วงศ์วิชา	2536
	อ้ายหนุ่มเรืออวนภาค 2	ประจวบ วงศ์วิชา	2536
	ขอบคุณแฟนหนึ่ง	เพทาย ถนอมจิต	2539
	คำว่าคน	เพทาย ถนอมจิต	2539
	แน่นฉัดไหนด	นุช เฉลิม	2539
	พี่ไทยเมา	เพทาย ถนอมจิต	2539
แฟนเรา	ประจวบ วงศ์วิชา	2539	

นักร้อง	เพลง	นักแต่งเพลง	ปีที่บันทึก
	มั่วทั้งเมือง	เพทาย ถนอมจิต	2539
	เมียสุดสุด	พายุ สัจจะพราน	2539
	รถด่วนสายใต้	เพทาย ถนอมจิต	2539
	รถรับจ้าง	เพทาย ถนอมจิต	2539
	รักเท่าฟ้า	เพทาย ถนอมจิต	2539
	รักเธอเท่าयाดอง	เพทาย ถนอมจิต	2539
	โลกขาดเหล่า	เพทาย ถนอมจิต	2539
	หน่วยหนึ่งเร่	เพทาย ถนอมจิต	2539
	หักคออ้ายเท่ง	เพทาย ถนอมจิต	2539
	เห็นใจแม่เฒ่า	เพทาย ถนอมจิต	2539
	อย่ามาเซอะ	เพทาย ถนอมจิต	2539
	อ้ายหนุ่มเร่หนึ่ง	เพทาย ถนอมจิต	2539
	คนเรืออวน	ประจวบ วงศ์วิชา	2541
	ทำไหรออยู่น้อง	ลีอชา ฉลองชัย	2541
	สวญเจ็บ	ประจวบ วงศ์วิชา	2541
	อวนลากใจลอย	ประจวบ วงศ์วิชา	2541
16. พิณ เพชรภุมร	ทหารเกณฑ์เมียลูกอ่อน	นุช เฉลิม	2539
17. มิตรชัย เมืองชุมพร	คนน้ำเค็ม	ประจวบ วงศ์วิชา	2541
18. รุ่งตะวัน ขวัญกระบี่	เพ็ญใจแม่ะ	นุช เฉลิม	2538
	ทหารใหม่ไกลแฟน	สมปอง อรน้อย	2541
	ธารน้ำใจ	สมปอง อรน้อย	2541
19. โรม ศรีธรรมราช	หนุ่มกาแฟ	ประจวบ วงศ์วิชา	2533
	คืนเข้าหอ	ประสพโชค มีลาภ	2534
	ตำนานดูไฟ	บอกสร้อย เสียงเสนาะ	2534
	ตำราหาเมีย	บอกสร้อย เสียงเสนาะ	2534
	สาวเคยจะบอกให้	ประสพโชค มีลาภ	2534
	ครู	ประสพโชค มีลาภ	2540
	น้านมแม่	ประสพโชค มีลาภ	2540

นักร้อง	เพลง	นักแต่งเพลง	ปีที่บันทึก
	พ่อ	ประสพโชค มีลาภ	2540
	พระเจ้าตาก	ประสพโชค มีลาภ	2540
	แม่	ประสพโชค มีลาภ	2540
	รักไทย	ประสพโชค มีลาภ	2540
	ศรีปราชญ์	ประสพโชค มีลาภ	2540
	มากับพระ	โรม ศรีธรรมราช	2541
	หลวงปู่ทวดเหยียบใจ	ประสพโชค มีลาภ	2541
20. วิเชียร เจริญชัย	คนเมืองคอน	จิระศักดิ์ ทวายทอง	2541
	น้องพรเดียวคน	จิระศักดิ์ ทวายทอง	2541
	ปลอบใจมาลี	จิระศักดิ์ ทวายทอง	2541
	หนุ่มมโนรา	จิระศักดิ์ ทวายทอง	2541
21. ศรธรรม กามเทพ	ทหารสั่งแฟน	สมโชค ปานแก้ว	2538
	รอวันเธอเจ็บ	สมโชค ปานแก้ว	2538
22. สวयीดี ศรีนคร	ด้วยรักและหวังเหว็ด	เพทาย ถนอมจิต	2533
	โนราร้องไห้	เพทาย ถนอมจิต	2533
23. สาคกร ศรีไกรไทย	ถ่านไฟเก่า	สมบัติ เมืองบรรจง	2541
	สาครมาแล้ว	สาคกร ศรีไกรไทย	2541
	สาครวอนแฟน	สาคกร ศรีไกรไทย	2541
	ห้องเช่าสาวเมิน	สมบัติ เมืองบรรจง	2541
24. สาลิกา กิ่งทอง	การเมืองเรื่องยุ่ง	จูเลียม กิ่งทอง	2536
	ซื้อร้านอี่เมร่อ	จูเลียม กิ่งทอง	2536
	คนที่เลวกว่าควาย	จูเลียม กิ่งทอง	2536
	เจอสาวนุ้ยในกรุง	จูเลียม กิ่งทอง	2536
	ชีวิตสาลิกา	จูเลียม กิ่งทอง	2536
	ชูชก	จูเลียม กิ่งทอง	2536
	ซาลาเม้า	จูเลียม กิ่งทอง	2536
	แต่ัวจำ	จูเลียม กิ่งทอง	2536
	ทำพริ้อมันเล่า	จูเลียม กิ่งทอง	2536

นักร้อง	เพลง	นักแต่งเพลง	ปีที่บันทึก
	นิราศรักพุ่มเรียง	จูเลียม กิ่งทอง	2536
	ผ้าขาวม้า	จูเลียม กิ่งทอง	2536
	ผู้แทนคืนทุน	จูเลียม กิ่งทอง	2536
	แพ้รักที่ปากพั่น	จูเลียม กิ่งทอง	2536
	รินดาที่รัก	จูเลียม กิ่งทอง	2536
	แสนหวังเหว็ด	จูเลียม กิ่งทอง	2536
	หนุ่มล่องซุง	จูเลียม กิ่งทอง	2536
	หมอนข้าง	จูเลียม กิ่งทอง	2536
	หัวใจจัดสรร	จูเลียม กิ่งทอง	2536
	อธิปไตยไกลคนจน	จูเลียม กิ่งทอง	2536
25. สิริรักษ์ รัตนมุกดา	กอดหมอนนอนฝัน	สมบัติ เมืองบรรจง	2541
	ขอพ่อคูชิ	สมบัติ เมืองบรรจง	2541
	ชายเสียดเสียดตัว	สมบัติ เมืองบรรจง	2541
	ชุมทางทุ่งสงเศร้า	สมบัติ เมืองบรรจง	2541
	นักร้องน้องใหม่	สุเมธ รัตนมุกดา	2541
	บุหงาปัตตานี	กอ รongนวล	2541
	อดีตรักแหลมสมิหลา	กอ รongนวล	2541
	เอาน้ำตามาฝากพ่อ	สมบัติ เมืองบรรจง	2541
26. สืบพร ไพฑูรย์	โสมขงานวัด	เพทาย ถนอมจิต	2533
27. สุตรี อักษรทอง	ชวมน้องล่องใต้	ประสพโชค มีลาภ	2532
	น้ำตาชาวใต้	ประจวบ วงศ์วิชา	2532
	หนุ่มนาฝากรัก	ประจวบ วงศ์วิชา	2532
	อำภายายตัว	ประจวบ วงศ์วิชา	2535
	นักรบรำพัน	ประจวบ วงศ์วิชา	2538
	เปาบุ้นจิ้นช่วยที	ประจวบ วงศ์วิชา	2538
	ร้องทุกข์เปาบุ้นจิ้น	ประจวบ วงศ์วิชา	2538
	หนุ่มอวนลากพลาดรัก	ประจวบ วงศ์วิชา	2538
	ขันหมากสุตรี	ประจวบ วงศ์วิชา	2539
	ตั้งเกฝากรัก	ประจวบ วงศ์วิชา	2539

นักร้อง	เพลง	นักแต่งเพลง	ปีที่บันทึก
	นักรบหารัก	ประจวบ วงศ์วิชา	2539
	น้ำตานางโคม	ประจวบ วงศ์วิชา	2539
	วันเพ็ญไม่รอ	ประจวบ วงศ์วิชา	2539
28. สุราษ สุขสำราญ	กราบเท้าพระเจ้าตาก	ประจวบ วงศ์วิชา	2541
	กลับใต้	ประจวบ วงศ์วิชา	2541
	กลับบ้าน	ประจวบ วงศ์วิชา	2541
	บวชเดือนหน้า	ประจวบ วงศ์วิชา	2541
	บ้านตำหนำพุก	นุช เฉลิม	2541
	รัก 100 ปี	รุ่ง รัตมี	2541
	ไฉ่หล้าถูกหลอก	เพทาย ถนอมจิต	2541
29. สุรียัน บัญชาชัย	คนกรีดยาง	ณพนรร์จ ขวัญประภา	2541
	ปีศาจขำรัก	ณพนรร์จ ขวัญประภา	2541
	ภาษิตลิลล้อ	ณพนรร์จ ขวัญประภา	2541
	หนุ่มเรื่อรรัก	ณพนรร์จ ขวัญประภา	2541
30. แสงทอง นครศรี	ขาวขาวอวบอวบ	ชัยยะ ชัยแก้ว	2541
	คนทะเล	ชัยยะ ชัยแก้ว	2541
	คอยน้องใต้โคนโดน	ชัยยะ ชัยแก้ว	2541
	ชิงหรอยหรอย	ชัยยะ ชัยแก้ว	2541
	เฒ่าเสเพล	ชัยยะ ชัยแก้ว	2541
	มันกินอีกแล้ว	ชัยยะ ชัยแก้ว	2541
	แม่สาวชาวใต้	ชัยยะ ชัยแก้ว	2541
	รักน้องหนัดเหนียน	ชัยยะ ชัยแก้ว	2541
	ลี้มกลิ่นนมบ้า	ชัยยะ ชัยแก้ว	2541
	สวดยหู้จี้	ชัยยะ ชัยแก้ว	2541
	สั่งลมบอกน้อง	ชัยยะ ชัยแก้ว	2541
	หมดผัด	ชัยยะ ชัยแก้ว	2541
31. แสงทอง แสงอุทัย	ยอดทองล่องกรุง	ชัยยะ ชัยแก้ว	2540
	รักไม่ลี้มเลือน	ชัยยะ ชัยแก้ว	2540

นักร้อง	เพลง	นักแต่งเพลง	ปีที่บันทึก
	วอนแฟนเพลง	ชัยยะ ชัยแก้ว	2540
	หกพีไซ่น้อง	ชัยยะ ชัยแก้ว	2540
	อย่าลืงดั่ง	ชัยยะ ชัยแก้ว	2540
32. อรอนงค์ ช่อระกา	ชีวิตลูกจ้าง	จีระศักดิ์ ทรายทอง	2541
	ยุคไทยช่วยไทย	จีระศักดิ์ ทรายทอง	2541
	รักแล้วเศร้า	จีระศักดิ์ ทรายทอง	2541
	วันสงกรานต์	จีระศักดิ์ ทรายทอง	2541
33. อาภาไพ นครศรีธรรมราช	แกงอะไร	ประจวบ วงศ์วิชา	2541
	คนชูดหวย	ประจวบ วงศ์วิชา	2541
	เงินบาทลอยตัว	ประจวบ วงศ์วิชา	2541
	จนจ้าน	ประจวบ วงศ์วิชา	2541
	เชิดเงินแซร์	ประจวบ วงศ์วิชา	2541
	ไปแลรถชน	ประจวบ วงศ์วิชา	2541
	รักไฟลั๊กแต่็ด	ประจวบ วงศ์วิชา	2541
34. เอกชัย ศรีวิชัย	ข้าวย่าน้องแดง	รุ่ง รัศมี	2540
	ถามข่าวสาวไต้	นุช เฉลิม	2540
	บอกรักสาวไต้	รุ่ง รัศมี	2540
	เฝ้าปองดอกฟ้า	นุช เฉลิม	2540
	สงสารนางโลม	ประจวบ วงศ์วิชา	2540
	สวญหุ้จี้	ประจวบ วงศ์วิชา	2540
	เสียรักเพราะจน	นุช เฉลิม	2540
	หนุ่มชาต	รุ่ง รัศมี	2540
	หลอกให้คอย	นุช เฉลิม	2540
	ห้วงแม่ห้วงบ้าน	ประจวบ วงศ์วิชา	2540
	อดีตรักบ้านนา	รุ่ง รัศมี	2540
	อย่าลืมนโนรา	รุ่ง รัศมี	2540
	อย่าลืมนั่งลุง	รุ่ง รัศมี	2540



นักร้อง	เพลง	นักแต่งเพลง	ปีที่บันทึก
	ตั้งเขขาดรัก	ประจวบ วงศ์วิชา	2541
	ปลอบใจสาว	ประจวบ วงศ์วิชา	2541
	แม่บัวบังใบ	นุช เฉลิม	2541
	รักจริงบอกหน่อย	นุช เฉลิม	2541
	สาวนุ้ย	รุ่ง รัศมี	2541





บทคัดย่อ

การวิเคราะห์ความเป็นท้องถิ่นในเพลงลูกทุ่งภาคใต้  
ตั้งแต่ปี พ.ศ. 2532 – 2541



บทคัดย่อ  
ของ  
ถาวรีย์ บำรุง

เสนอต่อมหาวิทยาลัยทักษิณ เพื่อเป็นส่วนหนึ่งของการศึกษา  
ตามหลักสูตรปริญญาศิลปศาสตรมหาบัณฑิต วิชาเอกไทยคดีศึกษา  
กันยายน 2542

งานวิจัยเรื่องการวิเคราะห์ความเป็นท้องถิ่นในเพลงลูกทุ่งภาคใต้ตั้งแต่ปี พ.ศ. 2532 – 2541 มีความมุ่งหมายเพื่อศึกษาความเป็นท้องถิ่นที่ปรากฏในสารัตถะ รูปแบบและภาษาของเพลง โดยศึกษาจากผลงานเพลง 313 เพลงของนักแต่งเพลงลูกทุ่งภาคใต้ 38 ชื่อ และนักร้องเพลงลูกทุ่งภาคใต้ 34 ชื่อ ซึ่งเป็นผลงานที่ได้บันทึกเทป แผ่นเสียง และเผยแพร่แล้ว การเก็บข้อมูลเพลงได้จากหนังสือเพลง การถ่ายถอดคำร้องจากเทป และสัมภาษณ์ผู้ที่เกี่ยวข้อง จากนั้นนำมาวิเคราะห์และเสนอผลโดยวิธีพรรณนาวิเคราะห์ซึ่งปรากฏผลดังนี้

สารัตถะของเพลงลูกทุ่งภาคใต้มี 3 ประเด็นคือ สารัตถะเกี่ยวกับการรายงานข่าวและเหตุการณ์ ประกอบด้วย เหตุการณ์เกี่ยวกับภัยธรรมชาติ เหตุการณ์ทั่วไปในชีวิตประจำวัน เหตุการณ์เกี่ยวกับการเมืองการปกครอง และเหตุการณ์เกี่ยวกับความเป็นไปในวงการเพลง สารัตถะเกี่ยวกับสภาพความเป็นอยู่ ประกอบด้วย ชีวิตชนบท สถานที่ อาชีพ และปัญหาสังคม และสารัตถะเกี่ยวกับวัฒนธรรม ประกอบด้วย อาหารการกิน การใช้ภาษา อารมณ์ ความรัก ความเชื่อ ประเพณี การละเล่นพื้นบ้าน ค่านิยมและจริยธรรม

ในด้านรูปแบบ เพลงลูกทุ่งภาคใต้ใช้ฉันทลักษณ์กาพย์กลอนไทย ฉันทลักษณ์กาพย์กลอนพื้นบ้าน และฉันทลักษณ์กาพย์กลอนที่ปรับเปลี่ยนจากกาพย์กลอนไทยและกาพย์กลอนพื้นบ้าน ส่วนภาษาที่แสดงความเป็นท้องถิ่นปรากฏเด่นชัดในการใช้ถ้อยคำ และสำนวน

AN ANALYSIS OF LOCALISM IN SOUTHERN THAI COUNTRY SONGS  
FROM 2532 - 2541 B.E.



AN ABSTRACT  
BY  
THAWAREE BAMRUNG

Presented in partial fulfillment of the Requirements for the Master of  
Arts degree in Thai Studies  
Thaksin University  
September 1999

This research is an analysis of localism in Southern Thai country songs from 2532 - 2541 B.E. The purpose of the research was to study the localism which appeared in the contents, styles, and language of the southern Thai country songs. A total of 313 songs composed by 38 southern Thai country song composers and sang by 34 southern Thai country song singers were studied. These songs were collected from three sources: song books; transcriptions from the cassette tapes; and interviews. The data was analyzed and presented using the descriptive analysis technique.

The findings revealed that the contents of southern Thai country songs were centered around three main themes. First, there was the content concerning news reports and events such as natural disasters, general events in daily life, politics, and movements involving southern country songs. Second, there was the content concerning the standards of living such as with local life, places, careers, and social problems. Third, the content concerning culture such as food, language, emotions, love, beliefs, traditions, folk entertainment, social values, and ethics.

With regard to the styles of southern Thai country songs, the composers used the prosody of standard Thai verses (Thai Karp Klon), folk verses (folk Karp Klon), and a mixture of verses that were adapted from standard Thai verses and folk verses.

Finally, in terms of language, the localism appeared apparently in the use of words and idioms.

## ประวัติย่อของผู้วิจัย

ชื่อ	นางสาวถาวรีย์ ชื่อสกุล บำรุง
เกิด	วันที่ 5 เดือน ธันวาคม พุทธศักราช 2501
สถานที่เกิด	ตำบลกำแพงเขา อำเภอเมือง จังหวัดนครศรีธรรมราช
สถานที่อยู่ปัจจุบัน	บ้านเลขที่ 4/91 ถนนพัฒนาการคูขวาง ตำบลในเมือง อำเภอเมือง จังหวัดนครศรีธรรมราช
ตำแหน่งหน้าที่การงานปัจจุบัน	อาจารย์ 2 ระดับ 7
สถานที่ทำงานปัจจุบัน	โรงเรียนวัดท่าช้าง ตำบลนาพรุ อำเภอพระพรหม จังหวัดนครศรีธรรมราช
ประวัติการศึกษา	
พ.ศ. 2520	มัธยมศึกษาปีที่ 5 (แผนกศิลป์ – ฝรั่งเศส) จากโรงเรียนกัลยาณีศรีธรรมราช อำเภอเมือง จังหวัดนครศรีธรรมราช
พ.ศ. 2523	ป.กศ. สูง (วิชาเอกบรรณารักษศาสตร์) จากวิทยาลัยครูนครศรีธรรมราช อำเภอเมือง จังหวัดนครศรีธรรมราช
พ.ศ. 2526	กศ.บ. (วิชาเอกประถมศึกษา) จากมหาวิทยาลัยศรีนครินทรวิโรฒ สงขลา อำเภอเมือง จังหวัดสงขลา
พ.ศ. 2542	ศศ.ม (วิชาเอกไทยคดีศึกษา) จากมหาวิทยาลัยทักษิณ อำเภอเมือง จังหวัดสงขลา